

**SISTEMA ADMINISTRADOR DE LA HISTORIA INTEGRAL
SOCIO – FAMILIAR DEL ICBF CENTRO ZONAL TÚQUERRES
SAHIS**

SILVIA LOLITA GUERRERO GUERRERO

**UNIVERSIDAD DE NARIÑO
FACULTAD DE INGENIERÍA
INGENIERÍA DE SISTEMAS
SAN JUAN DE PASTO
2006**

**SISTEMA ADMINISTRADOR DE LA HISTORIA INTEGRAL
SOCIO – FAMILIAR DEL ICBF CENTRO ZONAL TÚQUERRES
SAHIS**

SILVIA LOLITA GUERRERO GUERRERO

**Trabajo de grado presentado como requisito para optar el título
de Ingeniero de Sistemas**

**Director
NELSON JARAMILLO
Ingeniero de Sistemas**

**UNIVERSIDAD DE NARIÑO
FACULTAD DE INGENIERÍA
INGENIERÍA DE SISTEMAS
SAN JUAN DE PASTO
2006**

Nota de aceptación

Firma del presidente del jurado

Firma del jurado

Firma del jurado

San Juan de Pasto, febrero de 2006

CONTENIDO

	Pág.
RESUMEN	
ABSTRACT	
INTRODUCCIÓN	5
1. TITULO	6
2. MODALIDAD	7
2.1 LÍNEA DE INVESTIGACIÓN	7
3. PROBLEMA	8
3.1 DESCRIPCIÓN DEL PROBLEMA	8
3.2 PLANTEAMIENTO DEL PROBLEMA	8
3.3 FORMULACIÓN DEL PROBLEMA	9
4. OBJETIVOS	10
4.1 OBJETIVO GENERAL	10
4.2 OBJETIVOS ESPECÍFICOS	11
5. JUSTIFICACIÓN	12
6. ALCANCE Y DELIMITACIÓN	13
7. ANTECEDENTES	15
8. METODOLOGÍA	15
8.1 DESCRIPCIÓN DEL SISTEMA ACTUAL	15
8.2 DESCRIPCIÓN DEL SISTEMA PROPUESTO	16
8.3 DIAGRAMAS DE FLUJOS DE DATOS Y MINI ESPECIFICACIONES	24
8.4 DICCIONARIO DE DATOS	66
8.4.1 DESCRIPCIÓN DE ELEMENTOS DATO	
66	
8.4.2 DESCRIPCIÓN DE TERMINADORES	66
8.4.3 DESCRIPCIÓN DE ALMACENAMIENTO DE DATOS	82
8.4.4 Descripción de flujos datos	89
8.5 DISEÑO DE LA BASE DE DATOS	96
8.5.1 Diseño detallado de las tablas	97
8.5.2 Diagramas Entidad – Relación	108
8.6 CREACIÓN DE MÓDULOS	112
8.6.1 Herramientas de Desarrollo	112
8.6.2 Diseño de Entradas	113
BIBLIOGRAFÍA	
CONCLUSIONES	
RECOMENDACIONES Y SUGERENCIAS	
MANUAL DE USUARIO	

RESUMEN

El presente proyecto dará a conocer a SAHIS, un aplicativo que integra las actividades programadas en el área de Intervención Especializada del ICBF Centro Zonal Túquerres, como son:

- ✓ Recepción de las citas para los usuarios del ICBF
- ✓ Facilitar el manejo y consulta de la información del registro de usuarios y su respectiva historia integral socio – familiar.
- ✓ Proporcionar informes acertados y actualizados para los funcionarios del ICBF, Centro Zonal Túquerres.

Con el propósito de agilizar la atención a los usuarios de la Institución, evitar la pérdida de la información o duplicación de ella y orientar a los funcionarios en la toma de decisiones que permitan dirigir las diferentes campañas de prevención hacia los lugares donde se vulneren con más frecuencia los derechos de los niños, los jóvenes y la familia, a partir de datos estadísticos.

Se propone un sistema capaz de administrar los procesos que involucran el manejo de la Historia Integral Sociofamiliar, el cual se compone de 3 módulos principales denominados así:

- ◆ **Módulo de Citas:** Es la parte del aplicativo que busca dar soporte al proceso de atención que realizan los servidores públicos en el Centro Zonal, este módulo se subdivide en 2 procesos:
 1. Manejo de citas: este proceso contendrá la información necesaria para la asignación de citas, lo cual evitará que se dupliquen.
 - Adicionar Cita
 - Modificar Cita
 - Desactivar Cita
 2. Reportes: Por medio de este modulo los funcionarios podrán generar los diferentes reportes.

- ◆ **Módulo de Historias:** Es el encargado de manejar y recolectar toda la información de los usuarios, necesaria para garantizar la calidad en la prestación del servicio requerido, este se subdivide en 6 procesos, los cuales se manejan de forma secuencial así:
 1. Información General

- Ingreso del menor
- Ingreso del solicitante
- Composición Familiar
- Ingreso de la contraparte:
- 3. Registrar Historia
- 4. Evaluación Inicia
 - Valoración de Salud Y Nutrición
 - Concepto Social
 - Concepto Psicológico
 - Concepto Interdisciplinario
- 5. Prediagnóstico
- 6. Acciones con el Usuario
- 7. Reportes

◆ **Módulo Administrativo:** Es el encargado de manejar toda la información de los funcionarios, comisiones, permisos y usuarios del sistema. Se divide en 3 procesos:

1. Manejo de funcionarios: este proceso se divide a su vez en 3 subprocesos, así:
 - a. Información personal
 - b. Comisiones
 - c. Permisos
2. Usuarios del Sistema
3. Reportes

ABSTRACT

The “Instituto Colombiano de Bienestar Familiar” is an institution of public service to compromise with the family protection and especially of the children’s. Coordinate the “Sistema Nacional de Bienestar Familiar” and propose politics, to consult and technique assistance and legal to the communities and the publics and privates organizations the national and regional order.

The system is efficient of to administer the process involved in the working of the history, is compound of 3 principals modules:

Module of Appointments: It is the part of the applicative that it looks for to give support to the attention process which they make the servants public in the Zonal Center, this module is subdivided in 2 processes:

1. Handling of appointments: this process will contain the necessary information for the allocation of appointments, which will avoid that they are duplicated. To add Appointment To modify Appointment To deactivate Appointment
2. Reports: By means of this I modulate the civil employees will be able to generate the different reports.

Module of Histories: It is the one in charge to handle and to collect all the information of the users, necessary to guarantee the quality in the benefit of the required service, this is subdivided in 6 processes, which are handled thus of sequential form:

1. General Information
 - Entrance of the minor
 - Entrance of the applicant
 - Familiar Composition
 - Entrance of Demanded part
2. To register History
3. Evaluation Initiates
 - Valuation of Health and Nutrition
 - Social Concept
 - Psychological Concept
 - Concept Interdisciplinary
4. Diagnose initial
5. Actions with the User
6. Reports

Administrative Module: He is the one in charge to handle all the information of the civil employees, commissions, permissions and users of the system. It is divided in 3 processes:

1. Handling of civil employees: this process is divided as well in 3 sub processes, thus:

- a. Personal information
 - b. Commissions
 - c. Permissions
2. Users of the System
 3. Reports

This work is focus in giving solution to problems of the communities, as they are:

- Violation of the rights of the children's
- Mistreat infantile
- Abandonment

INTRODUCCIÓN

El Instituto de Bienestar Familiar es una institución de servicio público comprometida con la protección integral de la familia y en especial de la niñez. Coordina el Sistema Nacional de Bienestar Familiar y como tal propone e implementa políticas, presta asesoría y asistencia técnica y sociolegal a las comunidades y a las organizaciones públicas y privadas del orden nacional y territorial.

El presente proyecto dará a conocer a SAHIS, un aplicativo que integra las actividades programadas en el área de Intervención Especializada del ICBF Centro Zonal Túquerres, como son:

- ✓ Recepción de las citas para los usuarios del ICBF
- ✓ Facilitar el manejo y consulta de la información del registro de usuarios y su respectiva historia integral socio – familiar.
- ✓ Proporcionar informes acertados y actualizados para los funcionarios del ICBF, Centro Zonal Túquerres.

Con el propósito de agilizar la atención a los usuarios de la Institución, evitar la pérdida de la información o duplicación de ella y orientar a los funcionarios en la toma de decisiones que permitan dirigir las diferentes campañas de prevención hacia los lugares donde se vulneren con más frecuencia los derechos de los niños, los jóvenes y la familia, a partir de datos estadísticos.

1. TITULO

SISTEMA ADMINISTRADOR DE LA HISTORIA INTEGRAL SOCIO-FAMILIAR DE
LOS USUARIOS DEL INSTITUTO COLOMBIANO DE BIENESTAR FAMILIAR
CENTRO ZONAL TÚQUERRES - SAHIS

2. MODALIDAD

2.1. LÍNEA DE INVESTIGACIÓN

Línea Software y manejo de Información

3. PROBLEMA

3.1. DESCRIPCIÓN DEL PROBLEMA

Actualmente los funcionarios que laboran en el Área de Intervención Especializada realizan tres actividades fundamentales para el Instituto Colombiano de Bienestar Familiar que son:

1. Atención de usuarios con problemas socio-familiares.
2. Registro de su respectiva historia.
3. Poner en marcha las diferentes campañas de prevención en las zonas que lo requieran de acuerdo al problema que presente.

Las cuales muestran una serie de inconvenientes en cada uno de los procesos, los más frecuentes son:

- Demora en la atención a los usuarios en el momento de solicitar su ayuda
- Duplicación de historias
- Ejecución de campañas preventivas carentes de un diagnóstico previo, entre otras.

La implementación de esta aplicación permitirá el manejo más eficiente de la información de las historias socio – familiares de cada uno de los usuarios del Instituto Colombiano de Bienestar Familiar, Centro Zonal Túquerres, las cuales son utilizadas en el Área de Intervención Especializada para almacenar los diferentes tipos de conflictos que se pueden presentar dentro o fuera de las familias y realizar el seguimiento respectivo hasta darle la solución a cada uno de estos.

3.2. PLANTEAMIENTO DEL PROBLEMA

La implementación de este Aplicativo permitirá agilizar la atención a los usuarios por medio de la sistematización de la asignación de citas, manejará la información de la historia de cada usuario optimizando tiempo y evitando la duplicidad de la información en el Área de Intervención Especializada del Instituto Colombiano de Bienestar Familiar, Centro Zonal Túquerres y ayudará en la toma de decisiones para el desarrollo de campañas por medio de reportes estadísticos?

3.3. FORMULACIÓN DEL PROBLEMA.

Los funcionarios encargados del Área de Intervención Especializada del manejo de las historias socio – familiares del Instituto Colombiano de Bienestar Familiar llevan a cabo la recepción de citas, el registro y manejo de la historia Socio – Familiar y su respectiva información de forma manual, esto ocasiona que se presenten retrasos en la atención a los usuarios, o que estos desistan, al no ser atendidos, además pérdida de información, duplicación de historias y lo más perjudicial para la Institución es que las diferentes campañas de prevención se realicen sin tener en cuenta que zonas son las que más requieren este tipo de ayuda.

Todos estos procesos son muy importantes para la Institución, por que de ello depende la protección de los derechos de los usuarios directamente implicados en el conflicto y que por las razones anteriormente mencionadas se les dificulta a los funcionarios cumplir con la eficiencia que ello requiere.

4. OBJETIVOS

4.1 OBJETIVO GENERAL

Desarrollar un aplicativo que permita el manejo del registro de usuarios con su respectiva historia integral socio – familiar, citas e información de los funcionarios de la Institución, en busca de agilizar la atención en el ICBF Centro Zonal Túquerres.

4.2 OBJETIVOS ESPECÍFICOS

- Adoptar un sistema para el manejo de las citas que se requiere en esta área para brindar una buena atención a los usuarios del Instituto Colombiano de Bienestar Familiar, Centro Zonal Túquerres.
- Mantener actualizado el registro de las historias socio – familiares de los usuarios del Instituto Colombiano de Bienestar Familiar.
- Generar informes detallados a través de datos, de acuerdo a los criterios que el funcionario requiera de las causas más comunes de consulta de los usuarios, para la aplicación de las diferentes actividades correctivas por parte de los estos.

5. JUSTIFICACIÓN

Este aplicativo será un instrumento de apoyo para los funcionarios del Instituto Colombiano de Bienestar Familiar, ya que por medio de la recolección de datos, análisis y diseño del aplicativo se pretende mejorar al máximo la organización y toma de decisiones de los funcionarios en el área de Intervención Especializada.

El análisis ofrece herramientas que permiten identificar los diferentes problemas que se presentan en el desarrollo de los procesos de esta área, encaminado a realizar una aplicación que ofrezca la solución más óptima para llevar a cabo dichos procesos, señalando la problemática(s) y lugar(es) en donde haya un mayor índice de violación a los derechos del niño, el joven o la familia, por medio de datos estadísticos, lo cual permitirá que los funcionarios del Instituto Colombiano de Bienestar Familiar encargados de esta área apliquen las diferentes actividades, tareas o tratamientos correctivos, según sea el caso.

La importancia del proyecto radica en asesorar a los funcionarios en el manejo del área de Intervención Especializada, para brindar a los usuarios un mejor servicio y lo más importante proteger de una forma más eficiente los derechos de los niños, los jóvenes y la familia. También disminuirá costos innecesarios de papelería y lo más importante reducirá tiempo en cada una de las actividades que en estos casos es primordial.

6. ALCANCE Y DELIMITACIÓN

SAHIS se encarga de administrar, capturar y procesar la información contenida en la historia integral socio – familiar de cada usuario, esta puede ser utilizada en el desarrollo de los procesos de registro y evaluación de cada usuario en el Área de Intervención Especializada del Instituto Colombiano de Bienestar Familiar, Centro Zonal Túquerres, lo cual permite generar además diferentes tipos de reportes y datos estadísticos que facilitan la toma de decisiones y que garantizan un eficiente funcionamiento de estos procesos.

El aplicativo se implanta sobre la plataforma multiusuario Windows XP y Windows 95. La información que maneja el aplicativo es confidencial, por ello su acceso debe ser restringido.

Se ha elegido como lenguaje de desarrollo PHP y como manejador de la base de datos se cuenta con MySQL.

7. ANTECEDENTES

A nivel Nacional el Instituto Colombiano de Bienestar Familiar maneja una serie de Bases de datos desarrolladas en Visual Basic 3.0, con bases de datos en Access que son:

- **Servicios:** maneja todos los servicios que el Instituto Colombiano de Bienestar Familiar presta a la comunidad, con los datos de los responsables de cada servicio y genera las liquidaciones de pago de los mismos, entre los cuales tenemos:
 - **Hogares Comunitarios de Bienestar:** Este servicio consiste en elegir por medio de una evaluación a mujeres que se encarguen de cuidar a niños que carecen de un hogar, por lo general estos niños sufren de alguna incapacidad.
 - **Hogares infantiles:** Son Instituciones Educativas de carácter gratuito que colaboran con el cuidado y educación de los niños de familias de escasos recursos.
 - **Nuevas Modalidades:** Grupos de familias indígenas que reciben ayuda del ICBF Centro Zonal Túquerres, por encontrarse dentro del área de cobertura de la Institución y grupos de desplazados que por encontrarse en estas circunstancias son beneficiarios de varios de los proyectos que maneja el instituto.
 - Entre otros.

Estas bases de datos servirán como fuente de consulta de información para el aplicativo a desarrollar, ya que brindaría nombres, direcciones y otros datos que permitan agilizar la atención a los usuarios.

- **Protección:** Opera todo lo concerniente a la parte socio – legal de los niños que poseen medidas de protección contra el abandono, maltrato, alimentos, etc.; con sus respectivas historias.

En el caso de presentarse una demanda en la que se encuentre involucrado un niño y se llegue a la conclusión de que este debe recibir la protección del ICBF, el aplicativo se encargaría de brindar la información necesaria para la base de datos de Protección.

- **Metas:** Registra la ejecución comparativa de lo presupuestado con lo ejecutado en cada uno de los proyectos del Instituto Colombiano de Bienestar Familiar, evaluando cada plan y verificando como se llevan a cabo las metas fijadas en su inicio.

El aplicativo ayudará a cumplir las metas que se hayan propuesto por parte del ICBF en el área de Intervención Especializada.

8. METODOLOGÍA

Para llevar a cabo la ejecución del proyecto se aplica el **Método de Análisis Estructurado** ya que permite desarrollar en forma gradual la comprensión de los componentes de un sistema.

Para justificar la elección de este método de trabajo se tuvo en cuenta que el proyecto sugiere el desarrollo de varios componentes que al final serán unidos en una sola estructura.

Las etapas de las que se compone este método son:

Análisis estructurado

- Investigación preliminar
- Determinación de los requerimientos del sistema
- Diagrama de flujo de datos
- Diccionario de datos

Diseño estructurado

- Diagrama estructurado
- Creación de módulos

Prueba

- Implantación y evaluación
- Mantenimiento

8.1 DESCRIPCIÓN DEL SISTEMA ACTUAL

Todas las tareas que se realizan para el manejo de la Historia Integral Socio-Familiar se ejecutan actualmente en forma manual, lo que hace de este un proceso lento e ineficiente, no existe un medio que permita saber con exactitud si el usuario que llega al Centro Zonal lo hace por primera vez ó ya había estado anteriormente, esto origina que en varias ocasiones un usuario tenga mas de una historia en el archivo, siendo este el problema más complejo de este proceso ya que de el se desencadenan otros problemas que impiden el normal desarrollo en las actividades de los funcionarios, entre los cuales tenemos:

- La gran cantidad de historias y papeleo que se genera y que dificulta la búsqueda de las mismas en el momento en que un usuario llega y se necesita

saber si este ya tiene o no historia, haciendo de este un proceso tedioso y desacertado.

- Hay dificultades en el momento de archivar las historias, ya que el espacio es reducido para el número de historias que se manejan y generan a diario.
- Se limita la atención a los usuarios, ya que se emplea mucho tiempo en cada uno y en ocasiones se deben aplazar citas, lo que genera gran descontento entre la comunidad, debido a que muchas de las personas que asisten son de lugares lejanos al Centro Zonal, originando que varias de estas personas no regresen y se queden casos sin atender.
- La papelería es muy escasa para la atención, se deben improvisar formatos de las historias y los consolidados de las mismas, lo que ocasiona más retrasos y dificultades.
- No se maneja un registro de citas, en el que cada funcionario sepa el número de usuarios citados, que días, a que horas y si estos no se cruzan con otra actividad programada por este.
- Las historias se diligencian manualmente ocasionando dificultades al momento de realizar algún tipo de corrección.
- No existe un informe que contenga los datos de la disponibilidad de los funcionarios, siendo este necesario en el momento de asignar una cita a los usuarios, para que su asistencia al Centro no sea infructuosa.
- No se cuenta con informes de ningún tipo, que presten asesoría a los funcionarios y localicen la población que necesite más apoyo y atención por parte del Instituto Colombiano de Bienestar Familiar, con ayudas puntuales de acuerdo al tipo de problemática captada en una zona determinada.

En conclusión el personal no cuenta con las herramientas adecuadas para brindar una atención oportuna y eficiente a los usuarios.

8.2 DESCRIPCIÓN DEL SISTEMA PROPUESTO

Todo el trabajo social e institucional debe estar dirigido en lo esencial hacia el mejoramiento de la condición y el desarrollo humano

El desarrollo de los de los procesos para el manejo de la historia integral sociofamiliar, buscan enfrentar dificultades o fenómenos que impiden el desarrollo normal de las actividades de los funcionarios enfocadas fundamentalmente por la defensa de una causa común construir el bienestar, la convivencia, la defensa de sus derechos y la felicidad de los seres humanos.

En vista de lo anterior se propone un sistema capaz de administrar los procesos que involucran el manejo de la Historia Integral Sociofamiliar, el cual se compone de 3 módulos principales denominados así:

- ◆ **Módulo de Citas**
- ◆ **Módulo de Historias**
- ◆ **Módulo de Procesos Administrativos**

- ◆ **Módulo de Citas:** Es la parte del aplicativo que busca dar soporte al proceso de atención que realizan los servidores públicos en el Centro Zonal, este módulo se subdivide en 2 procesos:

1. **Manejo de citas:** este proceso contendrá la información necesaria para la asignación de citas, lo cual evitará que se dupliquen o se asignen citas con funcionarios ausentes en determinado momento, ya que esto perjudica el normal desarrollo del servicio y a los usuarios que deben desplazarse hacia el lugar de atención, se divide en 2 subprocesos:

- a. **Adicionar Cita:** verifica si el usuario existe y si la cita ha sido asignada.
- b. **Modificar Cita:** El cual permita cambiar la fecha y el funcionario
- c. **Desactivar Cita:** Permite activar una casilla de verificación cuando la cita no fue atendida por inasistencia del usuario.

2. **Reportes:** Por medio de este modulo los funcionarios podrán generar los diferentes reportes necesarios para planificar, organizar y brindar un mejor servicio a los usuarios, este proceso se lleva a cabo por medio de la selección de diferentes ítems a listar, entre los cuales tenemos:

- Funcionario
- Historia
- Fecha de cita
- Hora de cita
- Estado de cita

Los cuales pueden ser ordenados de acuerdo a las necesidades del funcionario. Se pueden ver unos criterios de búsqueda para filtrar la información como:

- Funcionarios
- Fecha específica
- Rango de fechas
- Hora específica
- Rango de horas

- Todas las citas registradas
 - ◆ **Módulo de Historias:** Es el encargado de manejar y recolectar toda la información de los usuarios, necesaria para garantizar la calidad en la prestación del servicio requerido, este se subdivide en 4 procesos, los cuales se manejan de forma secuencial así:
2. **Información General:** primer proceso de la secuencia, está encargado de recoger, como su nombre lo indica, la información personal del menor usuario propietario de la historia, del solicitante, la composición familiar y la información de la contraparte que se constituyen en los cuatro subprocesos de este como se especifica a continuación:
- a. **Ingreso del menor:** en el cual se especifica la información personal del usuario de la historia así:
- Tipo de identificación
 - Número de identificación
 - Nombres del usuario
 - Apellidos del usuario
 - Fecha de nacimiento
 - Edad
 - Género
 - Escolaridad
 - Nivel de escolaridad
 - Departamento
 - Municipio
 - Localidad
 - Barrio
 - Dirección
 - Teléfono
- b. **Ingreso del solicitante:** en el cual se especifica la información personal del acompañante en el momento de la apertura de la historia:
- Tipo de identificación
 - Número de identificación
 - Nombres
 - Apellidos
 - Fecha de nacimiento
 - Edad

- Género
- Estado civil
- Parentesco con el usuario
- Escolaridad
- Nivel de escolaridad
- Departamento
- Municipio
- Localidad
- Barrio
- Dirección
- Teléfono

c. *Composición Familiar:* En este proceso se diligencia la información del grupo familiar de del usuario propietario de la historia, tomando como referencia para los parentescos al jefe de la familia, como se relaciona a continuación.

- Tipo de identificación
- Número de identificación
- Nombres
- Apellidos
- Fecha de nacimiento
- Edad
- Género
- Estado civil
- Parentesco
- Escolaridad
- Nivel de escolaridad
- Departamento
- Municipio
- Localidad
- Barrio
- Dirección
- Teléfono

d. *Ingreso de la contraparte:* En este módulo se diligencia la información de la persona implicada en el proceso de apertura historia, como se relaciona a continuación.

- Tipo de identificación
- Número de identificación
- Nombres

- Apellidos
- Fecha de nacimiento
- Edad
- Género
- Estado civil
- Parentesco
- Escolaridad
- Nivel de escolaridad
- Departamento
- Municipio
- Localidad
- Barrio
- Dirección
- Teléfono

2. **Registrar Historia:** Este módulo es la forma de generar una nueva historia, es un proceso dinámico de búsqueda de la información necesaria para su creación, si esta ya ha sido introducida en el sistema, de no ser así da la posibilidad de hacerlo a través de este mismo vínculo.

3. **Evaluación Inicial:** Este proceso se subdivide en 4 subprocesos así:

a. **Valoración de Salud Y Nutrición:** Le permite al funcionario encargado del proceso (nutricionista dietista) los datos necesarios para valorar la situación con la cual llega el niño al ICBF, como son:

- Indicadores antropométricos
- Diagnóstico nutricional
- Anamnesis alimentaria
- Acceso a salud
- Estado general de salud

b. **Concepto Social:** Le permite al Trabajador social ingresar su diagnóstico de las condiciones socio-familiares del niño, el cual permite determinar su situación actual (abandono o peligro) y determinar la condición de riesgo o de vulneración de sus derechos.

c. **Concepto Psicológico:** El profesional de esta área emite un concepto sobre el estado emocional del niño, determinando si el desarrollo psicosocial es el adecuado.

d. Concepto Interdisciplinario: Se refiere al concepto que emiten los profesionales del área con base en el análisis de todos los factores que se tienen en el momento de formular la evaluación inicial, se sugiere que tipo de intervención debería hacerse con el niño(s) y/o con su familia, que permita la restitución y garantía de los derechos que le han sido vulnerados o estén en riesgo. Teniendo en cuenta los siguientes puntos:

- Concepto
- Comentario
- Intervención sugerida

3. Prediagnostico: Le permite al funcionario diligenciar la situación en general del usuario y su familia con respecto a:

- Relaciones y dinámica familiar
- Aspectos socioeconómicos
- Higiene y medio ambiente físico

4. Acciones con el Usuario: Corresponde a todas las acciones de seguimiento del caso que se realizan con el usuario en los diferentes procesos. De este folio existirán tantos como necesidades de registro tengan los servidores públicos que intervienen en el caso.

5. Reportes: Por medio de este módulo los funcionarios podrán generar los diferentes reportes necesarios para la planificación, organización, gestión y evaluación de los diferentes servicios para la mejora continua de los procesos y procedimientos, este proceso se lleva a cabo por medio de la selección de diferentes ítems a listar, entre los cuales tenemos:

- Número de historia
- Fecha de apertura
- Motivo de apertura
- Usuario
- Solicitante
- Motivo del solicitante
- Estado de la historia
- Evaluación inicial
- Seguimiento
- Prediagnóstico

Los cuales pueden ser ordenados de acuerdo a las necesidades del funcionario. Se pueden tener en cuneta unos criterios de búsqueda para filtrar la información como:

- Funcionarios
- Usuarios
- Historias
- Fecha específica
- Rango de fechas
- Todas las historias

◆ **Módulo Administrativo:** Es el encargado de manejar toda la información de los funcionarios, comisiones, permisos y usuarios del sistema. Se divide en 3 procesos:

1. **Manejo de funcionarios:** este proceso se divide a su vez en 3 subprocesos, así:

d. **Información personal:** recopila toda la información personal de los funcionarios que laboran en el Centro Zonal, por medio de este se podrá: adicionar modificar o eliminar la información de un funcionario, claro contando con el permiso requerido para hacerlo.

e. **Comisiones:** este subproceso será el encargado de manejar la información de una serie de actos administrativos denominados comisiones, que le servirán al aplicativo para saber con exactitud la disponibilidad de los funcionarios y así asignar con seguridad las citas. En este también se podrán adicionar, modificar o eliminar dichas comisiones.

f. **Permisos:** este subproceso manejará la información de los permisos otorgados a los funcionarios y al igual que le anterior servirá para determinar si un funcionario estará en el Centro Zonal en una fecha determinada y así asignar una cita.

2. **Usuarios del Sistema:** por medio de este sub-modulo se controlaran los permisos de acceso al aplicativo, debido a que se manejaran una serie de sesiones de usuario, cada una con sus permisos respectivos.

3. **Reportes:** Se generaran los reportes respectivos de los anteriores subprocesos, por medio de la selección de diferentes ítems a listar, entre los cuales tenemos:

a. Permisos:

- Funcionario
- Fecha de permiso
- Hora inicio
- Hora fin

b. Comisiones:

- Funcionario
- Municipio
- Fecha de comisión
- Días de comisión

Los cuales pueden ser ordenados de acuerdo a las necesidades del funcionario. Se tienen unos criterios de búsqueda para filtrar la información como:

- Funcionario
- Fecha específica
- Rango de fechas
- Hora
- Rango de hora
- Todos los permisos o comisiones registradas

c. Funcionarios:

- Número de identificación
- Nombres
- Apellidos
- Fecha de nacimiento
- Género
- Escolaridad
- Nivel de escolaridad

Los cuales pueden ser ordenados de acuerdo a las necesidades del funcionario. Se tienen unos criterios de búsqueda para filtrar la información como:

- Funcionario
- Fecha de nacimiento
- Rango de fechas de nacimiento
- Género
- Todos los funcionarios registrados

8.3 Diagramas de Flujo de Datos y Miniespecificaciones.

DIAGRAMA DE CONTEXTO



DIAGRAMA GENERAL



PROCESO 1.1.1. ADICIONAR CITA

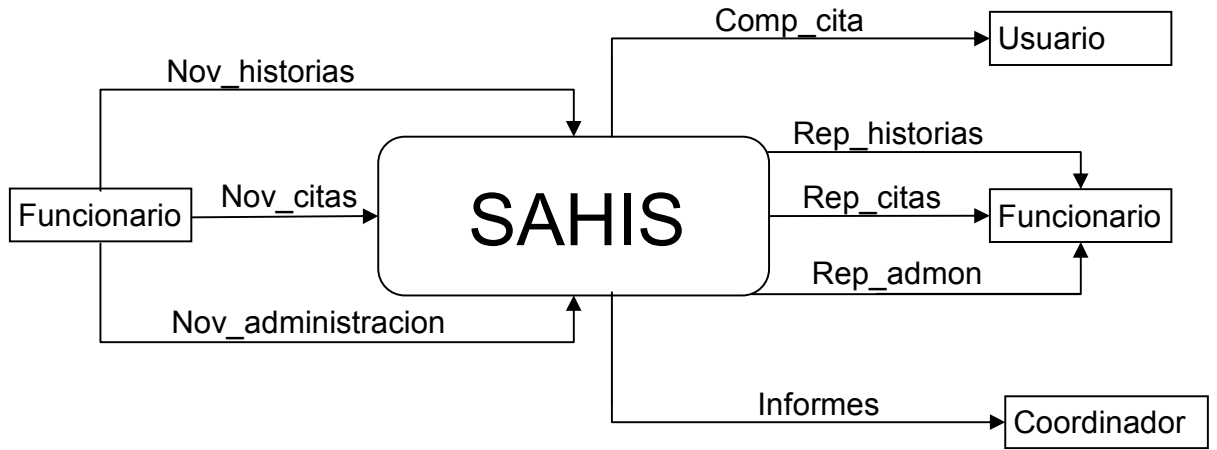
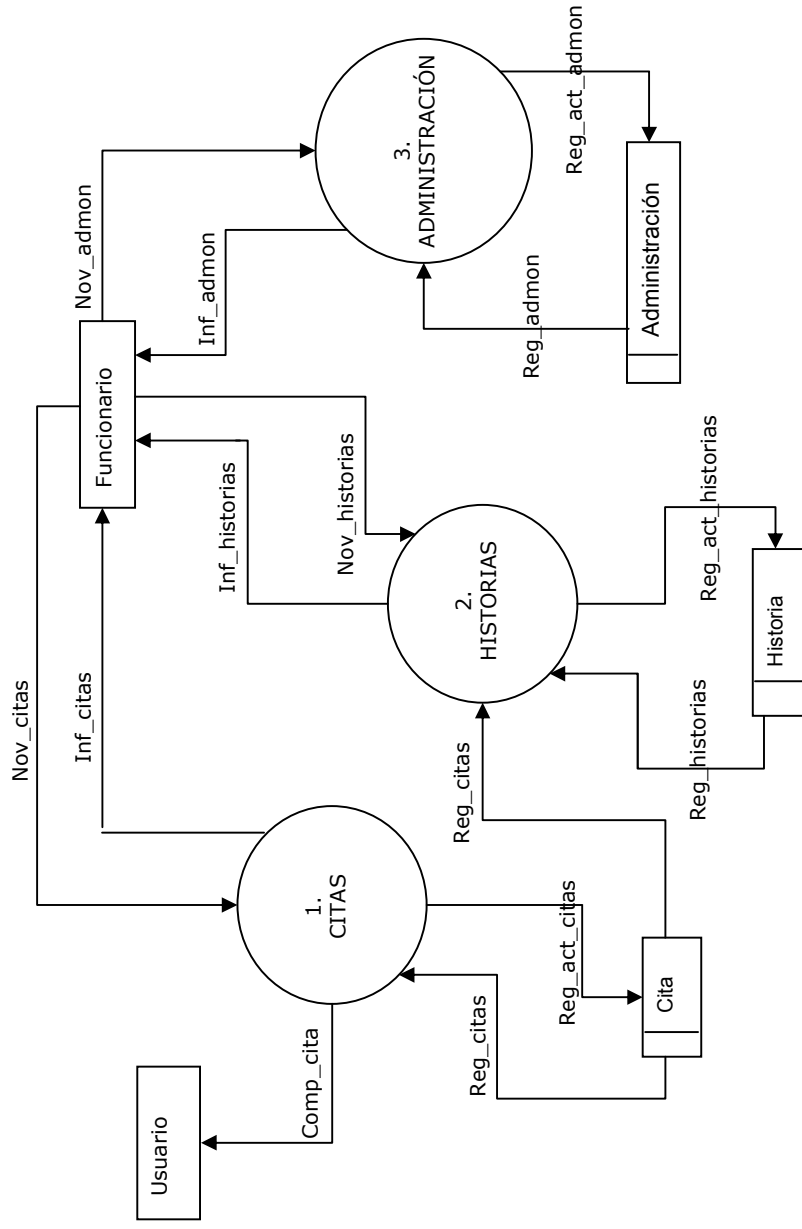
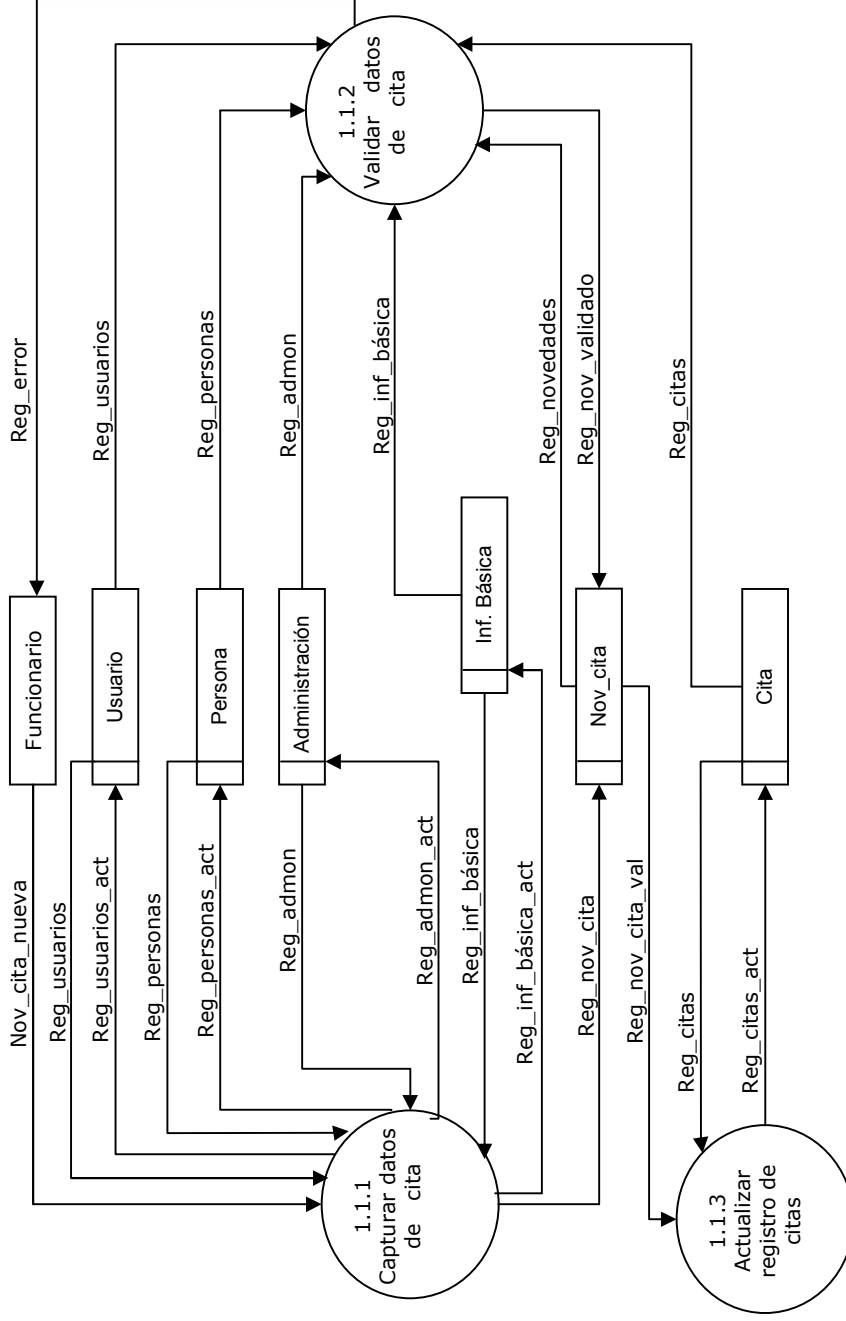

PROCESO 1.2. MODIFICAR CITA

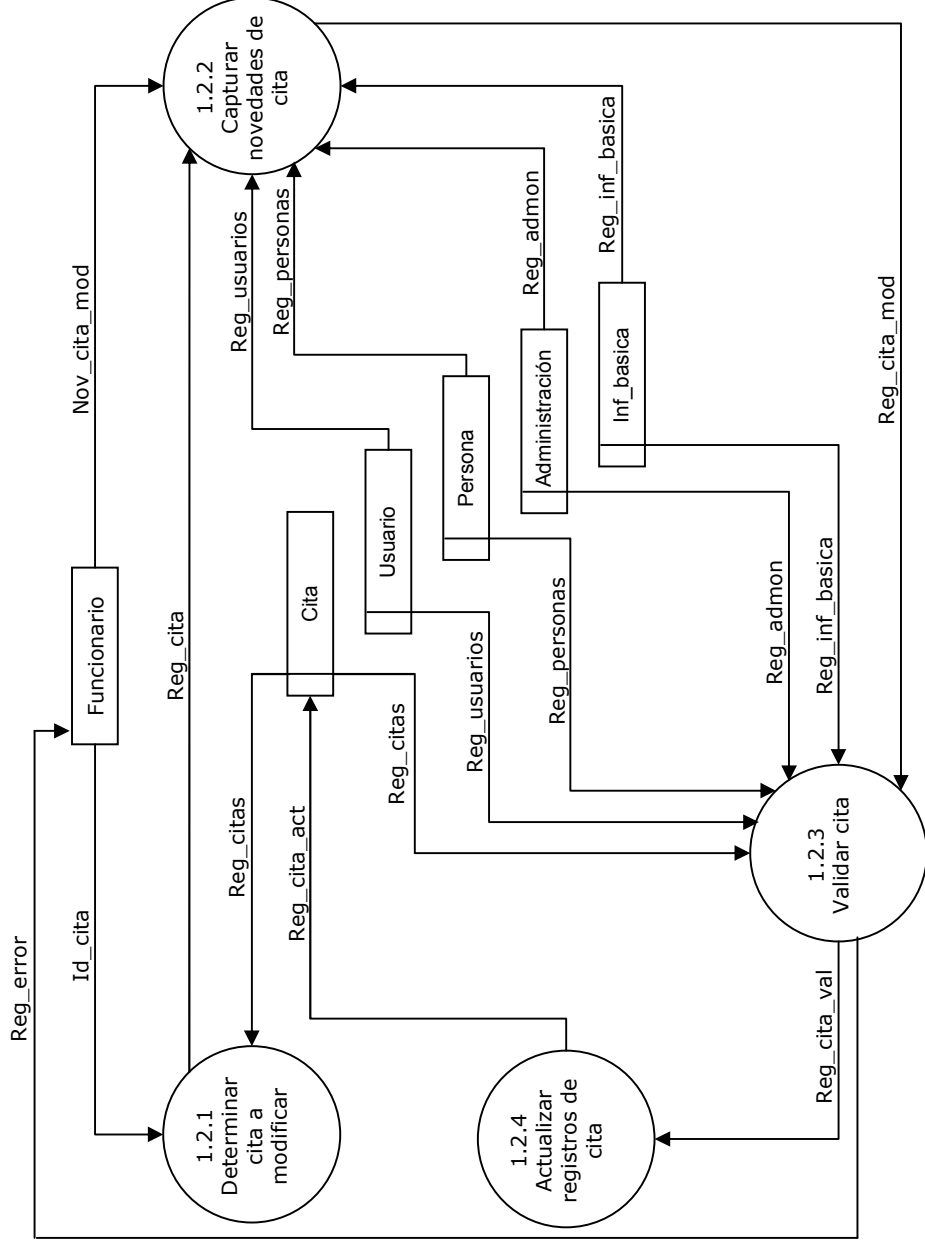

PROCESO 1.3. MARCAR CITA NO ATENDIDA

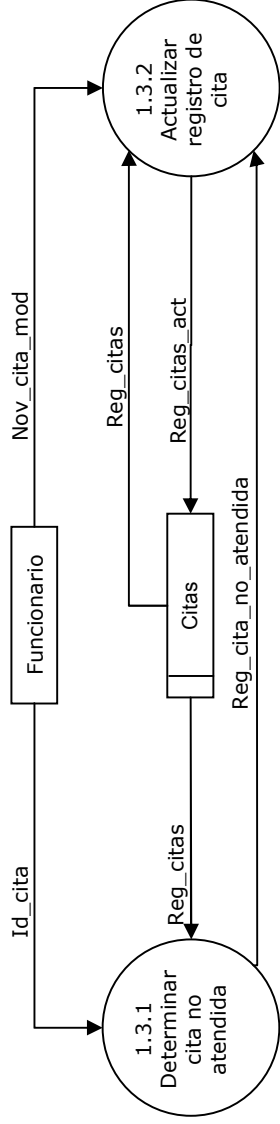

PROCESO 1.4. GENERAR REPORTES DE CITAS

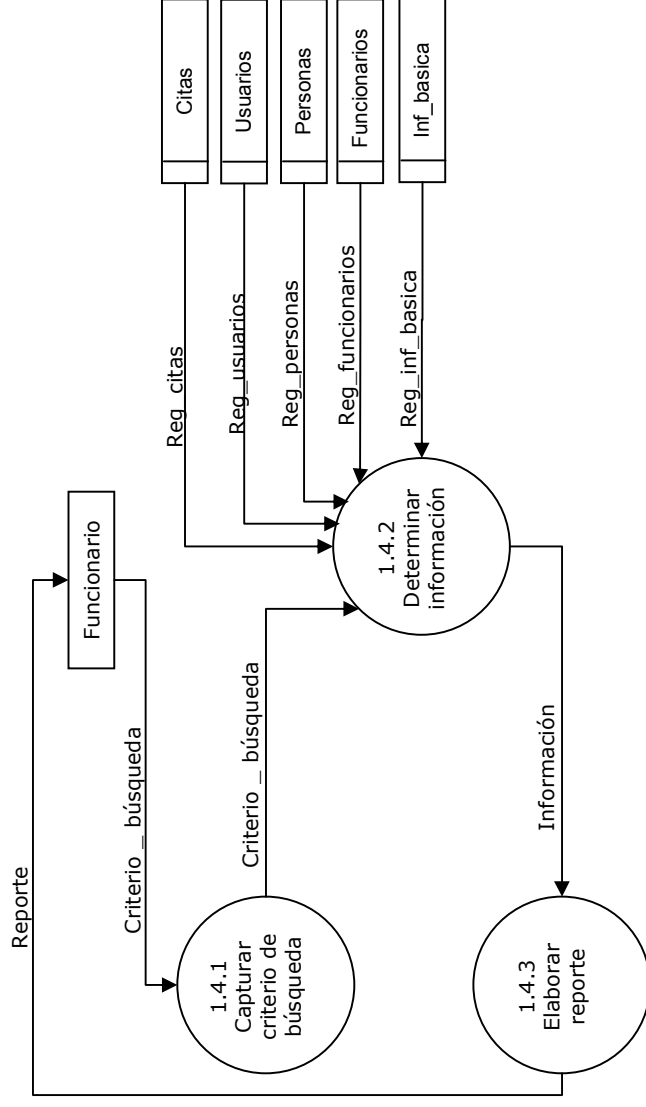

PROCESO 2. MODULO HISTORIAS

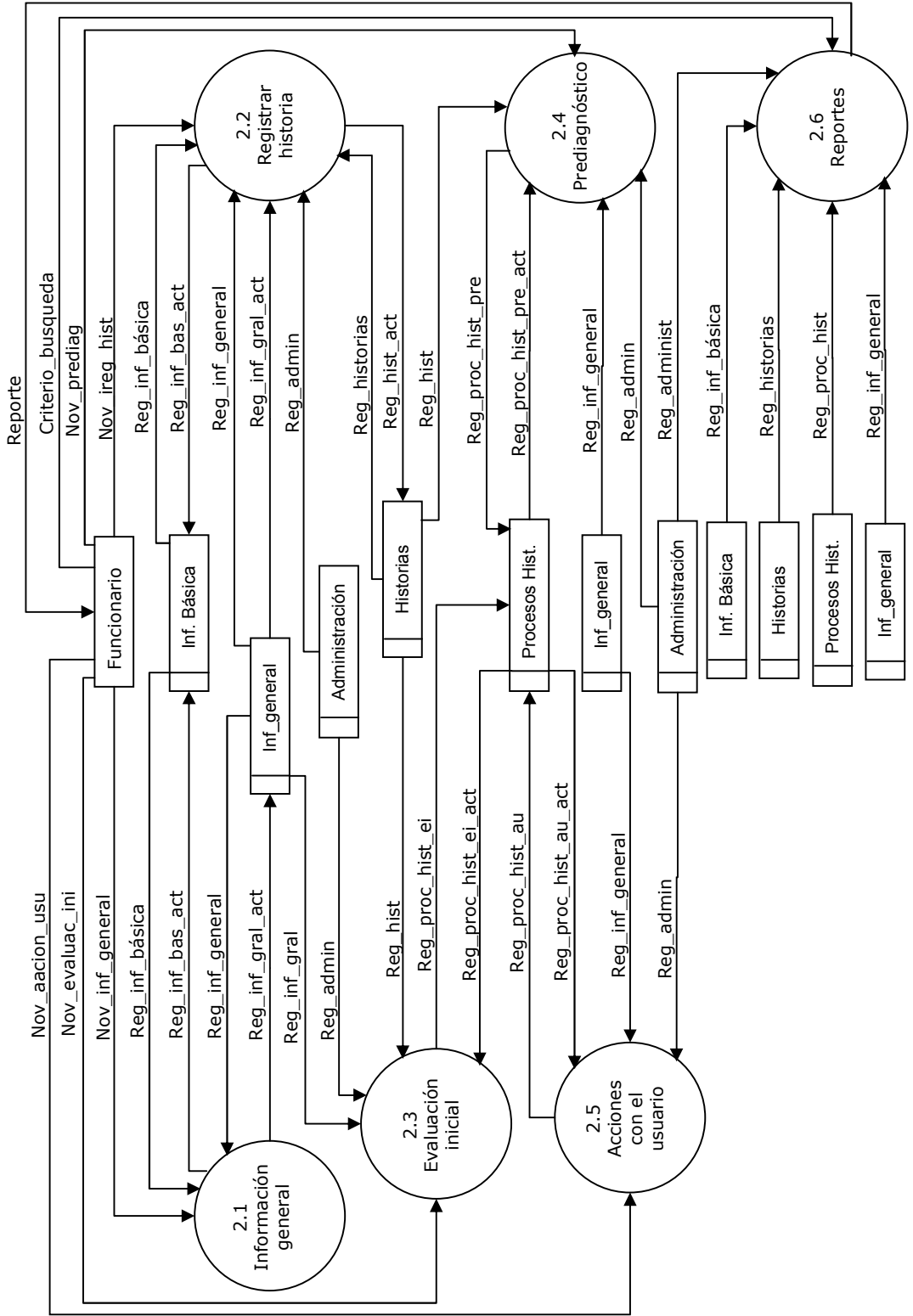

PROCESO 2.1. INFORMACIÓN GENERAL

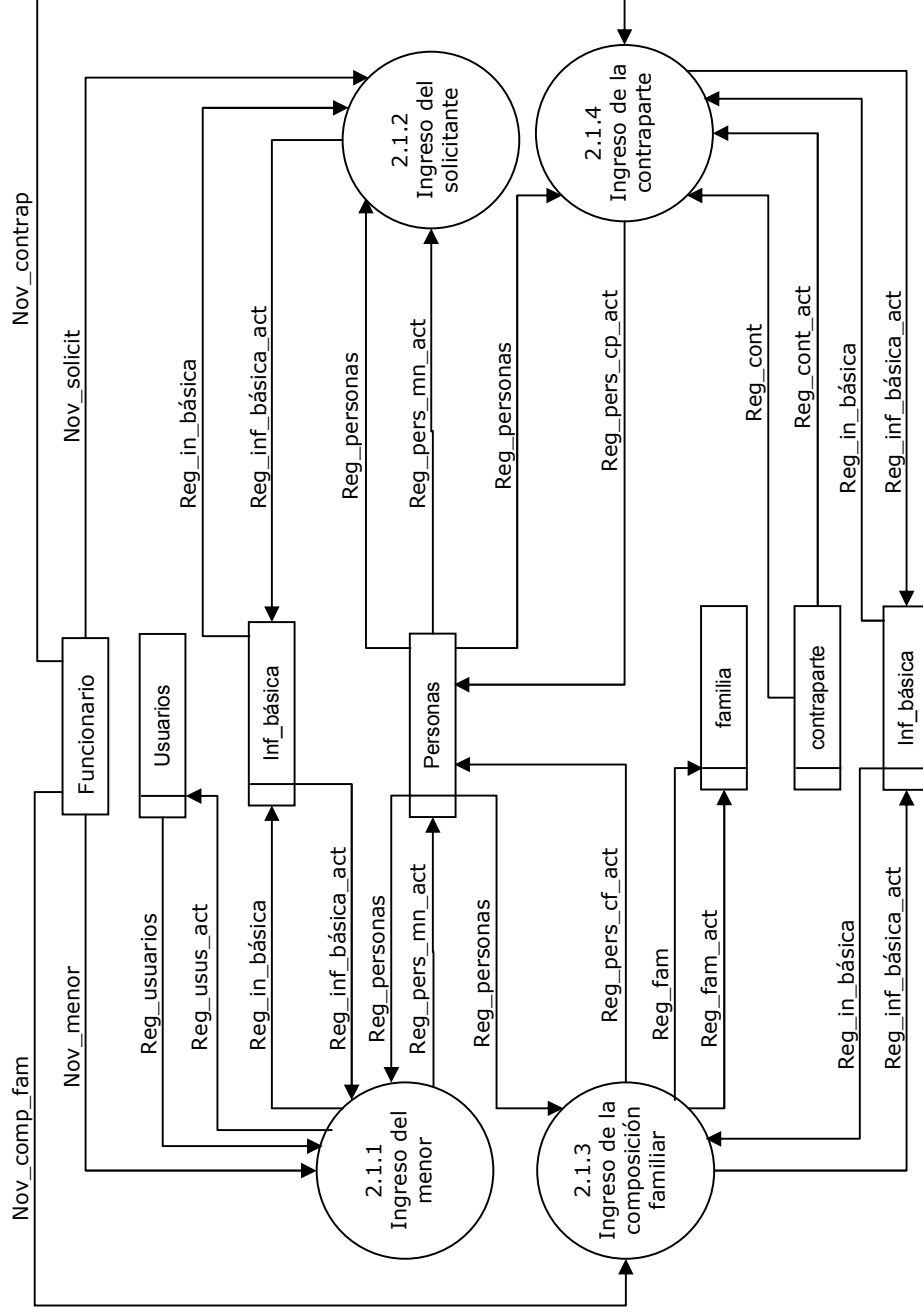

PROCESO 2.2. REGISTRAR HISTORIA

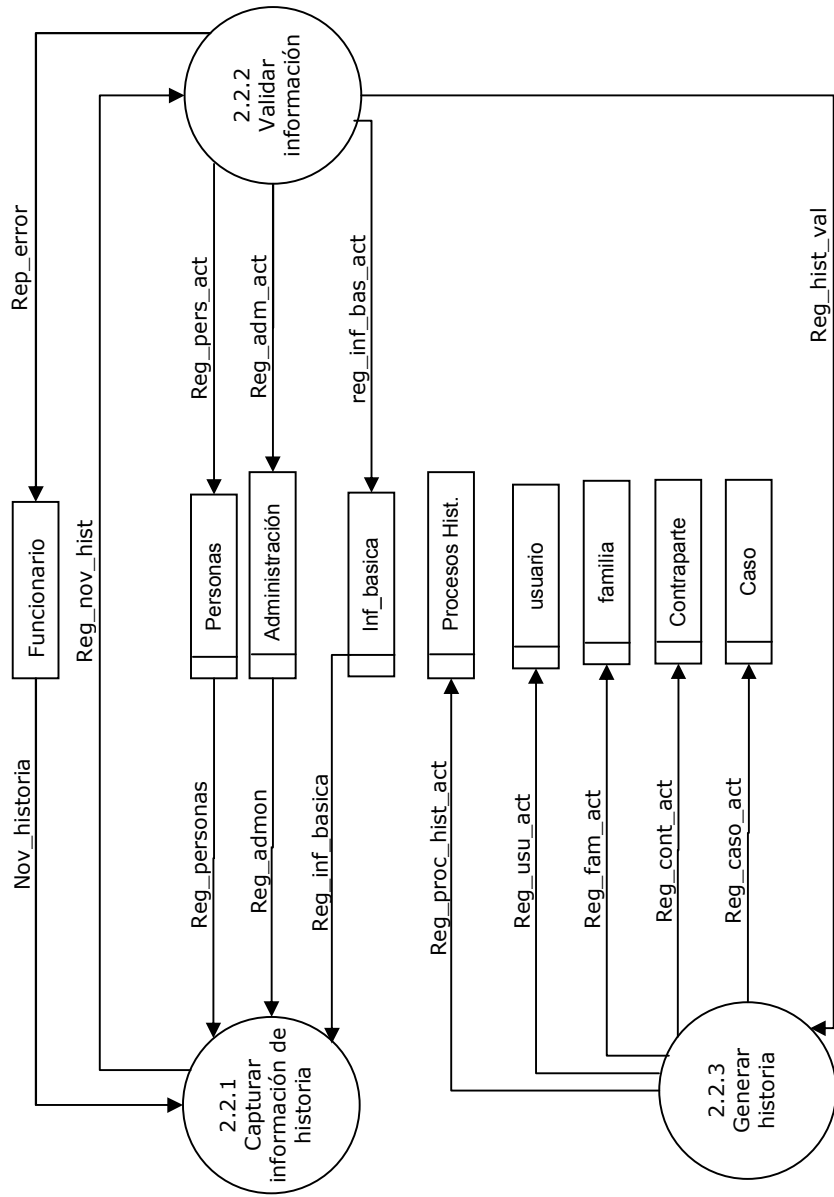

PROCESO 2.3. EVALUACIÓN INICIAL

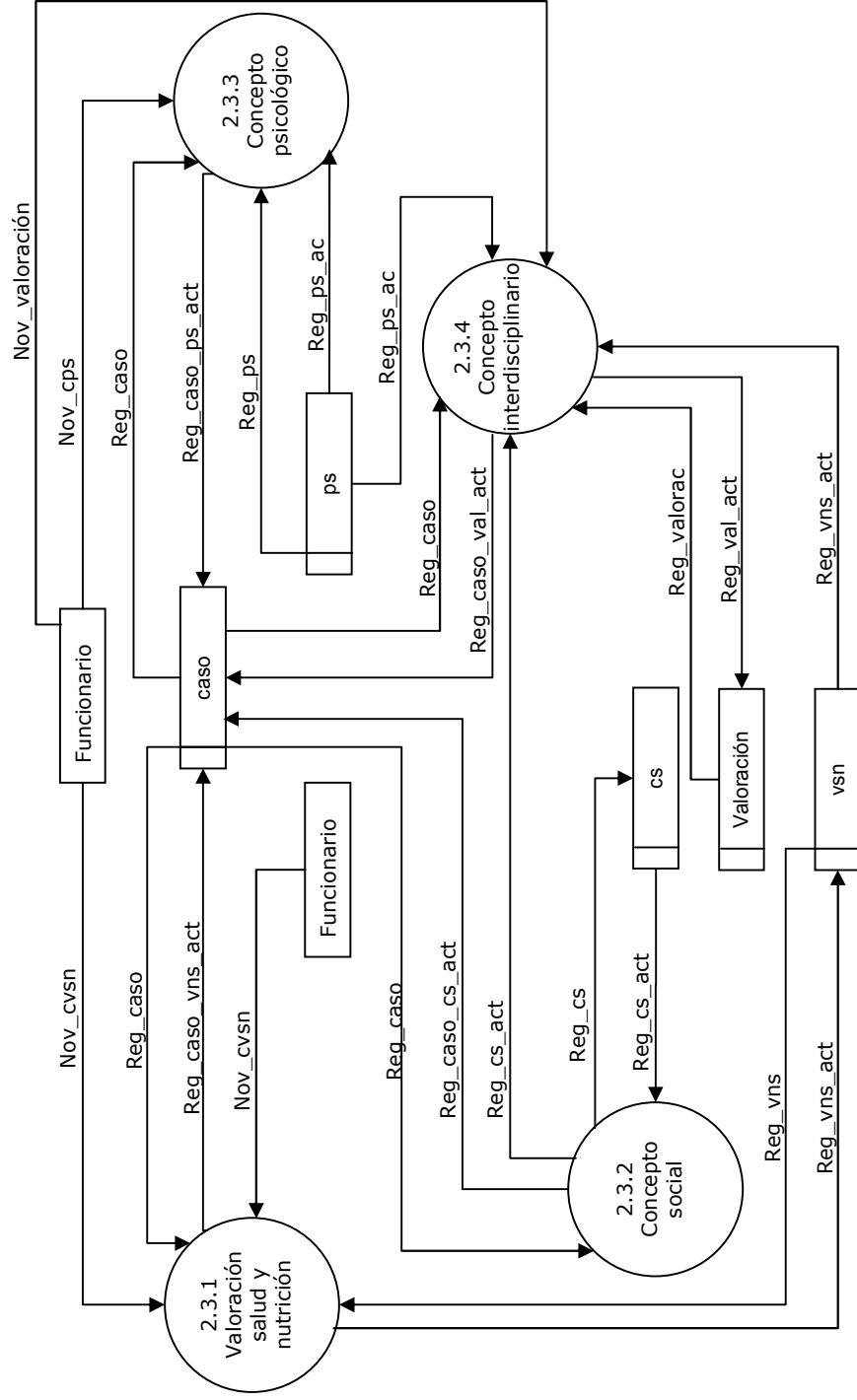

PROCESO 2.4. PREDIAGNOSTICO

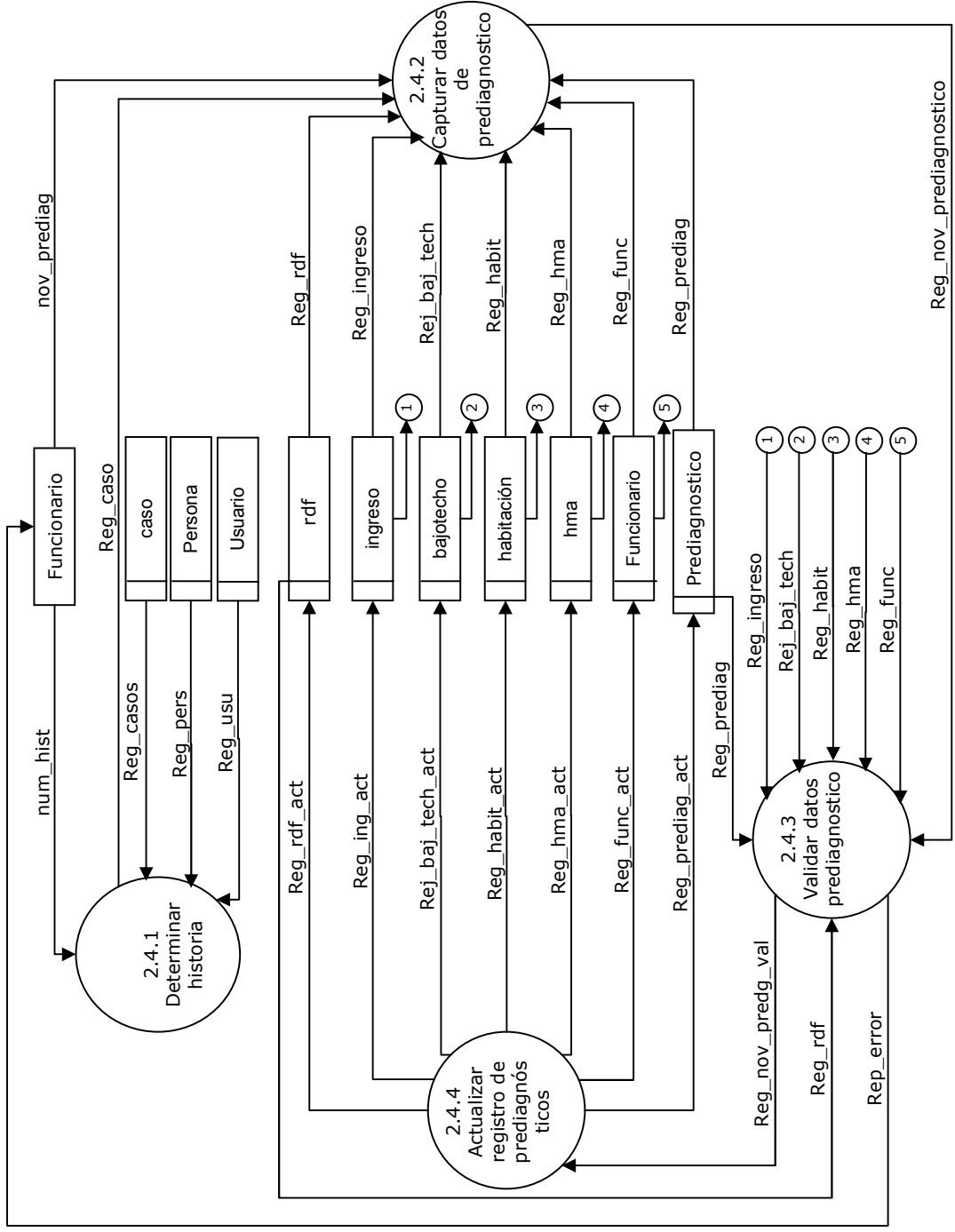

PROCESO 2.5. ACCIONES CON EL USUARIO

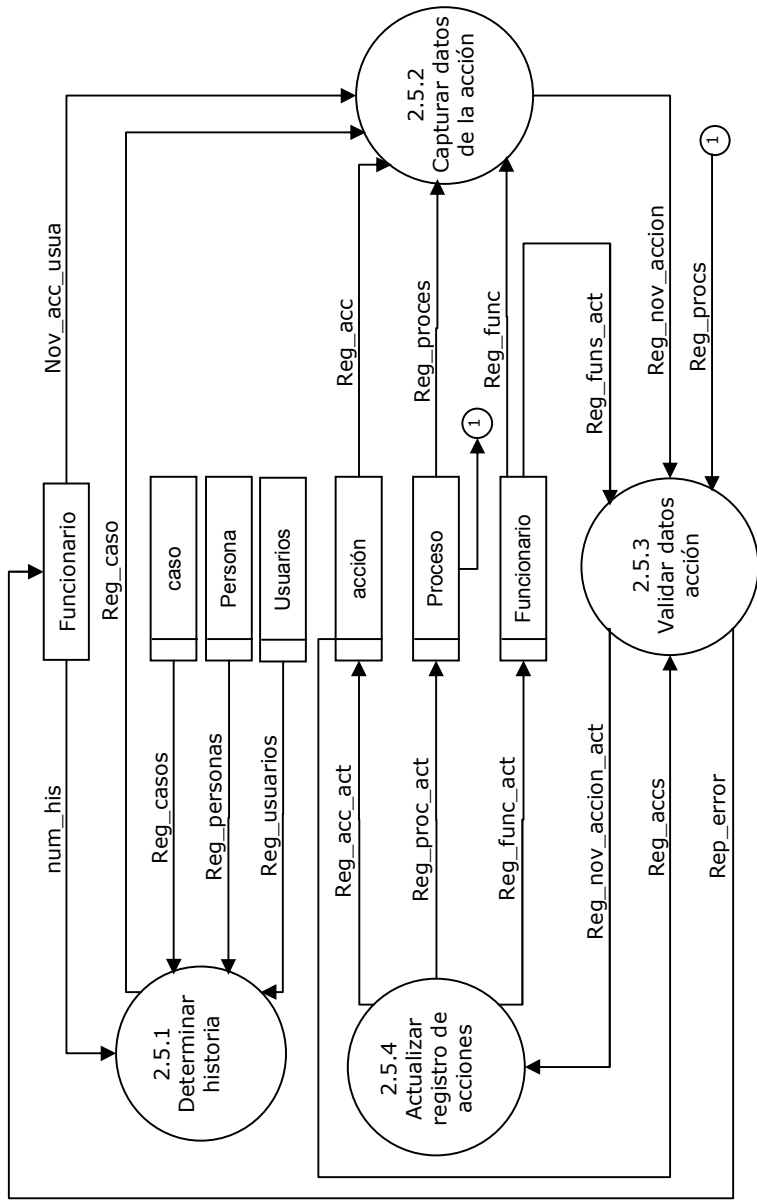

PROCESO 2.6. REPORTE DE HISTORIAS

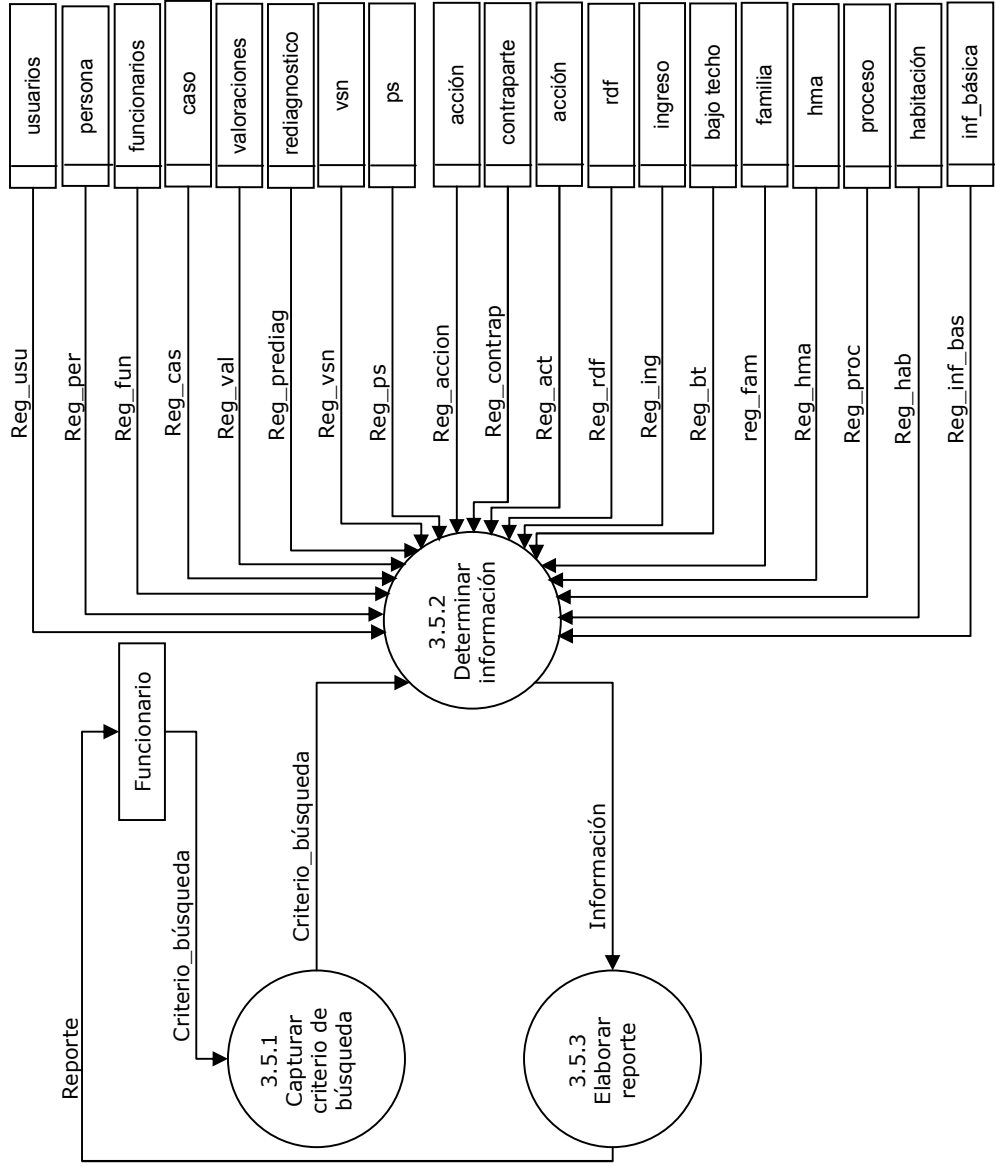

PROCESO 2.1.1.1 INGRESO DEL MENOR

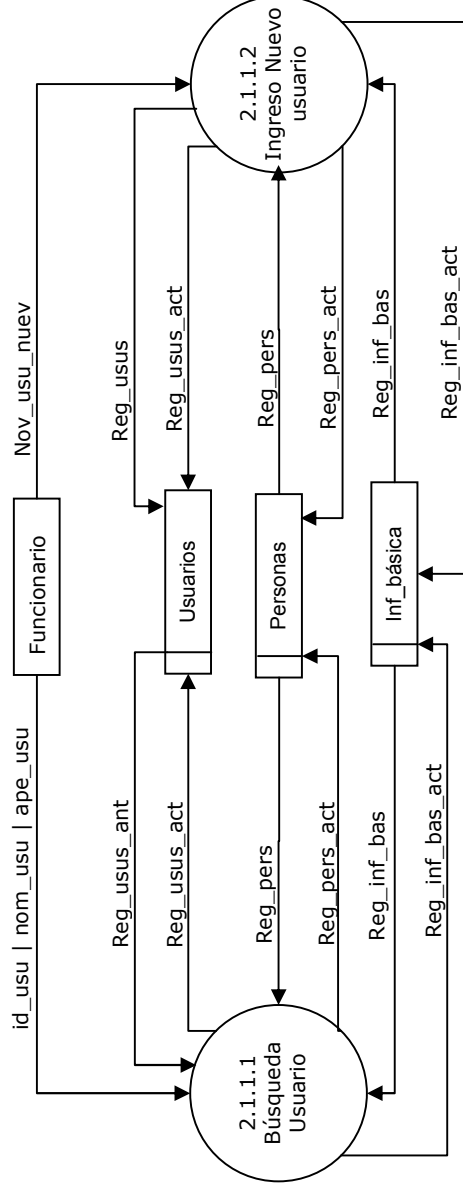

PROCESO 2.1.2. INGRESO DEL SOLICITANTE

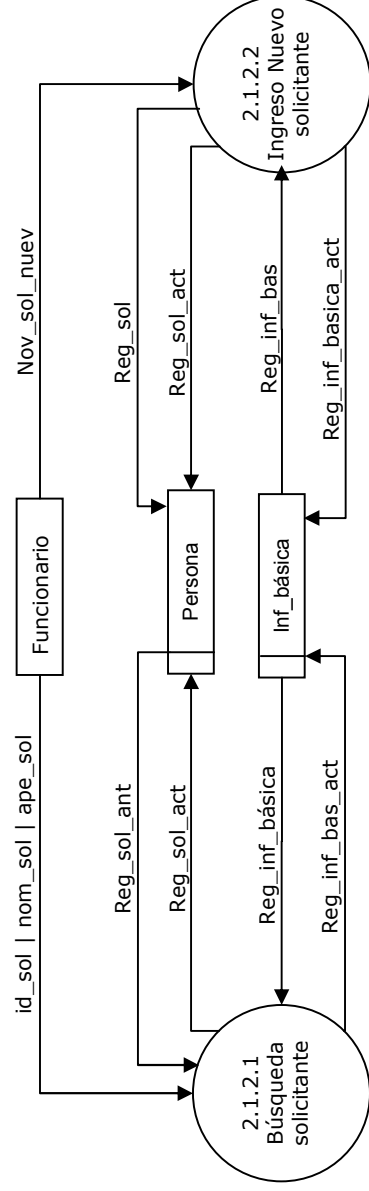

PROCESO 2.1.1.3. INGRESO COMPOSICIÓN FAMILIAR

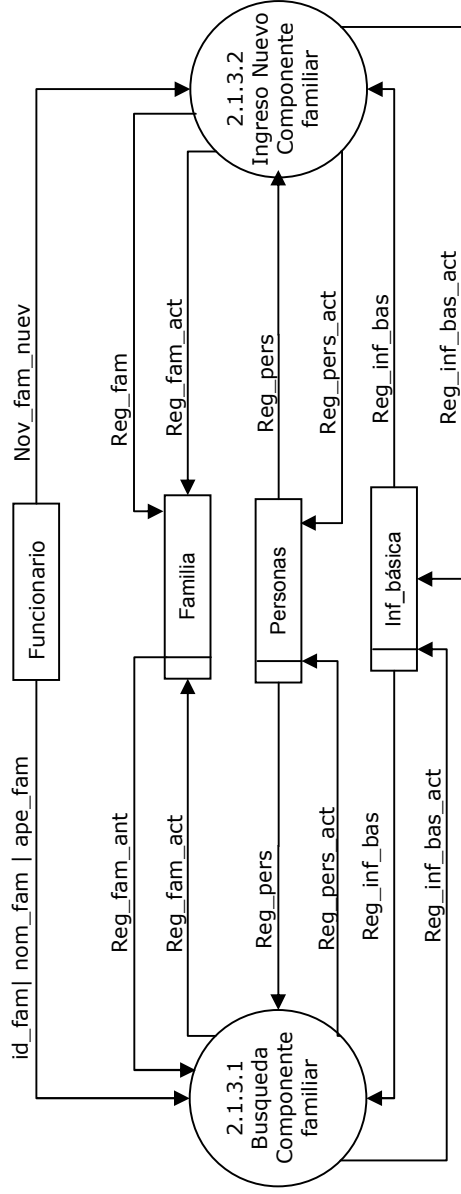

PROCESO 2.1.1.3. INGRESO COMPOSICIÓN FAMILIAR

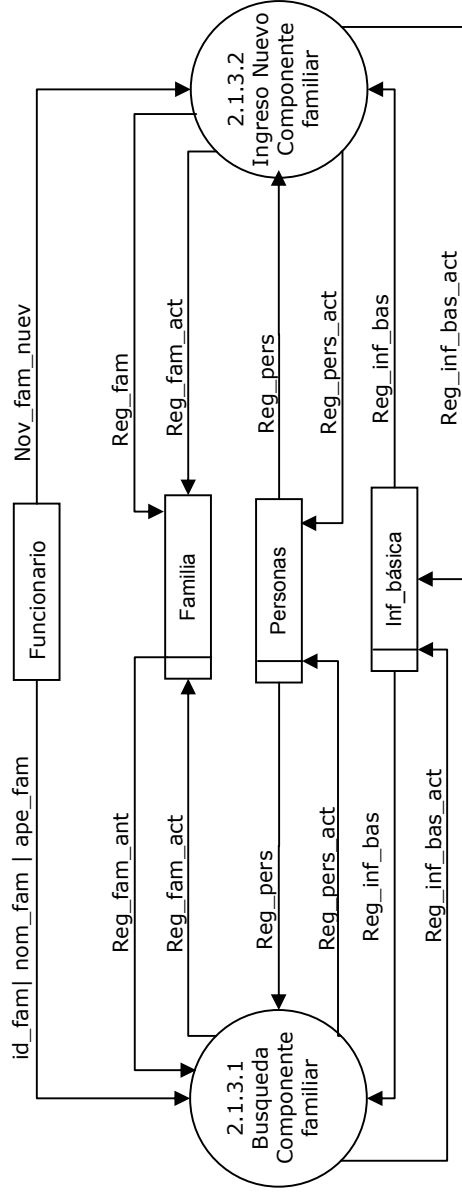

PROCESO 2.1.4. INGRESO CONTRAPARTE

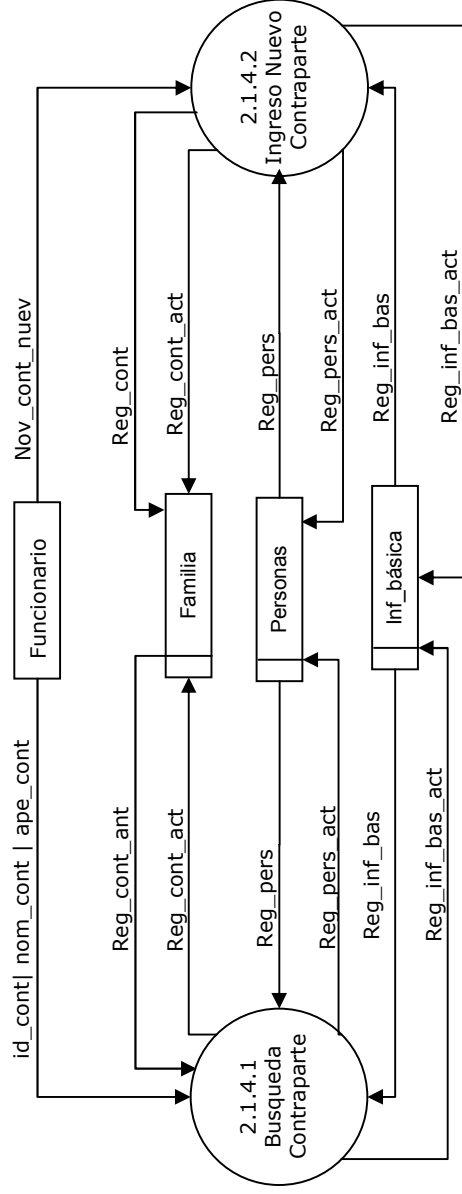

PROCESO 2.3.1. VALORACIÓN SALUD Y NUTRICIÓN

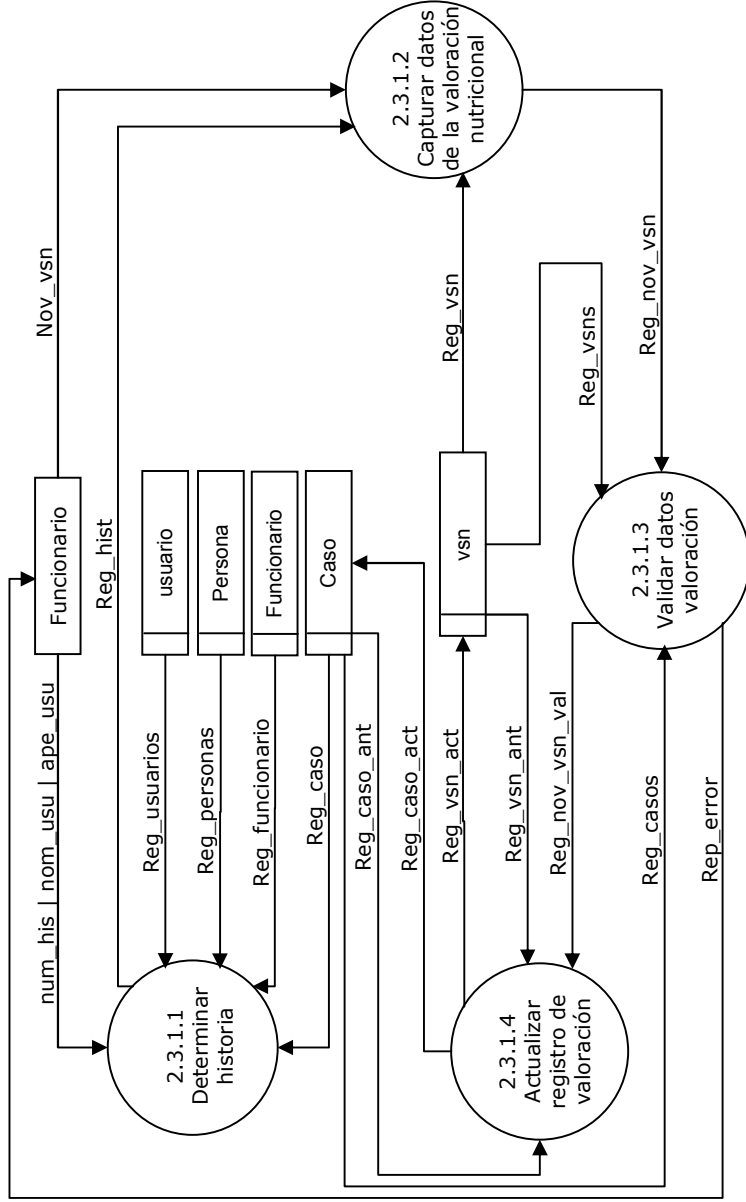

PROCESO 2.3.2. CONCEPTO SOCIAL

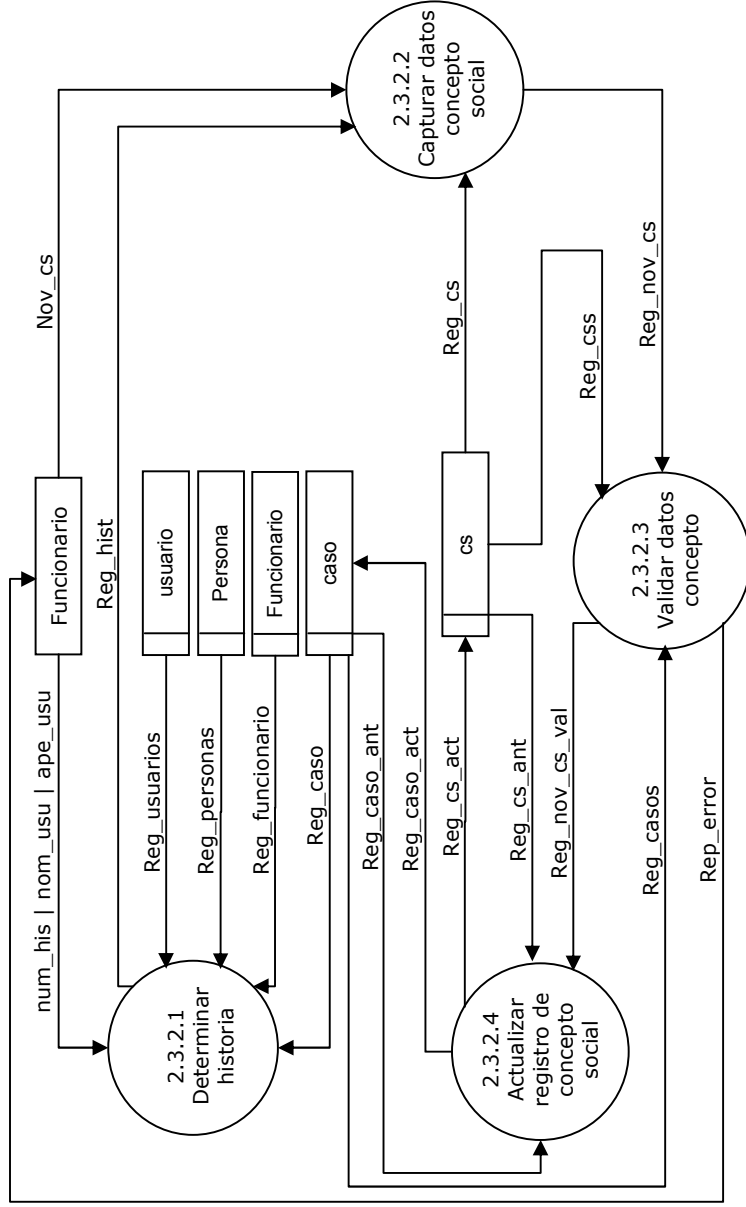

PROCESO 2.3.3. CONCEPTO PSICOLÓGICO

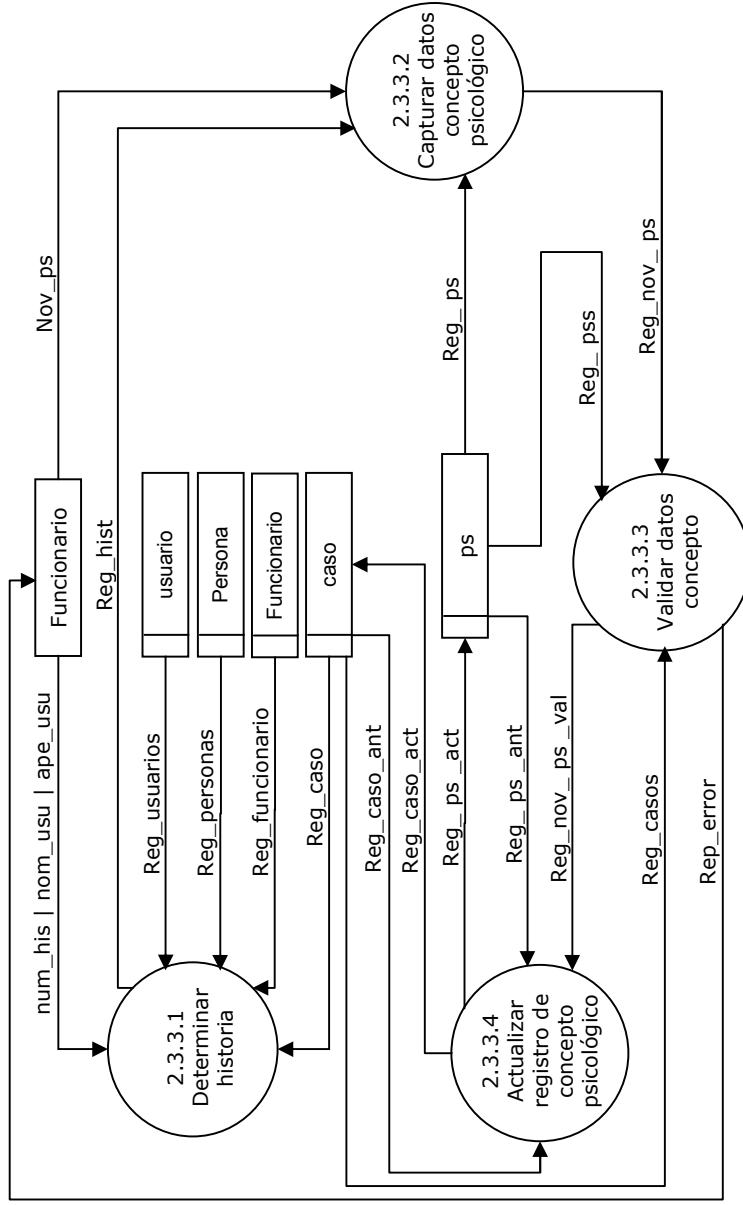

PROCESO 2.3.4. CONCEPTO INTERDISCIPLINARIO

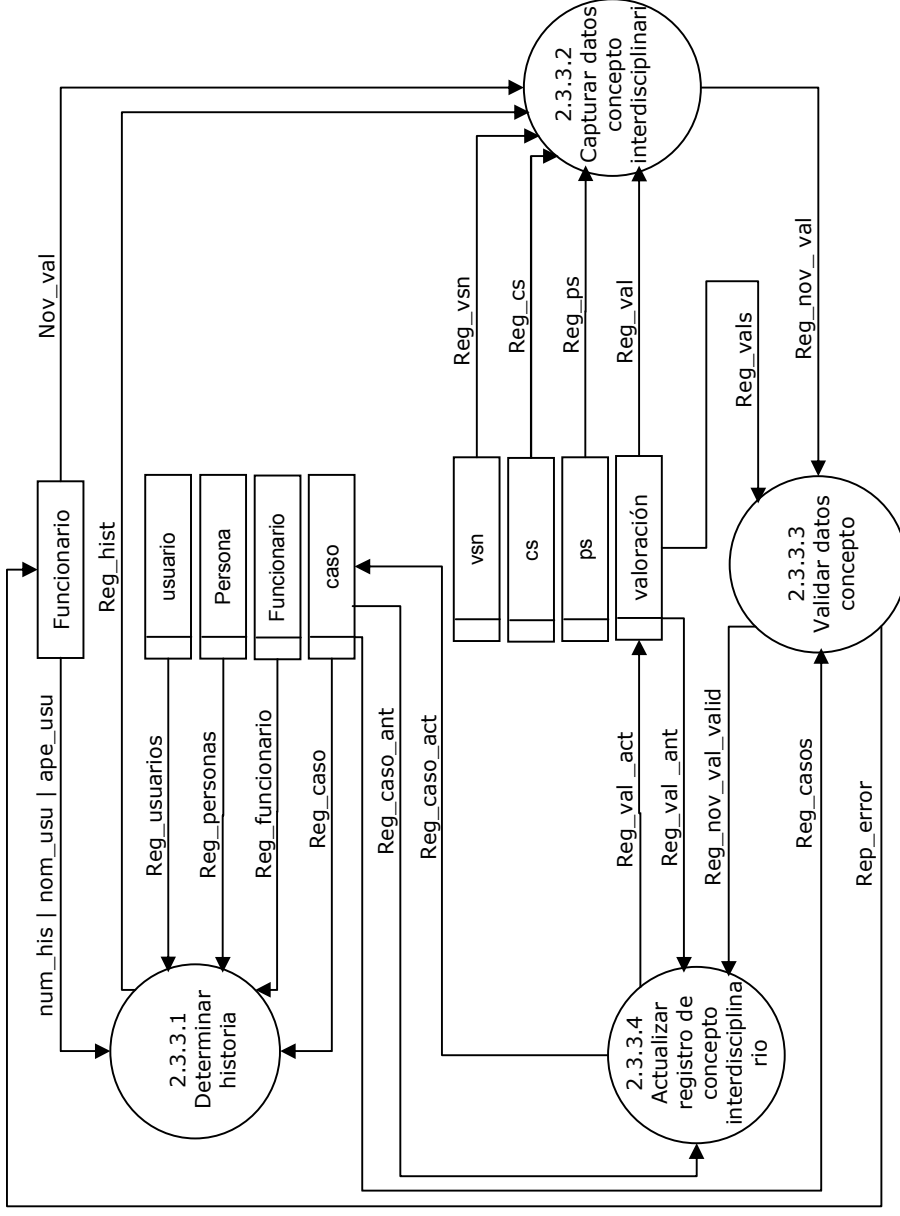

PROCESO 3. MODULO ADMINISTRACIÓN

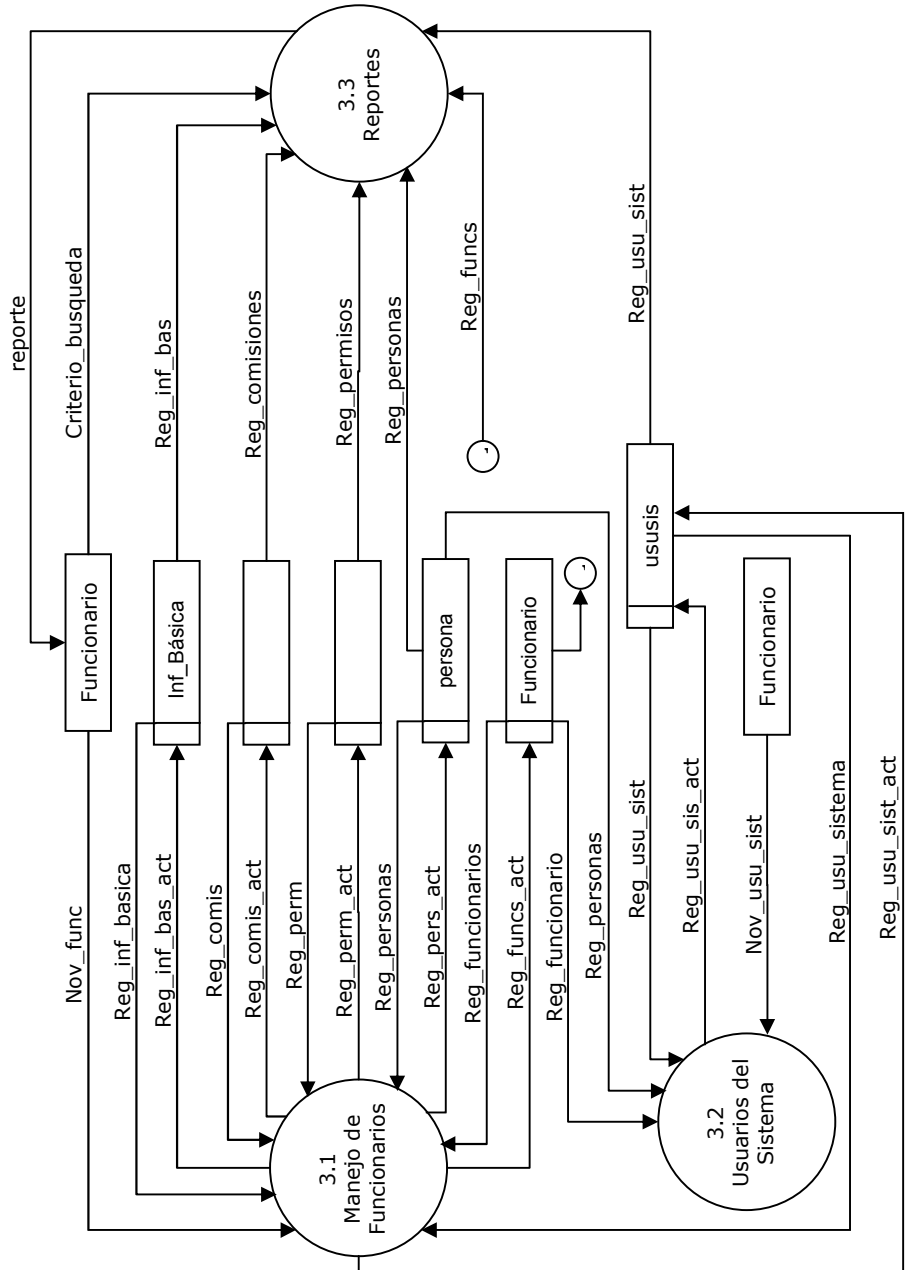

PROCESO 3.2. USUARIOS DEL SISTEMA

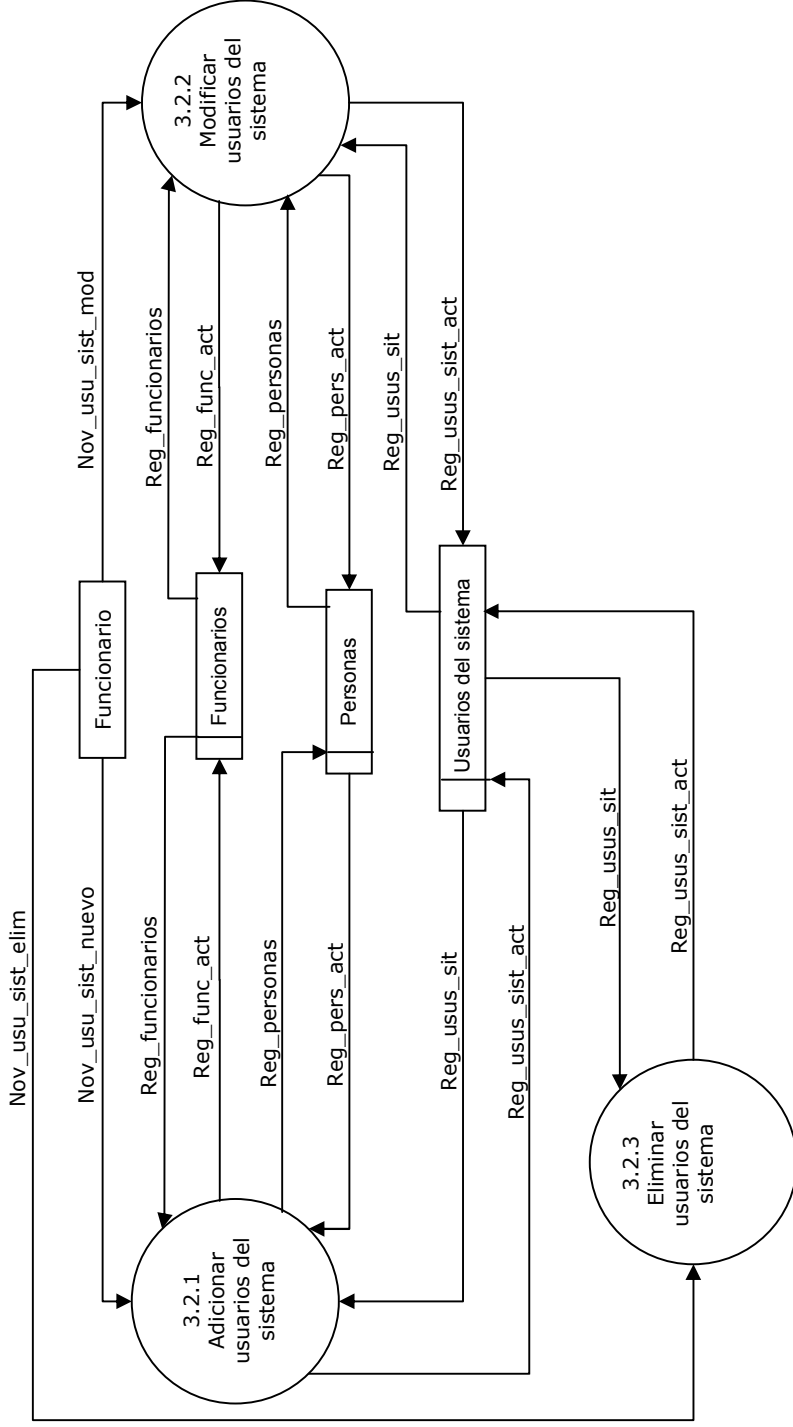

PROCESO 3.3. GENERAR REPORTES DE ADMINISTRACIÓN

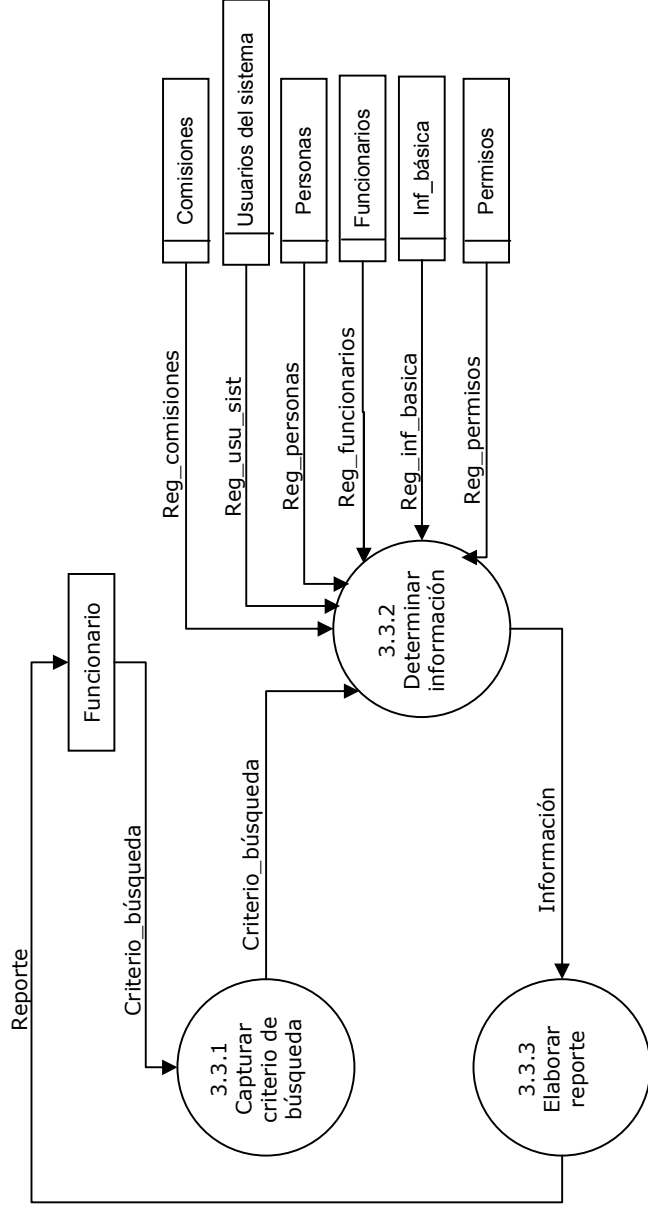

PROCESO 3.1.1. INFORMACIÓN PERSONAL

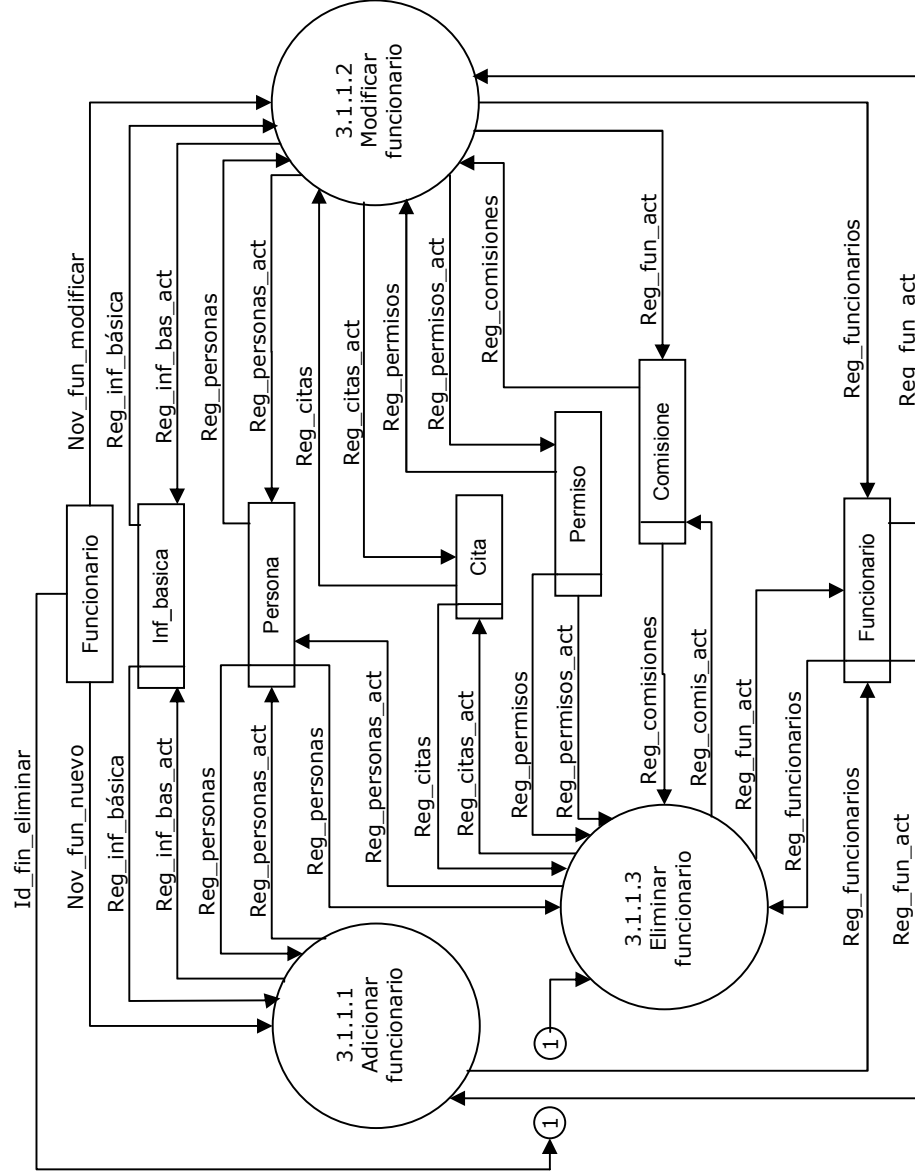

PROCESO 3.1.2. COMISIONES

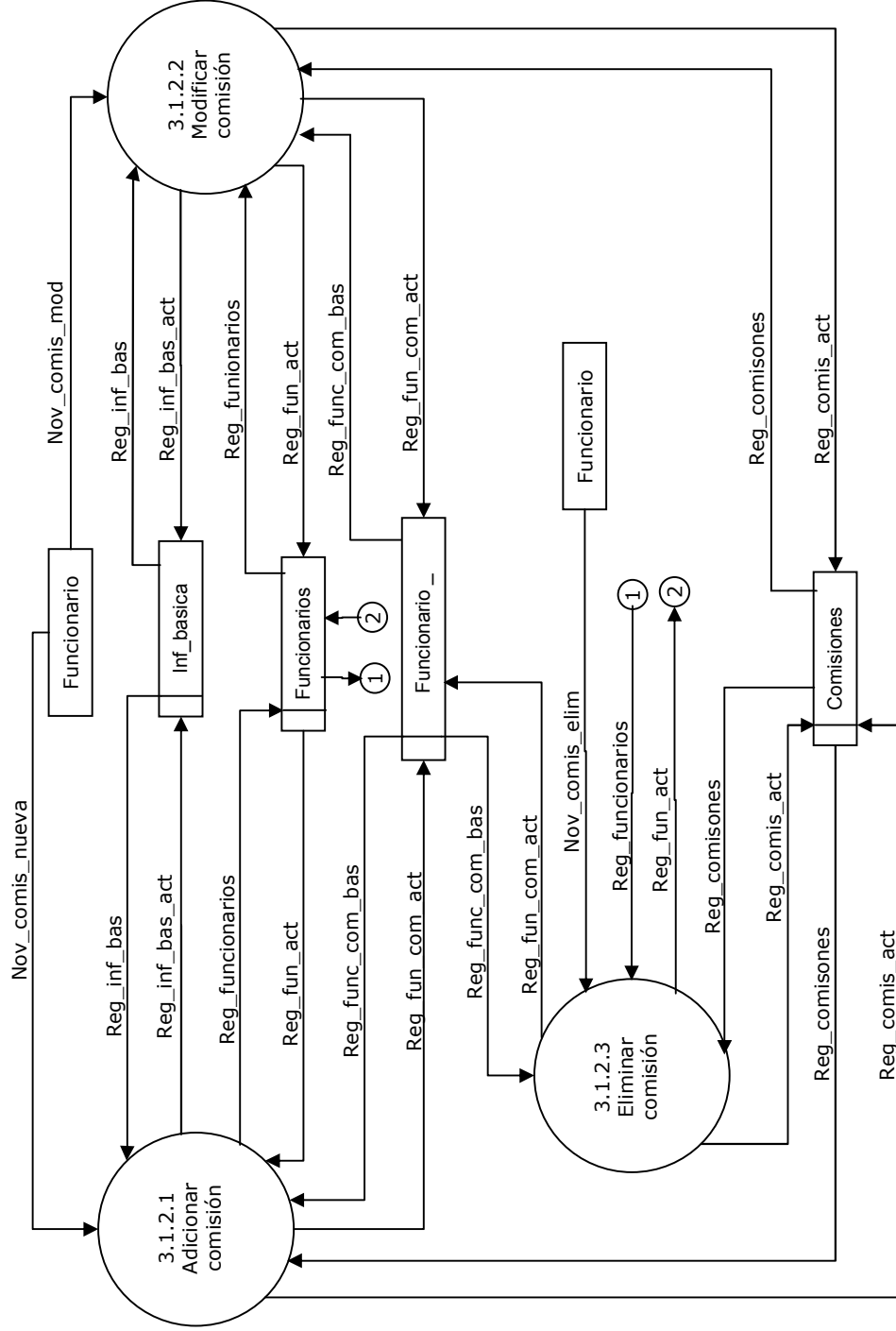

PROCESO 3.1.3. PERMISOS

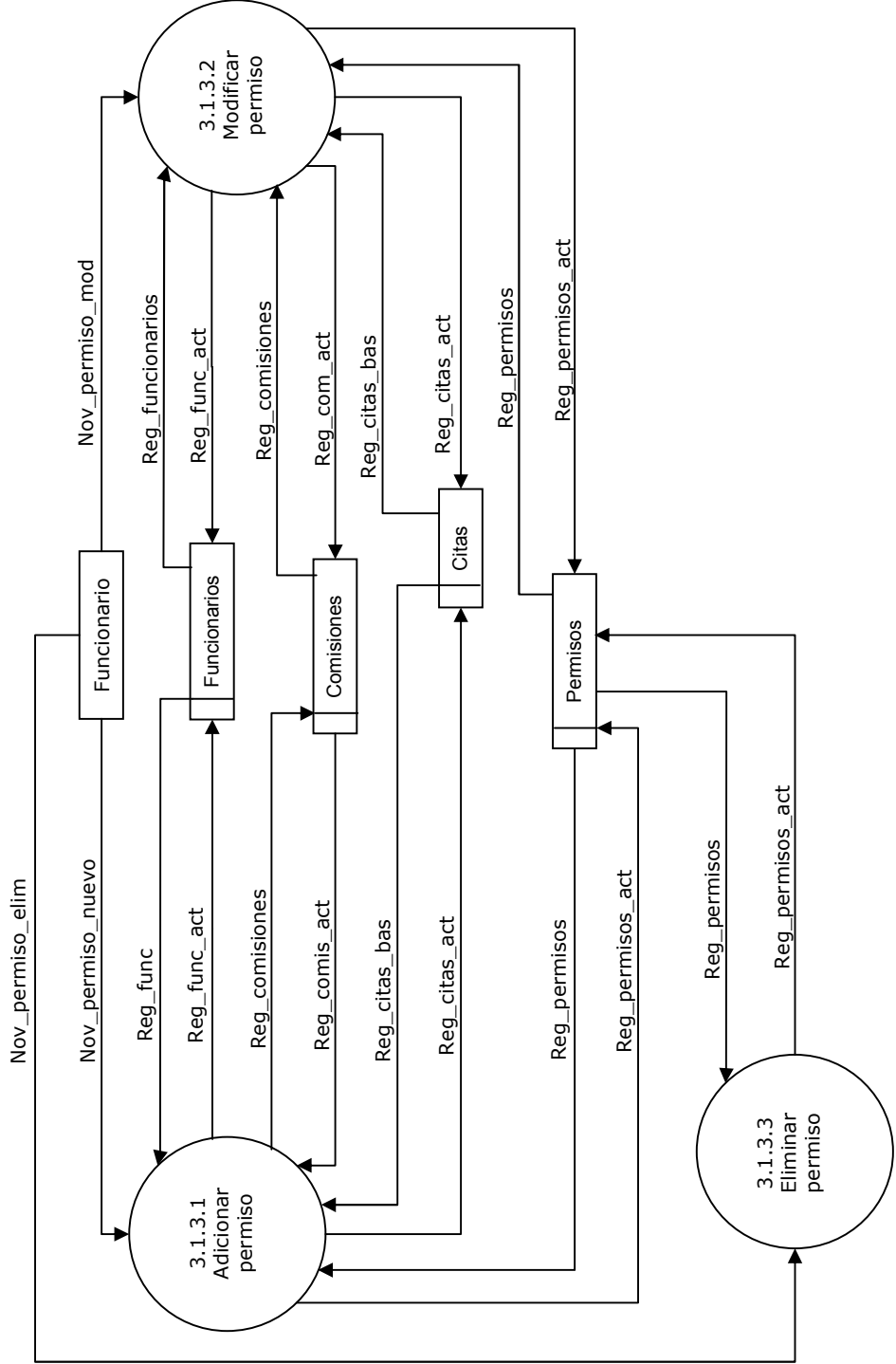

PROCESO 3.2.1. ADICIONAR USUARIO DEL SISTEMA

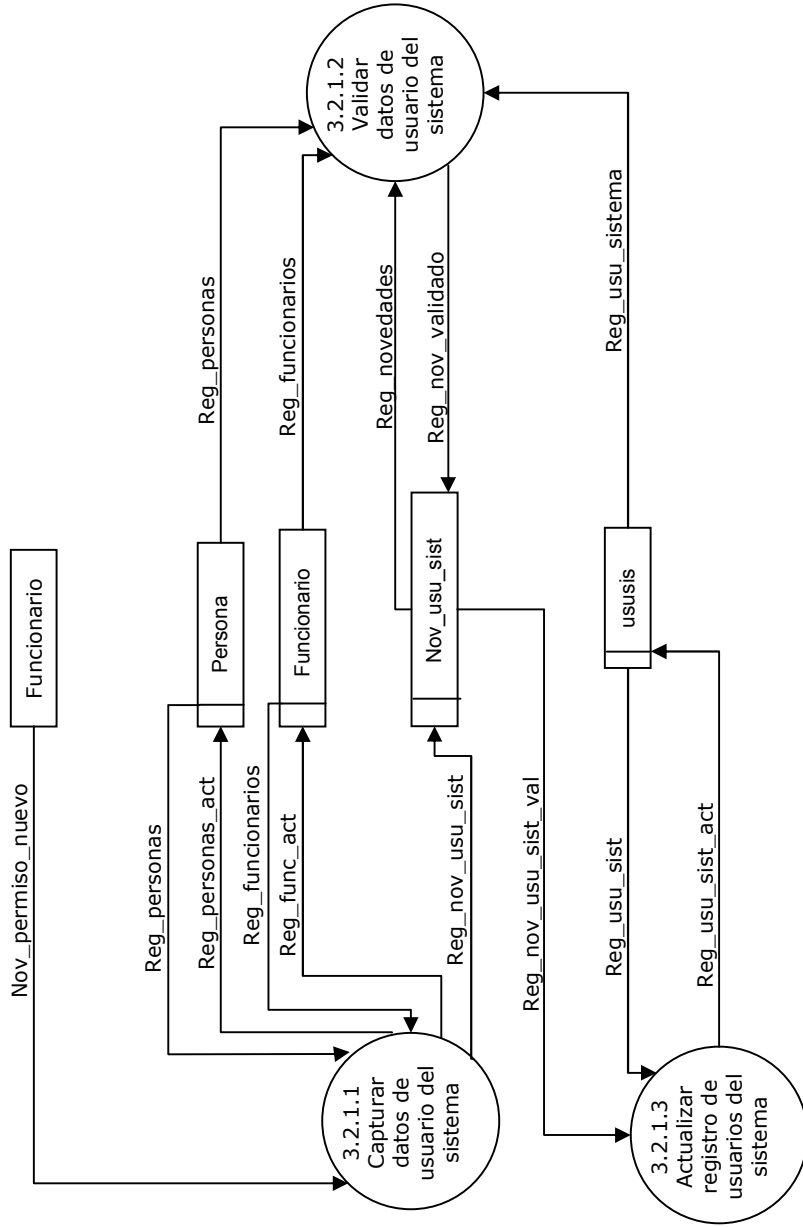

PROCESO 3.2.2. MODIFICAR USUARIO DEL SISTEMA

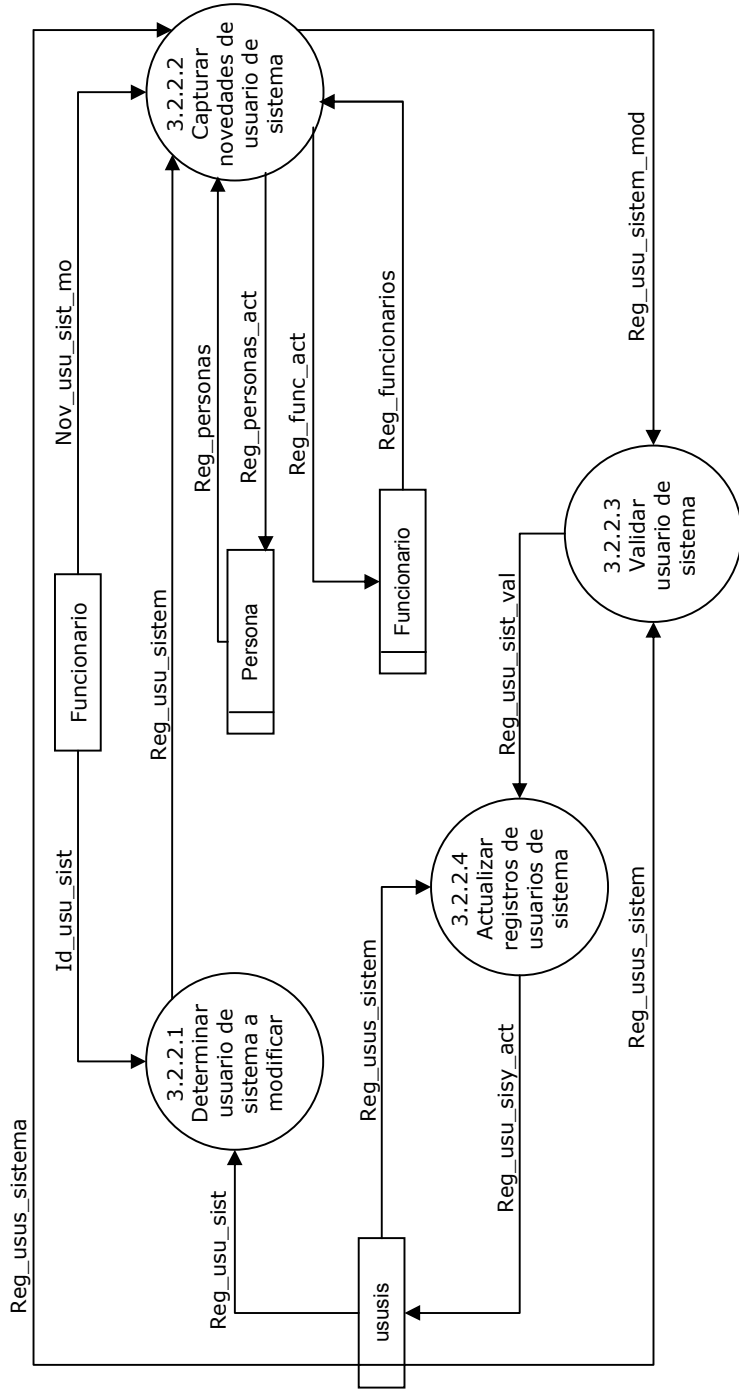

PROCESO 3.2.3.3. ELIMINAR USUARIO DEL SISTEMA

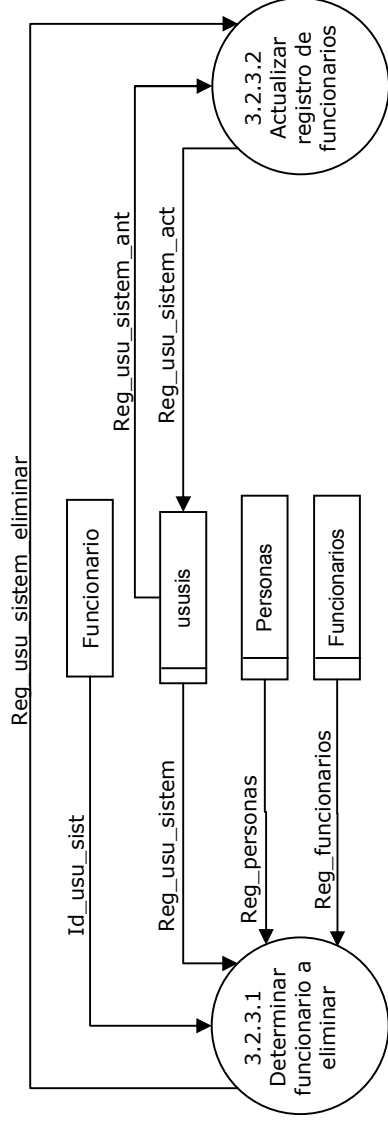

PROCESO 3.1.1.1 ADICIONAR FUNCIONARIO

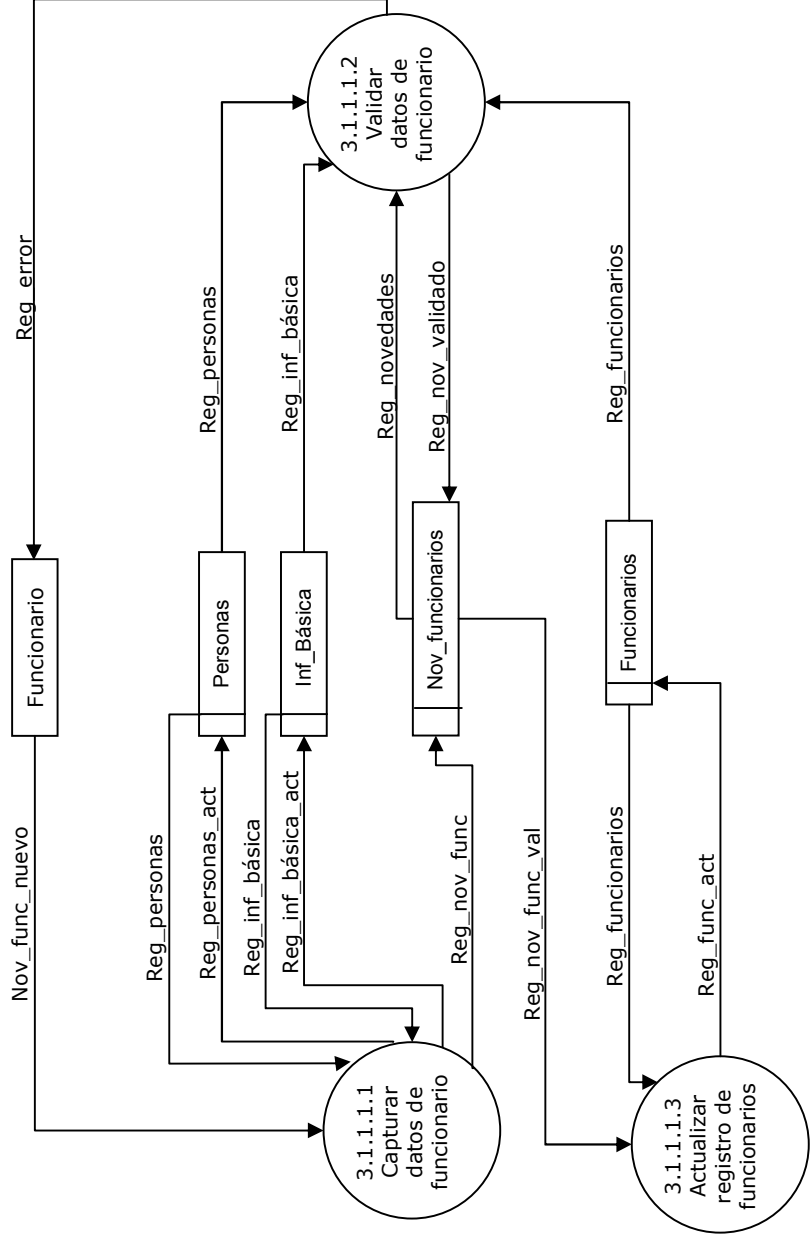

PROCESO 3.1.1.2.1 MODIFICAR FUNCIONARIO

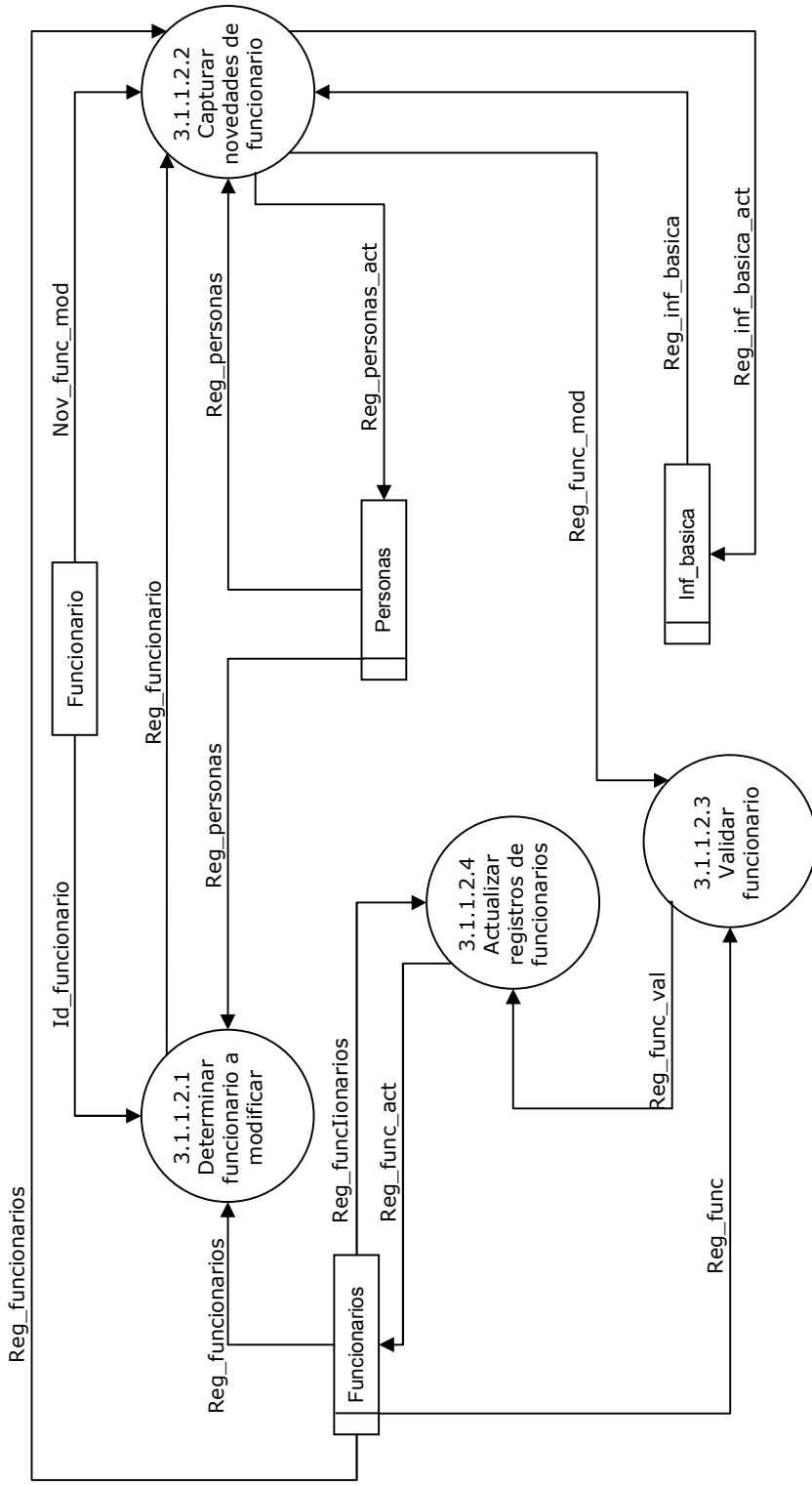

PROCESO 3.1.1.3 ELIMINAR FUNCIONARIO

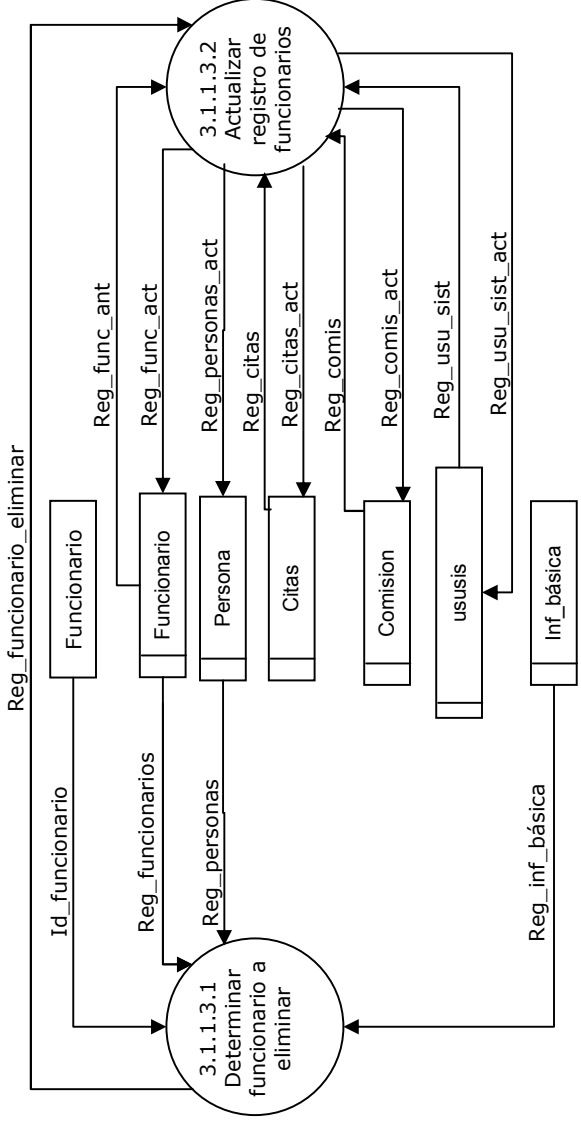

PROCESO 3.1.2.1.1. ADICIONAR COMISIÓN

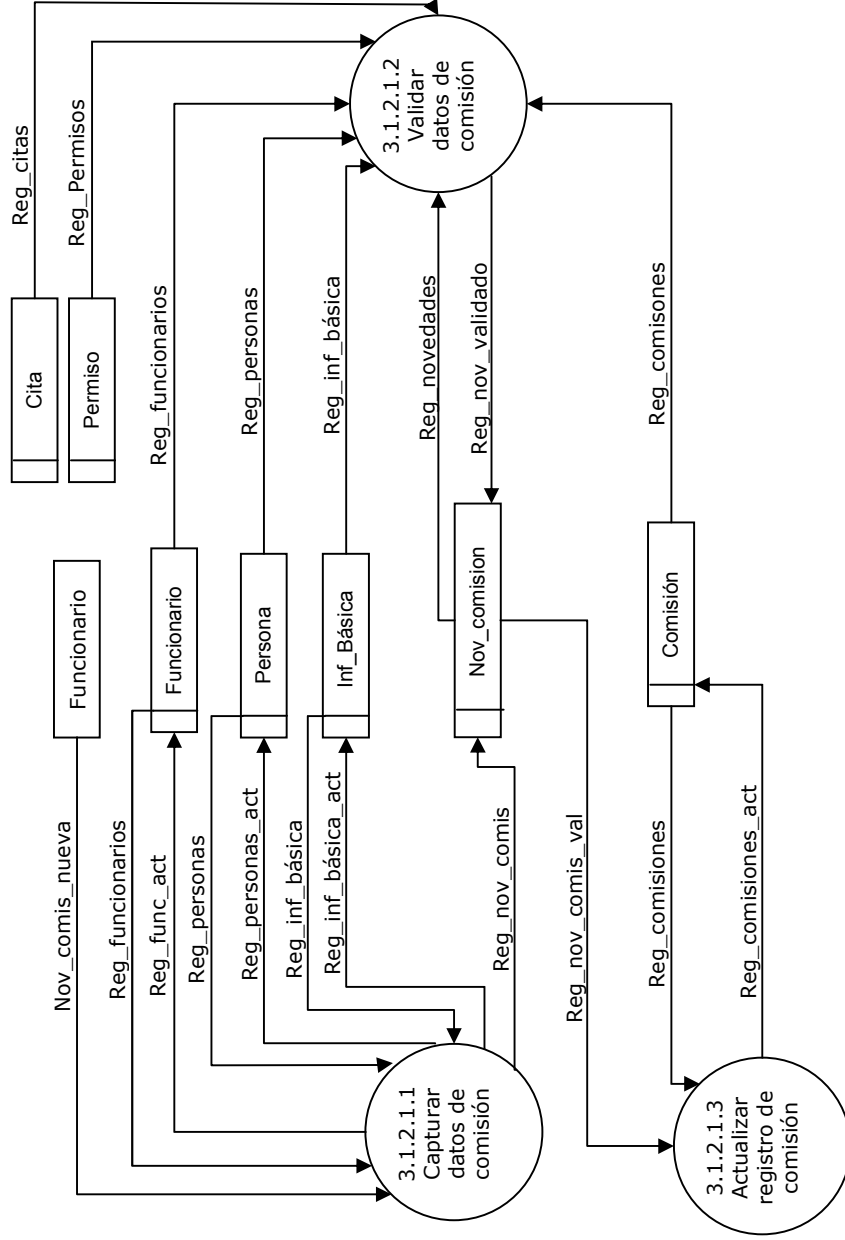

PROCESO 3.1.2.2. MODIFICAR COMISIÓN

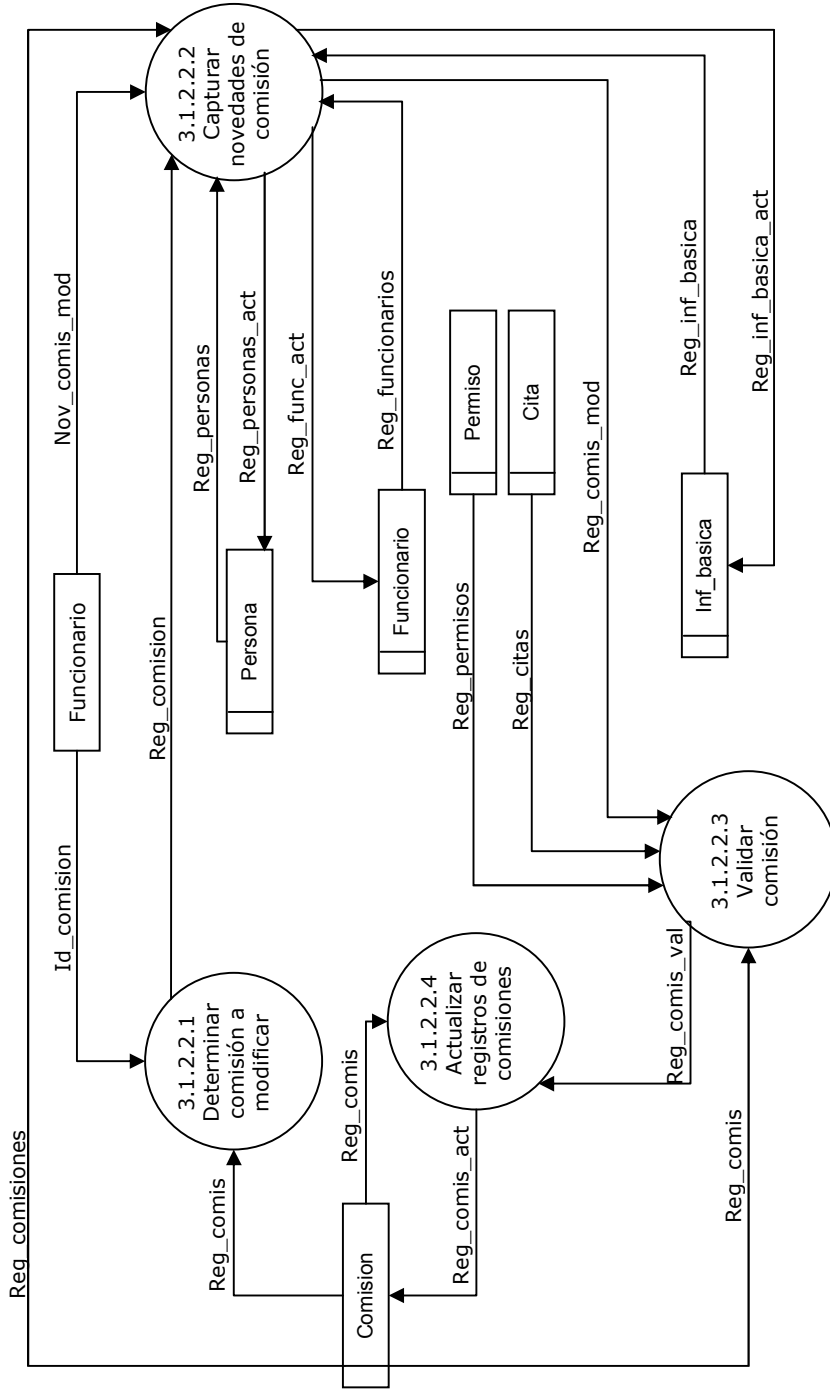

PROCESO 3.1.2.3.3. ELIMINAR COMISIÓN

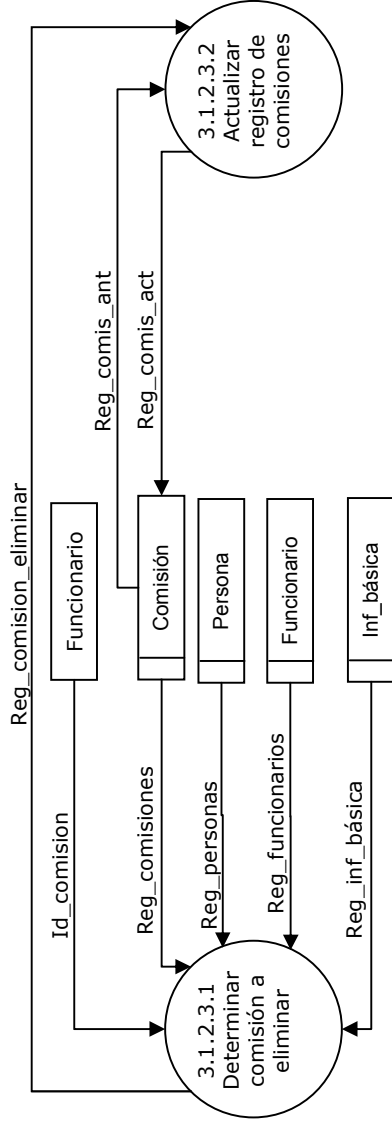

PROCESO 3.1.3.1.1. ADICIONAR PERMISO

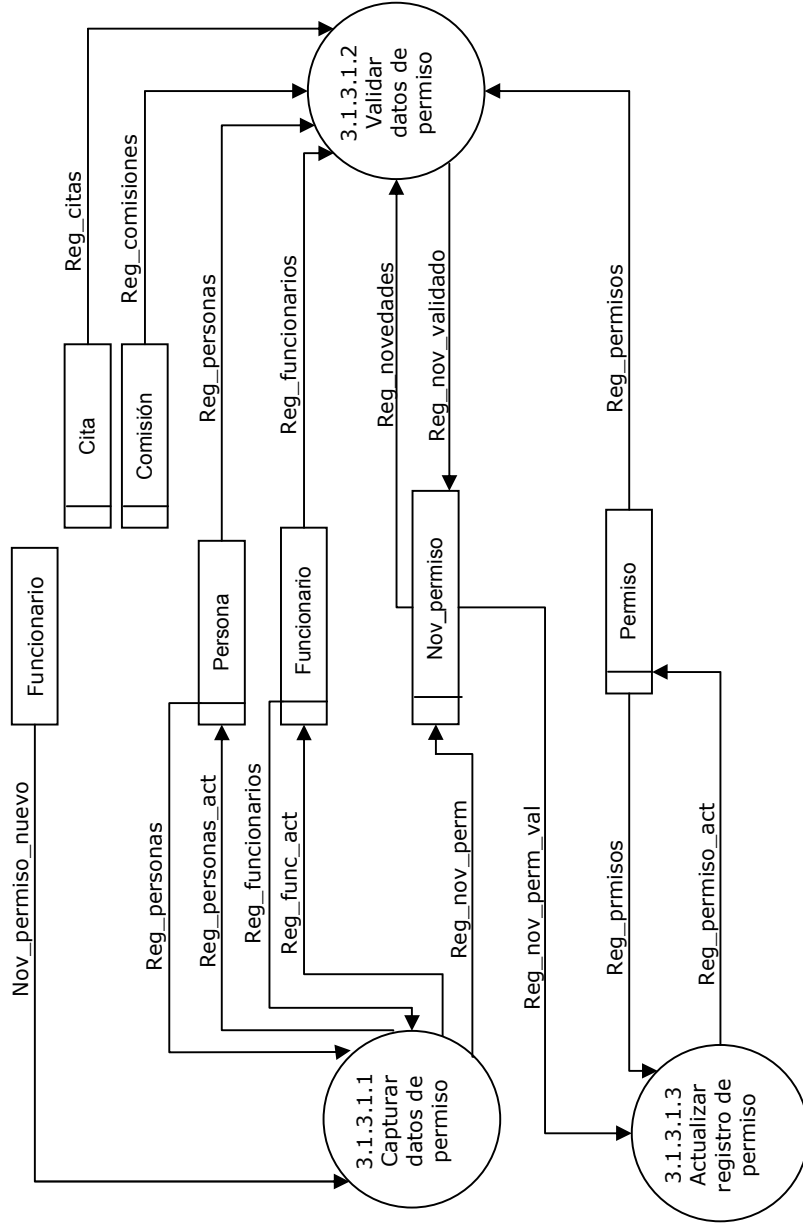

PROCESO 3.1.3.2. MODIFICAR PERMISO

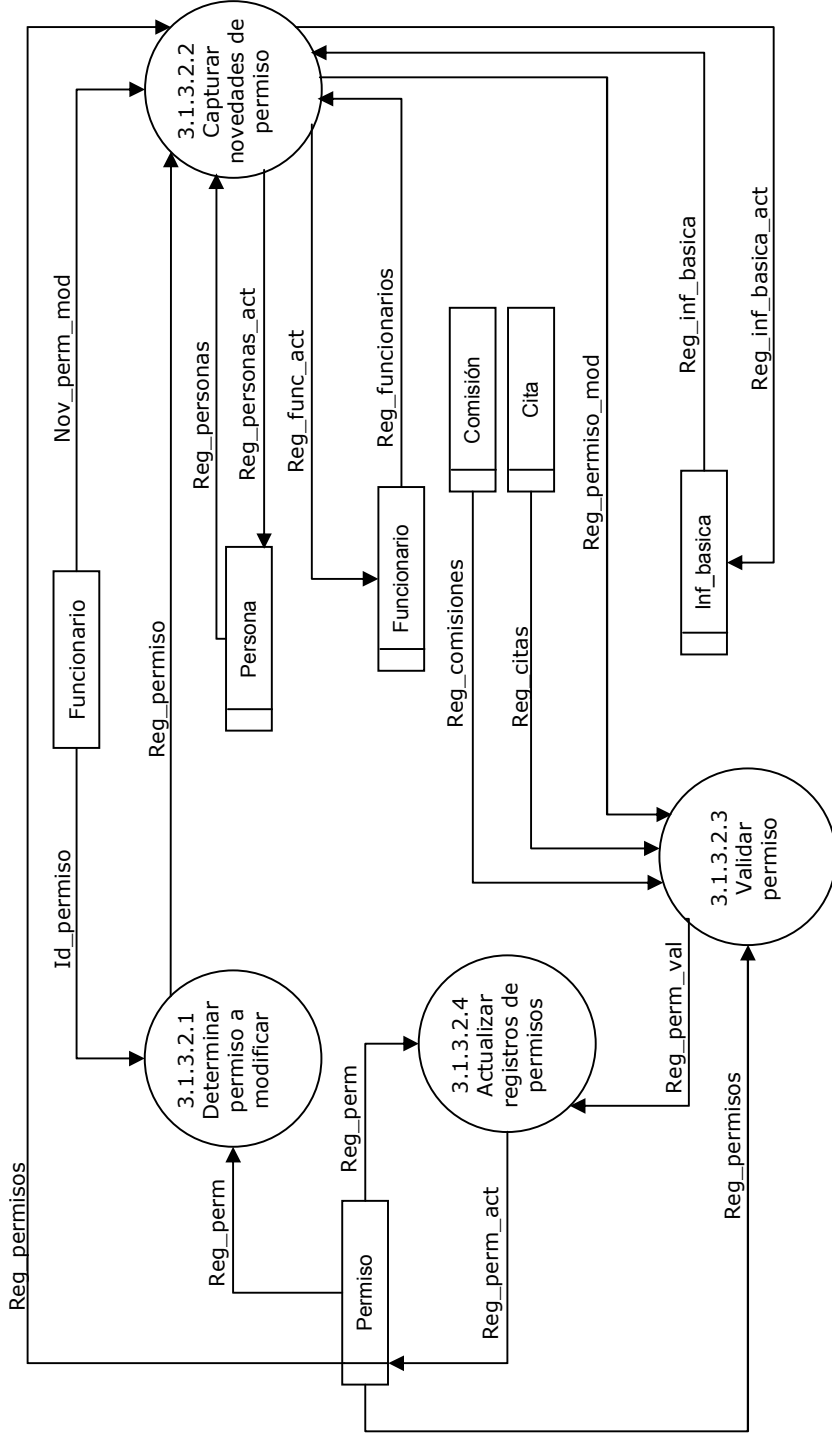

PROCESO 3.1.3.3. ELIMINAR PERMISO

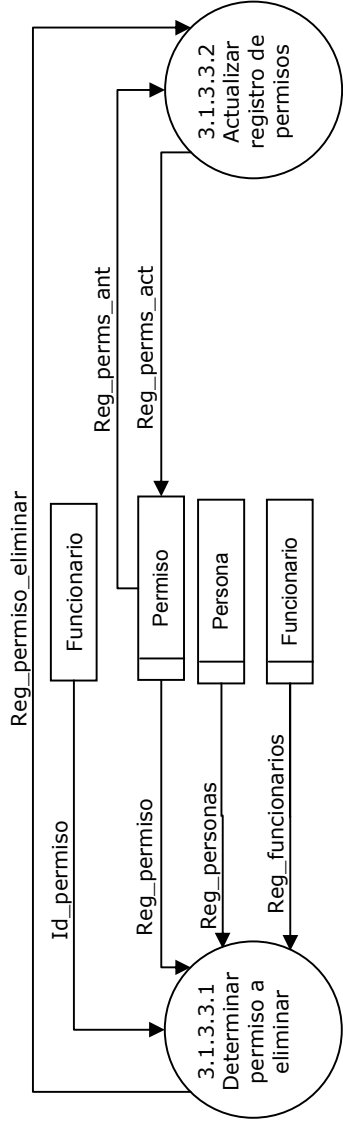

8.4 Diccionario de Datos. La documentación en el sistema es vital para garantizar su legibilidad y correcto entendimiento en la etapa de construcción o codificación, además de permitir detectar errores de consistencia. Debe entenderse que el diseño debe ser perceptible por personas ajenas a quienes lo construyeron, por lo que la documentación no puede faltar.

Para documentar el diseño se tiene que documentar todos los diseños que aparecen en los diagramas de flujo de datos, esto es:

TERMINADORES
 FLUJOS DE DATOS
 ALMACÉN DE DATOS Y
 ELEMENTOS DATO

8.4.1 Descripción de elementos datos

NOMBRE: cod_cas	
DESCRIPCIÓN: Número del caso de historia que ha presentado propuesta de Ingreso al sistema.	
TIPO: bigint	LONGITUD: 8

NOMBRE: cod_pro	
DESCRIPCIÓN: Número del proceso que ha presentado Propuesta de Ingreso	
TIPO: bigint	LONGITUD: 3

NOMBRE: fec_acc	
DESCRIPCIÓN: fecha de la acción que ha presentado Propuesta de Ingreso	
TIPO: date	

NOMBRE: cod_act	
DESCRIPCIÓN: observaciones de la acción que ha presentado Propuesta de Ingreso	
TIPO: bigint	LONGITUD: 3

NOMBRE: cod_per5	
DESCRIPCIÓN: código del funcionario responsable de la actuación que ha presentado Propuesta de Ingreso	
TIPO: bigint	LONGITUD: 8

NOMBRE: tip_acc	
DESCRIPCIÓN: tipo de acción que ha presentado Propuesta de Ingreso	
TIPO: enum	
VALOR: S = Judicial J = Judicial con importancia alta	

NOMBRE: des_act	
DESCRIPCIÓN: descripción de la actuación que ha presentado la Propuesta de Ingreso	
TIPO: varchar	LONGITUD: 50

NOMBRE: cod_baj	
DESCRIPCIÓN: código del numero de personas que viven bajo el mismo techo que ha presentado Propuesta de Ingreso	
TIPO: bigint	LONGITUD: 3

NOMBRE: des_baj	
DESCRIPCIÓN: Descripción del numero de personas que viven bajo el mismo techo que ha presentado Propuesta de Ingreso	
TIPO: varchar	LONGITUD: 50

NOMBRE: cod_bar	
DESCRIPCIÓN: Código del barrio que ha presentado Propuesta de Ingreso	
TIPO: bigint	LONGITUD: 3

NOMBRE: des_var	
DESCRIPCIÓN: nombre del barrio que ha presentado propuesta para el ingreso	
TIPO: varchar	LONGITUD: 50

NOMBRE: cod_loc	
DESCRIPCIÓN: código de la localidad que ha presentado propuesta para el ingreso	
TIPO: bigint	LONGITUD: 3

NOMBRE: cod_car	
DESCRIPCIÓN: código del cargo de funcionario que ha presentado propuesta para el ingreso	
TIPO: bigint	LONGITUD: 3

NOMBRE: des_car	
DESCRIPCIÓN: nombre del cargo que ha presentado propuesta para el ingreso	
TIPO: varchar	LONGITUD: 50

NOMBRE: num_hist	
DESCRIPCIÓN: número de historia que ha presentado propuesta para el ingreso	
TIPO: varchar	LONGITUD: 15

NOMBRE: fap_cas	
DESCRIPCIÓN: fecha de apertura de la historia que ha presentado propuesta para el ingreso	
TIPO: date	

NOMBRE: fcj_cas	
DESCRIPCIÓN: fecha de cierre de historia que ha presentado propuesta para el ingreso	
TIPO: date	

NOMBRE: apr_cas	
DESCRIPCIÓN: área de procedencia del grupo familiar que ha presentado propuesta para el ingreso	
TIPO: enum	
VALOR: U = urbana R = rural I = indígena	

NOMBRE: cod_per1	
DESCRIPCIÓN: código del usuario que ha presentado propuesta para el ingreso	
TIPO: bigint	LONGITUD: 8

NOMBRE: cod_per2	
DESCRIPCIÓN: código del solicitante que ha presentado propuesta para el ingreso	
TIPO: bigint	LONGITUD: 8

NOMBRE: cod_mot	
DESCRIPCIÓN: código del motivo de apertura que ha presentado propuesta para el ingreso	
TIPO: bigint	LONGITUD: 3

NOMBRE: mco_cas	
DESCRIPCIÓN: motivo de consulta que ha presentado propuesta para el ingreso	
TIPO: blob	

NOMBRE: cod_par	
DESCRIPCIÓN: código del parentesco que ha presentado propuesta para el ingreso	
TIPO: bigint	LONGITUD: 3

NOMBRE: cod_per3	
DESCRIPCIÓN: código de la contraparte que ha presentado propuesta para el ingreso	
TIPO: bigint	LONGITUD: 8

NOMBRE: cod_per4	
DESCRIPCIÓN: Código del funcionario que ha presentado propuesta para el ingreso	
TIPO: bigint	LONGITUD: 8

NOMBRE: est_cas	
DESCRIPCIÓN: estado del caso que ha presentado propuesta para el ingreso	
TIPO: enum	
VALOR: A = Activo C = Cerrado	

NOMBRE: cod_cita	
DESCRIPCIÓN: número de la cita que ha presentado propuesta para el ingreso	
TIPO: bigint	LONGITUD: 8

NOMBRE: cod_per3	
DESCRIPCIÓN: código del funcionario que ha presentado propuesta para el ingreso a cita	
TIPO: bigint	LONGITUD: 8

NOMBRE: fec_cita
DESCRIPCIÓN: fecha de cita que ha presentado propuesta para el ingreso
TIPO: date

NOMBRE: hor_cit
DESCRIPCIÓN: hora de cita que ha presentado propuesta para el ingreso
TIPO: time

NOMBRE: est_cita
DESCRIPCIÓN: estado de cita que ha presentado propuesta para el ingreso
TIPO: enum
LONGITUD: A = activa P = pasiva C = cancelada

NOMBRE: cod_com	
DESCRIPCIÓN: Código del municipio que ha presentado propuesta para el ingreso	
TIPO: bigint	LONGITUD: 3

NOMBRE: ffi_com
DESCRIPCIÓN: fecha final de la comisión que ha presentado propuesta para el ingreso
TIPO: date

NOMBRE: ndi_com	
DESCRIPCIÓN: número de días de comisión que ha presentado propuesta para el ingreso	
TIPO: int	LONGITUD: 3

NOMBRE: cod_con	
DESCRIPCIÓN: código del concepto que ha presentado solicitud de ingreso	
TIPO: bigint	LONGITUD: 8

NOMBRE: des_con	
DESCRIPCIÓN: Descripción del concepto que ha presentado solicitud de ingreso	
TIPO: bigint	LONGITUD: 50

NOMBRE: cod_per6	
DESCRIPCIÓN: código de la contraparte que ha presentado solicitud de ingreso	
TIPO: bigint	LONGITUD: 8

NOMBRE: cod_cs	
DESCRIPCIÓN: código del concepto social que ha presentado solicitud de ingreso	
TIPO: bigint	LONGITUD: 8

NOMBRE: fec_cs	
DESCRIPCIÓN: fecha del concepto social que ha presentado solicitud de ingreso	
TIPO: date	

NOMBRE: con_cs	
DESCRIPCIÓN: concepto social que ha presentado solicitud de ingreso	
TIPO: blob	

NOMBRE: cod_dep	
DESCRIPCIÓN: código del departamento que ha presentado solicitud de ingreso	
TIPO: bigint	LONGITUD: 3

NOMBRE: des_dep	
DESCRIPCIÓN: nombre del departamento que ha presentado solicitud de ingreso	
TIPO: varchar	LONGITUD: 50

NOMBRE: cod_esc	
DESCRIPCIÓN: código de la escolaridad que ha presentado solicitud de ingreso	
TIPO: bigint	LONGITUD: 3

NOMBRE: des_esc	
DESCRIPCIÓN: nombre de la escolaridad que ha presentado solicitud de ingreso	
TIPO: varchar	LONGITUD: 50

NOMBRE: cod_est	
DESCRIPCIÓN: código del estado civil que ha presentado solicitud de ingreso	
TIPO: bigint	LONGITUD: 3

NOMBRE: des_est	
DESCRIPCIÓN: estado civil que ha presentado solicitud de ingreso	
TIPO: varchar	LONGITUD: 50

NOMBRE: cod_hab	
DESCRIPCIÓN: código del número de habitaciones que ha presentado solicitud de ingreso	
TIPO: bigint	LONGITUD: 3

NOMBRE: des_hab	
DESCRIPCIÓN: número de habitaciones que ha presentado solicitud de ingreso	
TIPO: varchar	LONGITUD: 50

NOMBRE: cod_hma	
DESCRIPCIÓN: código de estado de higiene y medio ambiente que ha presentado solicitud de ingreso	
TIPO: bigint	LONGITUD: 5

NOMBRE: des_hma	
DESCRIPCIÓN: descripción de las condiciones de higiene y medio ambiente que ha presentado solicitud de ingreso	
TIPO: blob	

NOMBRE: cod_ing	
DESCRIPCIÓN: código del ingreso mensual que ha presentado solicitud de ingreso	
TIPO: bigint	LONGITUD: 3

NOMBRE: des_ing	
DESCRIPCIÓN: ingreso mensual que ha presentado solicitud de ingreso	
TIPO: varchar	LONGITUD: 50

NOMBRE: des_loc	
DESCRIPCIÓN: localidad que ha presentado solicitud de ingreso	
TIPO: varchar	LONGITUD: 50

NOMBRE: des_mot	
DESCRIPCIÓN: motivo de apertura que ha presentado solicitud de ingreso	
TIPO: varchar	LONGITUD: 100

NOMBRE: tip_mot	
DESCRIPCIÓN: tipo de motivo que ha presentado solicitud de ingreso	
TIPO: enum	
VALOR: A = Apertura C = Cierre	

NOMBRE: des_mun	
DESCRIPCIÓN: nombre del municipio que ha presentado solicitud de ingreso	
TIPO: varchar	LONGITUD: 50

NOMBRE: cod_niv	
DESCRIPCIÓN: código del nivel de escolaridad que ha presentado solicitud de ingreso	
TIPO: bigint	LONGITUD: 3

NOMBRE: des_niv	
DESCRIPCIÓN: nivel de escolaridad que ha presentado solicitud de ingreso	
TIPO: varchar	LONGITUD: 50

NOMBRE: cod_ocu	
DESCRIPCIÓN: código de la ocupación que ha presentado solicitud de ingreso	
TIPO: bigint	LONGITUD: 3

NOMBRE: des_ocu	
DESCRIPCIÓN: descripción de la ocupación que ha presentado solicitud de ingreso	
TIPO: varchar	LONGITUD: 50

NOMBRE: des_par	
DESCRIPCIÓN: denominación del parentesco que ha presentado solicitud de ingreso	
TIPO: varchar	LONGITUD: 50

NOMBRE: cod_perm	
DESCRIPCIÓN: código del permiso que ha presentado solicitud de ingreso	
TIPO: bigint	LONGITUD: 8

NOMBRE: fec_perm	
DESCRIPCIÓN: fecha de permiso que ha presentado solicitud de ingreso	
TIPO: date	

NOMBRE: hin_perm	
DESCRIPCIÓN: hora de inicio del permiso que ha presentado solicitud de ingreso	
TIPO: time	

NOMBRE: hfi_perm	
DESCRIPCIÓN: hora final del permiso que ha presentado solicitud de ingreso	
TIPO: time	

NOMBRE: cod_per	
DESCRIPCIÓN: código de la persona que ha presentado solicitud de ingreso	
TIPO: bigint	LONGITUD: 8

NOMBRE: cod_tip	
DESCRIPCIÓN: código el tipo de identificación que ha presentado solicitud de ingreso	
TIPO: bigint	LONGITUD: 3

NOMBRE: id_per	
DESCRIPCIÓN: número de identificación de la persona que ha presentado solicitud de ingreso	
TIPO: varchar	LONGITUD: 15

NOMBRE: nom_per	
DESCRIPCIÓN: nombre de la persona que ha presentado solicitud de ingreso	
TIPO: varchar	LONGITUD: 30

NOMBRE: ape_per	
DESCRIPCIÓN: apellido de la persona que ha presentado solicitud de ingreso	
TIPO: varchar	LONGITUD: 30

NOMBRE: fna_per
DESCRIPCIÓN: fecha de nacimiento de la persona que ha presentado solicitud de ingreso
TIPO: date

NOMBRE: sex_per
DESCRIPCIÓN: género de la persona que ha presentado solicitud de ingreso
TIPO: enum
VALOR: F = Femenino M = Masculino

NOMBRE: dir_per	
DESCRIPCIÓN: dirección de la persona que ha presentado solicitud de ingreso	
TIPO: varchar	LONGITUD: 80

NOMBRE: tel_per	
DESCRIPCIÓN: número de teléfono de la persona que ha presentado solicitud de ingreso	
TIPO: varchar	LONGITUD: 15

NOMBRE: eda_per	
DESCRIPCIÓN: edad de la persona que ha presentado solicitud de ingreso	
TIPO: bigint	LONGITUD: 3

NOMBRE: tip_per
DESCRIPCIÓN: tipo de persona que ha presentado solicitud de ingreso
TIPO: enum
VALOR: U = Usuario F = Funcionario O = Otro

NOMBRE: cod_pre	
DESCRIPCIÓN: código del prediagnóstico que ha presentado solicitud de ingreso	
TIPO: bigint	LONGITUD: 8

NOMBRE: fec_pre
DESCRIPCIÓN: fecha del prediagnostico que ha presentado solicitud de ingreso
TIPO: date

NOMBRE: isu_pre
DESCRIPCIÓN: intervención sugerida que ha presentado solicitud de ingreso
TIPO: blob

NOMBRE: cod_rdf	
DESCRIPCIÓN: código de las relaciones familiares que ha presentado solicitud de ingreso	
TIPO: bigint	LONGITUD: 8

NOMBRE: viv_pre
DESCRIPCIÓN: estado de tenencia de la vivienda que ha presentado solicitud de ingreso
TIPO: enum
VALOR: P = Propia A = Arrendada O = Otro

NOMBRE: acu_pre
DESCRIPCIÓN: respuesta a la existencia del servicio de acueducto que ha presentado solicitud de ingreso
TIPO: enum
VALOR: S = Si N = No

NOMBRE: luz_pre
DESCRIPCIÓN: respuesta a la existencia del servicio de luz que ha presentado solicitud de ingreso
TIPO: enum
VALOR: S = Si N = No

NOMBRE: gas_pre	
DESCRIPCIÓN: respuesta a la existencia del servicio de gas que ha presentado solicitud de ingreso	
TIPO: enum	LONGITUD:

NOMBRE: tel_pre
DESCRIPCIÓN: respuesta a la existencia del servicio de teléfono que ha presentado solicitud de ingreso
TIPO: enum
VALOR: S = Si N = No

NOMBRE: tvj_pre
DESCRIPCIÓN: tipo de vivienda que ha presentado solicitud de ingreso
TIPO: enum
VALOR: C = Casa A = Apartamento I = Inquilinato O = Otro

NOMBRE: cvi_pre
DESCRIPCIÓN: condiciones de vivienda que han presentado solicitud de ingreso
TIPO: enum
VALOR: B = Buena A = Aceptable D = Deficiente M = Mala

NOMBRE: des_pro	
DESCRIPCIÓN: descripción del proceso que ha presentado solicitud de ingreso	
TIPO: varchar	LONGITUD: 30

NOMBRE: cod_ps	
DESCRIPCIÓN: código del concepto psicológico que ha presentado solicitud de ingreso	
TIPO: bigint	LONGITUD: 8

NOMBRE: con_ps
DESCRIPCIÓN: descripción del concepto psicológico que ha presentado solicitud de ingreso
TIPO: blob

NOMBRE: fec_ps
DESCRIPCIÓN: fecha de elaboración del concepto psicológico que ha presentado solicitud de ingreso
TIPO: date

NOMBRE: des_rdf
DESCRIPCIÓN: descripción de las relaciones y dinámica de la familia que ha presentado solicitud de ingreso
TIPO: blob

NOMBRE: fci_rea
DESCRIPCIÓN: fecha de cierre de historia que ha presentado solicitud de ingreso
TIPO: date

NOMBRE: fre_rea
DESCRIPCIÓN: fecha de reapertura de historia que ha presentado solicitud de ingreso
TIPO: date

NOMBRE: cod_sed	
DESCRIPCIÓN: código de la sede que ha presentado solicitud de ingreso	
TIPO: bigint	LONGITUD: 2

NOMBRE: des_sed	
DESCRIPCIÓN: nombre de la sede que ha presentado solicitud de ingreso	
TIPO: varchar	LONGITUD: 80

NOMBRE: reg_sed	
DESCRIPCIÓN: región de la sede que ha presentado solicitud de ingreso	
TIPO: varchar	LONGITUD: 50

NOMBRE: des_tip	
DESCRIPCIÓN: tipo de identificación de la persona que ha presentado solicitud de ingreso	
TIPO: varchar	LONGITUD: 50

NOMBRE: id_usu	
DESCRIPCIÓN: número que identifica al usuario que ha presentado solicitud de ingreso	
TIPO: bigint	LONGITUD: 3

NOMBRE: nom_usu	
DESCRIPCIÓN: nombre del usuario que ha presentado solicitud de ingreso	
TIPO: varchar	LONGITUD: 30

NOMBRE: ape_usu	
DESCRIPCIÓN: apellido del usuario que ha presentado solicitud de ingreso	
TIPO: varchar	LONGITUD: 30

NOMBRE: id_usu	
DESCRIPCIÓN: número que identifica al usuario del sistema que ha presentado solicitud de ingreso	
TIPO: bigint	LONGITUD: 3

NOMBRE: nom_usu	
DESCRIPCIÓN: nombre del usuario del sistema que ha presentado solicitud de ingreso	
TIPO: varchar	LONGITUD: 10

NOMBRE: pas_usu	
DESCRIPCIÓN: contraseña del usuario de sistema que ha presentado solicitud de ingreso	
TIPO: varchar	LONGITUD: 100

NOMBRE: tip_usu	
DESCRIPCIÓN: tipo de usuario del sistema que ha presentado solicitud de ingreso	
TIPO: varchar	LONGITUD: 15

NOMBRE: isu_val	
DESCRIPCIÓN: intervención sugerida en la valoración que ha presentado solicitud de ingreso	
TIPO: blob	

NOMBRE: fec_vsn
DESCRIPCIÓN: fecha de elaboración del concepto de nutrición y salud que ha presentado solicitud de ingreso
TIPO: date

NOMBRE: pes_vsn	
DESCRIPCIÓN: peso del usuario que ha presentado solicitud de ingreso	
TIPO: char	LONGITUD: 3

NOMBRE: tal_vsn	
DESCRIPCIÓN: talla del usuario que ha presentado solicitud de ingreso	
TIPO: varchar	LONGITUD: 4

NOMBRE: pet_vsn	
DESCRIPCIÓN: relación entre peso y talla del usuario que ha presentado solicitud de ingreso	
TIPO: varchar	LONGITUD: 3

NOMBRE: ted_vsn	
DESCRIPCIÓN: relación de la talla con la edad del usuario que ha presentado solicitud de ingreso	
TIPO: varchar	LONGITUD: 4

NOMBRE: dnu_vsn
DESCRIPCIÓN: diagnostico nutricional que ha presentado solicitud de ingreso
TIPO: blob

NOMBRE: aal_vsn
DESCRIPCIÓN: Anamnesis alimentaria que ha presentado solicitud de ingreso
TIPO: blob

NOMBRE: sis_vsn
DESCRIPCIÓN: vinculación al SISBEN del usuario que ha presentado solicitud de ingreso
TIPO: enum
VALOR: S = Si N = No

NOMBRE: nsi_vsn	
DESCRIPCIÓN: nivel de SISBEN del usuario que ha presentado solicitud de ingreso	
TIPO: int	LONGITUD: 2

NOMBRE: ars_vsn	
DESCRIPCIÓN: confirmación de la vinculación del usuario a una ARS que ha presentado solicitud de ingreso	
TIPO: enum	
VALOR: S = Si N = No	

NOMBRE: eps_vsn	
DESCRIPCIÓN: confirmación de la vinculación del usuario a una EPS que ha presentado solicitud de ingreso	
TIPO: enum	
VALOR: S = Si N = No	

NOMBRE: reg_vsn	
DESCRIPCIÓN: confirmación de la vinculación del usuario al régimen especial de salud que ha presentado solicitud de ingreso	
TIPO: enum	
VALOR: S = Si N = No	

NOMBRE: car_vsn	
DESCRIPCIÓN: confirmación de la tenencia de carnet de vacunación que ha presentado solicitud de ingreso	
TIPO: enum	
VALOR: S = Si N = No	

NOMBRE: esa_vsn	
DESCRIPCIÓN: concepto del estado general de salud del usuario que ha presentado solicitud de ingreso	
TIPO: blob	

8.4.2. Descripción de terminadores

<p>TERMINADOR: FUNCIONARIO</p> <p>DESCRIPCIÓN: Entidad básica del sistema encargada de presentar la propuesta de ingreso al sistema de todos los datos necesarios para su funcionamiento, así como también de recibir los resultados que este genere y que el necesita conocer</p>
<p>FLUJOS DE DATOS QUE GENERA:</p> <p>nov_cita nov_historia nov_administración criterio_búsqueda</p> <p>FLUJOS DE DATOS QUE RECIBE:</p> <p>Inf_reg_cita Inf_reg_hist Inf_reg_administración reportes</p>

8.4.3. Descripción de almacenamiento de datos

<p>NUMERO: A1</p> <p>NOMBRE: ACCIÓN</p> <p>DESCRIPCIÓN: Archivo que contiene el registro de las acciones que hacen los funcionarios</p>
<p>FLUJOS DE DATOS RECIBIDOS:</p> <p>2.5. reg_acc_act</p> <p>FLUJOS DE DATOS PROPORCIONADOS: Detalles de las acciones que ingresan a historias</p>
<p>DESCRIPCIÓN DE DATOS:</p> <p>fec_acc obs_acc tip_acc</p>

<p>NUMERO: A2</p> <p>NOMBRE: CASO</p> <p>DESCRIPCIÓN: Archivo que contiene el registro de los casos que ingresan los funcionarios al sistema</p>
<p>FLUJOS DE DATOS RECIBIDOS:</p> <p>2.2.3 reg_cas_act</p> <p>FLUJOS DE DATOS PROPORCIONADOS: Detalles de los casos que ingresan</p>
<p>DESCRIPCIÓN DE DATOS:</p> <p>cod_cas num_his</p>

<p>NUMERO: A3 NOMBRE: CITA DESCRIPCIÓN: Archivo que contiene el registro de las citas que ha sido aceptadas</p>
<p>FLUJOS DE DATOS RECIBIDOS: 1.1 reg_act_cit</p>
<p>FLUJOS DE DATOS PROPORCIONADOS: Detalles de las citas que Ingresan</p>
<p>DESCRIPCIÓN DE DATOS: cod_cit fec_cit hor_cit est_cit</p>

<p>NUMERO: A4 NOMBRE: COMISIÓN DESCRIPCIÓN: Archivo que contiene el registro de comisiones que ha sido aceptadas</p>
<p>FLUJOS DE DATOS RECIBIDOS: 3.1 reg_com_act</p>
<p>FLUJOS DE DATOS PROPORCIONADOS: registro detallado de las comisiones que Ingresan</p>
<p>DESCRIPCIÓN DE DATOS: cod_com fec_com ffi_com ndi_com</p>

<p>NUMERO: A5 NOMBRE: CONTRAPARTE DESCRIPCIÓN: Archivo que contiene el registro de las personas señaladas como la contraparte en los procesos</p>
<p>FLUJOS DE DATOS RECIBIDOS: 2.2.3 reg_cont_act</p>
<p>FLUJOS DE DATOS PROPORCIONADOS: registro detallado de las personas implicadas que Ingresan</p>
<p>DESCRIPCIÓN DE DATOS: cod_cas cod_per6 cod_par</p>

<p>NUMERO: A6 NOMBRE: CS DESCRIPCIÓN: Archivo que contiene el registro de los conceptos sociales que han sido emitidos por los funcionarios, con el correspondiente número del caso y cuyo ingreso ha sido aceptado</p>
<p>FLUJOS DE DATOS RECIBIDOS: 2.2.3 reg_cs_act</p>
<p>FLUJOS DE DATOS PROPORCIONADOS: registro detallado de los conceptos sociales que Ingresan</p>
<p>DESCRIPCIÓN DE DATOS: cod_cs fec_cs con-cs</p>

<p>NUMERO: A7 NOMBRE: familia DESCRIPCIÓN: Archivo que contiene el registro del grupo familiar del usuario cuyo ingreso ha sido aceptado</p>
<p>FLUJOS DE DATOS RECIBIDOS: 2.1.4 reg_fam_act</p>
<p>FLUJOS DE DATOS PROPORCIONADOS: registro detallado del grupo familiar que Ingresan</p>
<p>DESCRIPCIÓN DE DATOS: cod:cas cod_per6 cod_par</p>

<p>NUMERO: A7 NOMBRE: familia DESCRIPCIÓN: Archivo que contiene el registro del grupo familiar del usuario cuyo ingreso ha sido aceptado</p>
<p>FLUJOS DE DATOS RECIBIDOS: 2.1.4 reg_fam_act</p>
<p>FLUJOS DE DATOS PROPORCIONADOS: registro detallado del grupo familiar que Ingresan</p>
<p>DESCRIPCIÓN DE DATOS: cod:cas cod_per6 cod_par</p>

<p>NUMERO: A8</p>

<p>NOMBRE: FUNCIONARIO</p> <p>DESCRIPCIÓN: Almacén de Datos que contiene los principales datos del funcionarios que va a desarrollar el manejo del sistema</p>
<p>FLUJOS DE DATOS RECIBIDOS: 3.1.1.3 reg_func_act</p> <p>FLUJOS DE DATOS PROPORCIONADOS: Detalle de los principales datos del Funcionario</p>
<p>DESCRIPCIÓN DE DATOS: cod_per3 cod_car</p>

<p>NUMERO: A9</p> <p>NOMBRE: HMA</p> <p>DESCRIPCIÓN: archivo que contiene las condiciones de higiene y medio ambiente físico de la vivienda del grupo familiar del usuario que ha ingresado al sistema</p>
<p>FLUJOS DE DATOS RECIBIDOS: 2.2.4 reg_hma_act</p> <p>FLUJOS DE DATOS PROPORCIONADOS: descripción de las condiciones de higiene y medio ambiente físico</p>
<p>DESCRIPCIÓN DE DATOS: cod_hma des_hma</p>

<p>NUMERO: A10</p> <p>NOMBRE: PERMISO</p> <p>DESCRIPCIÓN: Registro que contiene los datos de el permiso que ha ingresado al sistema</p>
<p>FLUJOS DE DATOS RECIBIDOS: 3.1.3 reg_permisos_act</p> <p>FLUJOS DE DATOS PROPORCIONADOS: Detalles de permisos asignados a los funcionarios</p>
<p>DESCRIPCIÓN DE DATOS: cod_perm fec_perm hin_perm hfi_perm</p>

<p>NUMERO: A11</p> <p>NOMBRE: PERSONA</p> <p>DESCRIPCIÓN: archivo que contiene los de todas las personas que han</p>

ingresado al sistema		
FLUJOS DE DATOS RECIBIDOS:		
1.1 reg_personas		
2.1 reg_act_pers		
3.1 reg_pers_act		
FLUJOS DE DATOS PROPORCIONADOS: datos personales de los individuos que ingresan al sistema		
DESCRIPCIÓN DE DATOS:		
Persona	tipoidentificai	ocupación
cod_per	cod_tip	cod_ocu
id_per		
nom_per	escolaridad	barrio
ape_per	cod_esc	cod_barrio
fna_per		
sex_per	nivel	
dir_per	cod_niv	
tel_per		
eda_per	estado_civil	
tip_per	cod_est	

NUMERO: A12		
NOMBRE: PREDIAGNOSTICO		
DESCRIPCIÓN: Almacén de datos que contiene el registro de prediagnostico que ha ingresado al sistema, cuya elaboración está a cargo del funcionario y sirve para determinar las relaciones y dinámica de la familia, aspectos socioeconómicos y condiciones de higiene y medio ambiente		
FLUJOS DE DATOS RECIBIDOS:		
2.4.4 reg_prediag_act		
FLUJOS DE DATOS PROPORCIONADOS: datos del prediagnóstico que ingresa al sistema		
DESCRIPCIÓN DE DATOS:		
Prediagnóstico	rdf	hma
viv_pre	cod_rdf	cod_hma
acu_pre		
luz_pre	ingreso	funcionario
gas_pre	cod_ing	cod_per3
tel_pre		cod_per4
tvi_pre	bajotecho	
cvi_pre	cod_baj	

caso cod_cas	habitación cod_hab
------------------------	------------------------------

NUMERO: A13 NOMBRE: PS DESCRIPCIÓN: Archivo que contiene el registro de los conceptos psicológicos que han sido emitidos por los funcionarios, cuyo ingreso ha sido aceptado
FLUJOS DE DATOS RECIBIDOS: 2.3.3.4 reg_ps_act
FLUJOS DE DATOS PROPORCIONADOS: registro detallado de los conceptos psicológicos que ingresan
DESCRIPCIÓN DE DATOS: cod_ps fec_ps con_ps

NUMERO: A14 NOMBRE: RDF DESCRIPCIÓN: Almacén de datos que contiene la descripción de las relaciones y dinámica de la familia cuyo ingreso ha sido aceptado
FLUJOS DE DATOS RECIBIDOS: 2.4.4 reg_rdf_act
FLUJOS DE DATOS PROPORCIONADOS: registro detallado de las relaciones y dinámica familiar que ingresa
DESCRIPCIÓN DE DATOS: cod_rdf des_rdf

NUMERO: A15 NOMBRE: USUARIO DESCRIPCIÓN: Almacén de datos que contiene el registro de los usuarios cuyo ingreso ha sido aceptado
FLUJOS DE DATOS RECIBIDOS: 2.1.1 reg_usus_act
FLUJOS DE DATOS PROPORCIONADOS: registro detallado de usuarios que ingresan
DESCRIPCIÓN DE DATOS: id_usu nom_usu ape_usu

NUMERO: A16 NOMBRE: USUSIS DESCRIPCIÓN: Archivo que contiene el registro de usuarios del sistema cuyo ingreso ha sido aceptado		
FLUJOS DE DATOS RECIBIDOS: 3.2.1.3 Reg_usu_sist_act FLUJOS DE DATOS PROPORCIONADOS: registro detallado de usuarios del sistema que Ingresan		
DESCRIPCIÓN DE DATOS: ususer id_usu nom_usu pas_usu tip_usu	funcionario cod_per3	

NUMERO: A17 NOMBRE: VALORACIÓN DESCRIPCIÓN: Archivo que contiene el registro de las valoraciones interdisciplinarias que han sido emitidos por el grupo de funcionarios y cuyo ingreso ha sido aceptado		
FLUJOS DE DATOS RECIBIDOS: 2.3.3.4 Reg_val_act FLUJOS DE DATOS PROPORCIONADOS: registro detallado de los conceptos interdisciplinarios que Ingresan		
DESCRIPCIÓN DE DATOS: valoración isu_val	cs cod_cs	proceso cod_pro
caso cod_cas	ps cod_ps	funcionario cod_per3 cod_per4
vsu cod_vsu	pre cod_pre	

NUMERO: A18 NOMBRE: VSN DESCRIPCIÓN: Archivo que contiene el registro de Las valoraciones de salud y nutrición que han sido emitidos por los funcionarios, cuyo ingreso ha sido aceptado		
FLUJOS DE DATOS RECIBIDOS:		

2.3.1.4 Reg_vsn_act
FLUJOS DE DATOS PROPORCIONADOS: registro detallado de valoraciones de nutrición y salud que ingresan
DESCRIPCIÓN DE DATOS: vsn cod_vsn fec_vsn pes_vsn pet_vsn ted_vsn dnu_vsn aal_vsn sis_vsn nsi_vsn ars_vsn eps_vsn reg_vsn car_vsn car_vsn esa_vsn

8.4.4. Descripción de flujos datos

NOMBRE: Nov_historias
DESCRIPCIÓN: Contiene los datos necesarios para el registro de una nueva historia
PROVENIENTE DE: Entidad funcionario

NOMBRE: Nov_citas
DESCRIPCIÓN: Contiene los datos necesarios para el registro de una nueva cita
PROVENIENTE DE: Entidad funcionario

NOMBRE: Nov_administracion
DESCRIPCIÓN: Contiene los datos necesarios para el registro de información en los módulos pertenecientes al proceso de administración
PROVENIENTE DE: Entidad funcionario

NOMBRE: Comp_cita
DESCRIPCIÓN: La información de la cita que ha sido asignada a un usuario
PROVENIENTE DE: Sistema

NOMBRE: Rep_historias
DESCRIPCIÓN: Contiene los datos de las historias consultadas de acuerdo a los criterios de búsqueda del funcionario que la efectúa
PROVENIENTE DE: Sistema

NOMBRE: Rep_cita
DESCRIPCIÓN: Contiene la información de las citas que han sido asignadas de acuerdo a los criterios de búsqueda del funcionario que la efectúa
PROVENIENTE DE: Sistema

NOMBRE: Rep_administracion
DESCRIPCIÓN: Contiene la información de los módulos del proceso de administración de acuerdo a los criterios de consulta del funcionario que la efectúa
PROVENIENTE DE: Sistema

NOMBRE: Nov_cita_no_asist
DESCRIPCIÓN: Contiene los datos necesarios para cancelar una cita
PROVENIENTE DE: Entidad funcionario

NOMBRE: Reg_cita
DESCRIPCIÓN: Contiene la información de todas las citas asignadas
PROVENIENTE DE: Almacén Cita

NOMBRE: Reg_act_citas
DESCRIPCIÓN: Contiene el registro de todas las citas actualizado
PROVENIENTE DE: Proceso Adicionar cita

NOMBRE: Reg_admon
DESCRIPCIÓN: Contiene los datos del funcionario necesarios para registrar

una cita
PROVENIENTE DE: Almacén Administración

NOMBRE: Nov_cita_mod
DESCRIPCIÓN: Contiene los datos para modificar una cita
PROVENIENTE DE: Entidad funcionario
NOMBRE: criterio_cons
DESCRIPCIÓN: Contiene el dato o los datos necesarios para generar un reporte de citas
PROVENIENTE DE: Entidad funcionario

NOMBRE: nov_func
DESCRIPCIÓN: Contiene la información necesaria del funcionario que va a ingresar a l sistema
PROVENIENTE DE: Entidad funcionario

NOMBRE: Reg_inf_básica
DESCRIPCIÓN: Contiene el la información básica necesaria para el registro de un nuevo funcionario
PROVENIENTE DE: Añlmacén Inf_básica

NOMBRE: Reg_comis
DESCRIPCIÓN: Contiene la información del registro de comisiones asignadas a uno o todos los funcionarios
PROVENIENTE DE: Almacén comisión

NOMBRE: reg_perm
DESCRIPCIÓN: Contiene los datos del registro de remisos de uno o de todos los funcionarios que han ingresado al sistema
PROVENIENTE DE: Permiso

NOMBRE: Nov_cita_no_asist
DESCRIPCIÓN: Contiene los datos necesarios para cancelar una cita
PROVENIENTE DE:

Entidad funcionario
NOMBRE: Reg_cita
DESCRIPCIÓN: Contiene la información de todas las citas asignadas
PROVENIENTE DE: Almacén Cita
NOMBRE: Reg_act_citas
DESCRIPCIÓN: Contiene el registro de todas las citas actualizado
PROVENIENTE DE: Proceso Adicionar cita
NOMBRE: Reg_admón.
DESCRIPCIÓN: Contiene los datos del funcionario necesarios para registrar una cita
PROVENIENTE DE: Almacén Administración
NOMBRE: reg_persona
DESCRIPCIÓN: Contiene los datos del registro de las personas que han ingresado al sistema
PROVENIENTE DE: Almacén persona
NOMBRE: Nov_funcionario
DESCRIPCIÓN: Contiene los datos necesarios para el ingreso de un funcionario al sistema
PROVENIENTE DE: Entidad funcionario
NOMBRE: Reg_inf_basica
DESCRIPCIÓN: Contiene la información básica necesaria para el registro de una persona que vaya ingresar al sistema
PROVENIENTE DE: Almacén inf_basica
NOMBRE: Reg_comis
DESCRIPCIÓN: Contiene el registro de todas las comisiones asignadas a uno o todos los funcionarios
PROVENIENTE DE: Proceso comisión

NOMBRE: Reg_perm.
DESCRIPCIÓN: Contiene los datos del registro de permisos asignados a uno o todos los funcionarios
PROVENIENTE DE: Almacén permiso

NOMBRE: Reg_usu_sist
DESCRIPCIÓN: Contiene a todos los usuarios del sistema
PROVENIENTE DE: Almacén ususis

NOMBRE: nov_accion_usuario
DESCRIPCIÓN: Contiene los datos de la acción que va a ser registrar en la historia
PROVENIENTE DE: Entidad funcionario

NOMBRE: nov_evaluac_ini
DESCRIPCIÓN: Contiene la de la evaluación inicial para el registro de la historia
PROVENIENTE DE: Entidad funcionario

NOMBRE: reg_inf_general
DESCRIPCIÓN: Contiene el registro de información general de la historia para llevar a cabo su registro
PROVENIENTE DE: Almacén inf_general

NOMBRE: reg_proc_hist
DESCRIPCIÓN: Contiene los el registro de la información de todos los procesos que se realizan en la historia como las valoraciones que se necesitan para llevar a cabo su registro
PROVENIENTE DE: Almacén Procesos_hist

NOMBRE: reg_fam
DESCRIPCIÓN: Contiene los registros de los componentes familiares de cada uno de los usuarios que han ingresado al sistema
PROVENIENTE DE:

Almacén familia

NOMBRE: reg_cont
DESCRIPCIÓN: Contiene los datos de las personas implicadas en los procesos de las historias
PROVENIENTE DE:
Almacén contraparte

NOMBRE: nov_menor
DESCRIPCIÓN: Contiene la información necesaria para el ingreso de un nuevo usuario al sistema
PROVENIENTE DE:
Entidad funcionario

NOMBRE: nov_solicit
DESCRIPCIÓN: Contiene la información necesaria para el ingreso de un nuevo solicitante al sistema
PROVENIENTE DE:
Entidad funcionario

NOMBRE: nov_comp_fam
DESCRIPCIÓN: Contiene la información necesaria para el ingreso de un nuevo componente familiar al sistema
PROVENIENTE DE:
Entidad funcionario

NOMBRE: nov_contrap
DESCRIPCIÓN: Contiene la información necesaria para el ingreso de un nuevo implicado al sistema
PROVENIENTE DE:
Entidad funcionario

NOMBRE: nov_cvsn
DESCRIPCIÓN: Contiene la información necesaria para el ingreso de la valoración de salud y nutrición a una historia
PROVENIENTE DE:
Entidad funcionario

NOMBRE: nov_ps
DESCRIPCIÓN: Contiene la información necesaria para el ingreso de un nuevo concepto psicológica a una historia
PROVENIENTE DE:

Entidad funcionario

NOMBRE: nov_cs
DESCRIPCIÓN: Contiene la información necesaria para el ingreso de un nuevo concepto social a una historia
PROVENIENTE DE:
Entidad funcionario

NOMBRE: reg_vsn
DESCRIPCIÓN: envía el registro de la valoración de salud y nutrición para la captura de los datos
PROVENIENTE DE:
Almacén vsn

NOMBRE: reg_ps
DESCRIPCIÓN: envía el registro de la valoración psicológica para la captura de los datos
PROVENIENTE DE:
Almacén ps

NOMBRE: reg_cs
DESCRIPCIÓN: envía el registro del concepto social para la captura de los datos
PROVENIENTE DE:
Almacén cs

NOMBRE: reg_valoracion
DESCRIPCIÓN: envía el registro de la valoración interdisciplinaria para la captura de los datos
PROVENIENTE DE:
Almacén valoración

NOMBRE: reg_casos
DESCRIPCIÓN: Contiene el registro de caso para la captura de los datos necesarios para su ingreso
PROVENIENTE DE:
Almacén caso

NOMBRE: reg_rdf
DESCRIPCIÓN: envía el registro de la relación y dinámica familiar para la captura de los datos

PROVENIENTE DE: Almacén rdf

NOMBRE: reg_ingreso DESCRIPCIÓN: envía el registro con la información necesaria del ingreso para la captura de los datos

PROVENIENTE DE: Almacén ingreso

NOMBRE: reg_baj_techo DESCRIPCIÓN: envía el registro con la información necesaria del número de personas que conviven bajo el mismo techo para la captura de los datos

PROVENIENTE DE: Almacén bajotecho

NOMBRE: hma DESCRIPCIÓN: envía el registro de las condiciones de higiene y medio ambiente para diligenciar la información
--

PROVENIENTE DE: Almacén hma

NOMBRE: reg_prediga DESCRIPCIÓN: envía el registro de prediagnostico para el diligenciar la información
--

PROVENIENTE DE: Almacén prediagnostico
--

8.5. Diseño de la Base de Datos.

Una base de datos es una colección integrada de datos almacenados en distintos tipos de registros, de forma que sean accesibles para múltiples aplicaciones. La interrelación de los registros se obtiene de las relaciones entre los datos, no de su lugar de almacenamiento físico.

Para el diseño de la Base de Datos se tuvo en cuenta aspectos como eliminación de información inconsistente, eficiencia en la consulta de datos y la integridad de la información.

8.5.2 Diseño detallado de las tablas.

TABLA: acción						
Campo	Tipo	Valor	Nulo	Predeterm.	Campo	Llaves
<u>cod_cas</u>	bigint	8	No	0	código del caso	primaria
cod_pro	bigint	3	No	0	código del proceso	
<u>fec_acc</u>	date		No	0000-00-00	fecha de la acción	foranea
<u>cod_act</u>	bigint	3	No	0	código de la actuación	foránea
obs_acc	blob		Sí	NULL	observación de la acción	
cod_per5	bigint	8	No	0	código del funcionario responsable de la acción	
tip_acc	enum	('S', 'J')	No	S	tipo de acción	

TABLA: actividad						
Campo	Tipo	Valor	Nulo	Predeterm.	Campo	Llaves
cod_act	bigint	3	No		código de la actuación	primaria
<u>des_act</u>	varchar	50	No		descripción de la actuación	

TABLA: bajotecho						
Campo	Tipo	Valor	Nulo	Predeterm.	Campo	Llaves
cod_baj	bigint	3	No		código del numero de personas que habitan en la vivienda	primaria
<u>des_baj</u>	varchar	50	No		numero de personas que habitan en la casa	

TABLA: barrio						
Campo	Tipo	Valor	Nulo	Predeterm.	Campo	Llaves
cod_bar	bigint	3	No		código del barrio	primaria
<u>des_bar</u>	varchar	50	No		descripción del barrio	
<u>Cod_loc</u>	bigint	3	No	0	código de la localidad	foránea

TABLA: cargo						
--------------	--	--	--	--	--	--

Campo	Tipo	Valor	Nulo	Predeterm.	Campo	Llaves
Cod_car	bigint	3	No		código del cargo de funcionario	primaria
<u>Des_car</u>	varchar	50	No		descripción del cargo de funcionario	

TABLA: caso						
Campo	Tipo	Valor	Nulo	Predeterm.	Campo	Llaves
Cod_cas	bigint	8	No		código del caso	primaria
<u>Num_his</u>	varchar	15	No		numero de historia	foránea
fap_cas	date		No	0000-00-00	fecha de apertura del caso	
fci_cas	date		Sí	NULL	fecha de cierre de caso	
Apr_cas	enum	('U', 'R', 'I')	Sí	U	área de procedencia del grupo familiar	
cod_per1	bigint	8	No	0	código del usuario	
cod_per2	bigint	8	No	0	código del solicitante	
cod_mot	bigint	3	No	0	código del motivo de apertura	
Mco_cas	blob		No		motivo de consulta	
Cod_par	bigint	3	No	0	código de parentesco	
cod_per3	bigint	8	No	0	código de la contraparte	
cod_per4	bigint	8	No	0	código del funcionario	
est_cas	enum	('A', 'C')	No	A	estado del caso	

TABLA: cita						
Campo	Tipo	Valor	Nulo	Predeterm.	Campo	Llaves
cod_cit	bigint	8	No		código de cita	primaria
<u>Cod_per3</u>	bigint	8	No	00000000	código de funcionario	foránea
<u>num_his</u>	varchar	15	No		número de historia	foránea
<u>Fec_cit</u>	date		No	0000-00-00	fecha de cita	foránea
hor_cit	time		No	00:00:00	hora de cita	

est_cit	enum	('A', 'P', 'C')	No	P	estado de cita	
---------	------	-----------------	----	---	----------------	--

TABLA: comisión						
Campo	Tipo	Valor	Nulo	Predeterm.	Campo	Llaves
Cod_com	bigint	8	No		código de comisión	primaria
<u>Cod_per3</u>	bigint	8	No	0	código de funcionario	foránea
<u>Cod_mun</u>	bigint	3	No	0	código de municipio	foránea
<u>Fec_com</u>	date		No	0000-00-00	fecha de comisión	foránea
ffi_com	date		No	0000-00-00	fecha de finalización de la comisión	
Ndi_com	int	3	No	0	número de días de la comisión	

TABLA: conpre						
Campo	Tipo	Valor	Nulo	Predeterm.	Campo	Llaves
Cod_con	bigint	8	No		código del concepto	primaria
<u>Des_con</u>	varchar	50	No		descripción del concepto de prediagnóstico	

TABLA: contraparte						
Campo	Tipo	Valor	Nulo	Predeterm.	Campo	Llaves
<u>cod_cas</u>	bigint	8	No		código del caso	primaria
<u>cod_per6</u>	bigint	8	No	0	código de la contraparte	foránea
cod_par	bigint	3	No	0	código del parentesco	

TABLA: cs						
Campo	Tipo	Valor	Nulo	Predeterm.	Campo	Llaves
cod_cs	bigint	8	No		código del concepto social	primaria
fec_cs	date		No	0000-00-00	fecha del concepto social	
con_cs	blob		No		concepto	

TABLA: depto						
Campo	Tipo	Valor	Nulo	Predeterm.	Campo	Llaves
cod_dep	bigint	3	No		código del departamento	primaria
des_dep	varchar	50	No		descripción del departamento	

TABLA: escolaridad						
Campo	Tipo	Valor	Nulo	Predeterm.	Campo	Llaves
cod_esc	bigint	3	No		código de la escolaridad	primaria
des_esc	varchar	50	No		descripción de la escolaridad	

TABLA: estado_civil						
Campo	Tipo	Valor	Nulo	Predeterm.	Campo	Llaves
cod_est	bigint	3	No		código del estado civil	primaria
des_est	varchar	50	No		descripción del estado civil	

TABLA: familia						
Campo	Tipo	Valor	Nulo	Predeterm.	Campo	Llaves
cod_cas	bigint	8	No	00000000	código de caso	foránea
cod_par	bigint	3	No	0	código de parentesco	foránea
cod_per6	bigint	8	No	0	código del componente familiar	foránea

TABLA: funcionario						
Campo	Tipo	Valor	Nulo	Predeterm.	Campo	Llaves
cod_per3	bigint	8	No	00000000	código de funcionario	primaria
cod_car	bigint	3	No	0	código de cargo	foránea

TABLA: habitación						
Campo	Tipo	Valor	Nulo	Predeterm.	Campo	Llaves

<u>cod_hab</u>	bigint	3	No		código del número de habitaciones de la vivienda	primaria
<u>des_hab</u>	varchar	50	No		descripción del número de habitaciones	

TABLA: hma						
Campo	Tipo	Valor	Nulo	Predeterm.	Campo	Llaves
cod_hma	bigint	5	No		código de las condiciones de higiene y medio ambiente	primaria
<u>des_hma</u>	blob		No		descripción de las condiciones de higiene y medio ambiente	

TABLA: ingreso						
Campo	Tipo	Valor	Nulo	Predeterm.	Campo	Llaves
cod_ing	bigint	3	No		código de ingreso	primaria
<u>des_ing</u>	varchar	50	No		descripción del ingreso	

TABLA: localidad						
Campo	Tipo	Valor	Nulo	Predeterm.	Campo	Llaves
cod_loc	bigint	3	No		código de la localidad	primaria
<u>des_loc</u>	varchar	50	No		descripción de la localidad	
<u>cod_mun</u>	bigint	3	No	0	código del municipio	foránea

TABLA: motivo_apertura						
Campo	Tipo	Valor	Nulo	Predeterm.	Campo	Llaves
cod_mot	bigint	3	No		código del motivo de ingreso	primaria
<u>des_mot</u>	varchar	100	No		descripción	
tip_mot	enum	('A', 'C')	Sí	A	tipo de motivo apertura o cierre	

TABLA: municipio						
Campo	Tipo	Valor	Nulo	Predeterm.	Campo	Llaves
cod_mun	bigint	3	No		código de municipio	primaria

<u>des_mun</u>	varchar	50	No		nombre del municipio	
<u>cod_dep</u>	bigint	3	No	0	código del departamento	foránea

TABLA: nivel_escolaridad						
Campo	Tipo	Valor	Nulo	Predeterm.	Campo	Llaves
cod_niv	bigint	3	No		código del nivel educativo	primaria
<u>des_niv</u>	varchar	50	No		descripción	

TABLA: ocupación						
Campo	Tipo	Valor	Nulo	Predeterm.	Campo	Llaves
cod_ocu	bigint	3	No		código de la ocupación	primaria
<u>des_ocu</u>	varchar	50	No		descripción	

TABLA: parentesco						
Campo	Tipo	Valor	Nulo	Predeterm.	Campo	Llaves
cod_par	bigint	3	No		código del parentesco	primaria
<u>des_par</u>	varchar	50	No		descripción	

TABLA: permiso						
Campo	Tipo	Valor	Nulo	Predeterm.	Campo	Llaves
cod_perm	bigint	8	No		código del permiso	primaria
<u>cod_per3</u>	bigint	8	No	0	código de usuario	foranea
<u>fec_perm</u>	date		No	0000-00-00	fecha de permiso	foranea
hin_perm	time		No	00:00:00	hora de inicio del permiso	
hfi_perm	time		No	00:00:00	hora final del permiso	

TABLA: persona						
Campo	Tipo	Valor	Nulo	Predeterm.	Campo	Llaves

cod_per	bigint	8	No		código de la persona	primaria
cod_tip	bigint	3	No	0	código del tipo de identificación	
id_per	varchar	15	Sí	NULL	número de la identificación	
nom_per	varchar	30	Sí	NULL	nombre de la persona	
ape_per	varchar	30	Sí	NULL	apellidos	
fna_per	date		Sí	NULL	fecha de nacimiento	
sex_per	enum	('M', 'F')	No	M	género	
cod_esc	bigint	3	Sí	NULL	código de la escolaridad	
cod_niv	bigint	3	Sí	NULL	código del nivel de escolaridad	
cod_est	bigint	3	Sí	NULL	código de estado civil	
cod_ocu	bigint	3	Sí	NULL	código de la ocupación	
dir_per	varchar	80	Sí	NULL	dirección	
tel_per	varchar	15	Sí	NULL	teléfono	
cod_bar	bigint	3	Sí	NULL	código del barrio	
viv_per	enum	('S', 'N')	Sí	S		
eda_per	bigint	3	Sí	NULL	edad	
tip_per	enum	('U', 'F', 'O')	No	U	tipo de persona	

TABLA: pre						
Campo	Tipo	Valor	Nulo	Predeterm.	Campo	Llaves
cod_pre	bigint	8	No		código del prediagnostico	primaria
fec_pre	date		No	0000-00-00	fecha del prediagnostico	
cod_con	bigint	8	No	0	código del concepto	
com_pre	blob		No		concepto del prediagnostico	
isu_pre	blob		No		intervención sugerida	
cod_pro	bigint	3	No	0	código del proceso	
cod_per3	bigint	8	No	0	código del funcionario	

TABLA: prediagnostico						
Campo	Tipo	Valor	Nulo	Predeterm.	Campo	Llaves
cod_cas	bigint	8	No	0	código del caso	
cod_rdf	bigint	8	Sí	0	código de las relaciones y dinámica de la familia	
cod_ing	bigint	3	No	0	código de ingreso promedio familia	
viv_pre	enum	('P', 'A', 'O')	Sí	A	tenencia de la vivienda	
acu_pre	enum	('S', 'N')	Sí	S	servicio de acueducto y alcantarillado	
luz_pre	enum	('S', 'N')	Sí	S	servicio de luz	
gas_pre	enum	('S', 'N')	Sí	N	servicio de gas	
tel_pre	enum	('S', 'N')	Sí	S	servicio de teléfono	
tvi_pre	enum	('C', 'A', 'I', 'O')	Sí	C	tipo de vivienda	
cvi_pre	enum	('B', 'A', 'D', 'M')	Sí	NULL	condición de la vivienda	
cod_baj	bigint	3	Sí	NULL	código del número de personas que viven bajo el mismo techo	
cod_hab	bigint	3	Sí	NULL	código del numero de habitaciones	
cod_hma	bigint	8	Sí	NULL	código de las condiciones de higiene y medio ambiente	
cod_per3	bigint	8	Sí	NULL	código del funcionario que diligencia	
cod_per4	bigint	8	Sí	NULL	código del ente a quien se remite	

TABLA: proceso						
Campo	Tipo	Valor	Nulo	Predeterm.	Campo	Llaves
cod_pro	bigint	3	No			primaria
des_pro	varchar	50	No			

TABLA: ps						
Campo	Tipo	Valor	Nulo	Predeterm.	Campo	Llaves
cod_ps	bigint	8	No			primaria

fec_ps	date		No	0000-00-00		
con_ps	blob		No			

TABLA: rdf						
Campo	Tipo	Valor	Nulo	Predeterm.	Campo	Llaves
cod_rdf	bigint	8	No			primaria
des_rdf	blob		No			

TABLA: reapertura						
Campo	Tipo	Valor	Nulo	Predeterm.	Campo	Llaves
cod_cas	bigint	8	No	0	código del caso	foránea
fci_rea	date		No	0000-00-00	fecha de cierre	foránea
fre_rea	date		No	0000-00-00	fecha de reapertura	foránea
cod_mot	bigint	3	No	0	código de motivo de la reapertura	

TABLA: sede						
Campo	Tipo	Valor	Nulo	Predeterm.	Campo	Llaves
cod_sed	bigint	2	No		código de la sede	primaria
des_sed	varchar	80	No		descripción de la sede	
reg_sed	varchar	50	No		región de la sede	

TABLA: tipoidentificacion						
Campo	Tipo	Valor	Nulo	Predeterm.	Campo	Llaves
cod_tip	bigint	3	No		código del tipo de identificación	primaria
des_tip	varchar	50	No		descripción	

TABLA: usuario						
Campo	Tipo	Valor	Nulo	Predeterm.	Campo	Llaves

id_usu	bigint	3	No		identificador de usuario	primaria
nom_usu	varchar	30	No		nombre de usuario	
ape_usu	varchar	30	No		apellidos de usuario	

TABLA: ususis						
Campo	Tipo	Valor	Nulo	Predeterm.	Campo	Llaves
id_usu	bigint	3	No		número que identifica al usuario del sistema	primaria
nom_usu	varchar	10	No		nombre del usuario del sistema	
pas_usu	varchar	100	No		Contraseña de usuario	
tip_usu	varchar	15	No		tipo de usuario de sistema	
cod_per3	bigint	8	No	0	código del funcionario	foránea

TABLA: valoración						
Campo	Tipo	Valor	Nulo	Predeterm.	Campo	Llaves
cod_cas	bigint	8	No	0	código del caso	
cod_vsn	bigint	8	No	00000000	código de la valoración de salud y nutrición	
cod_cs	bigint	8	Sí	0	código del concepto social	
cod_ps	bigint	8	No	00000000	código del concepto psicológico	
cod_pre	bigint	8	No	0	código del prediagnostico	
isu_val	blob		Sí	NULL	Intervención sugerida de la valoración	
cod_pro	bigint	3	No	000	código del proceso	
cod_per3	bigint	8	No	00000000	código del funcionario	
cod_per4	bigint	8	No	00000000	código de la instancia a quien se remite	

TABLA: vsn						
Campo	Tipo	Valor	Nulo	Predeterm.	Campo	Llaves
cod_vsn	bigint	8	No		código de la valoración de salud y nutrición	primaria

fec_vsn	date		No	0000-00-00	fecha de la valoración	
pes_vsn	char	3	No		peso del usuario	
tal_vsn	varchar	4	No		talla del usuario	
pet_vsn	char	3	No		relación peso y talla	
ted_vsn	varchar	4	No		relación talla edad	
dnu_vsn	blob		No		diagnostico nutricional	
aal_vsn	blob		No		Anamnesis alimentaria	
sis_vsn	enum	('S', 'N')	No	N	vinculación al SISBEN	
nsi_vsn	int	2	Sí	0	nivel SISBEN	
ars_vsn	enum	('S', 'N')	No	N	vinculación a ARS	
eps_vsn	enum	('S', 'N')	No	N	vinculación a EPS	
reg_vsn	enum	('S', 'N')	No	N	vinculación Régimen especial	
car_vsn	enum	('S', 'N')	No	N	carné de salud	
esa_vsn	blob		No		estado general de salud	

8.4.2.2 Diagramas Entidad – Relación.

Son diagramas que describen las relaciones entre entidades y su dependencia una de la otra. Los diagramas que se muestran a continuación detallan las relaciones existentes entre las entidades que participan directamente en el sistema:

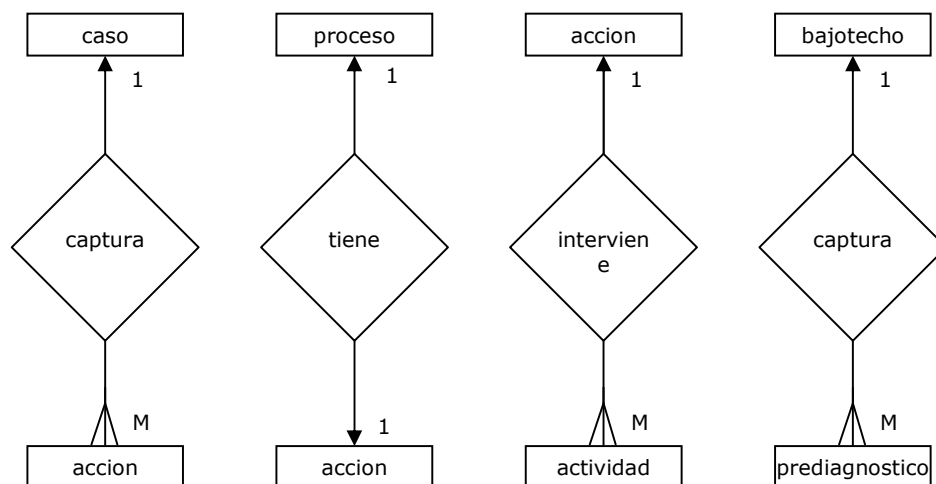

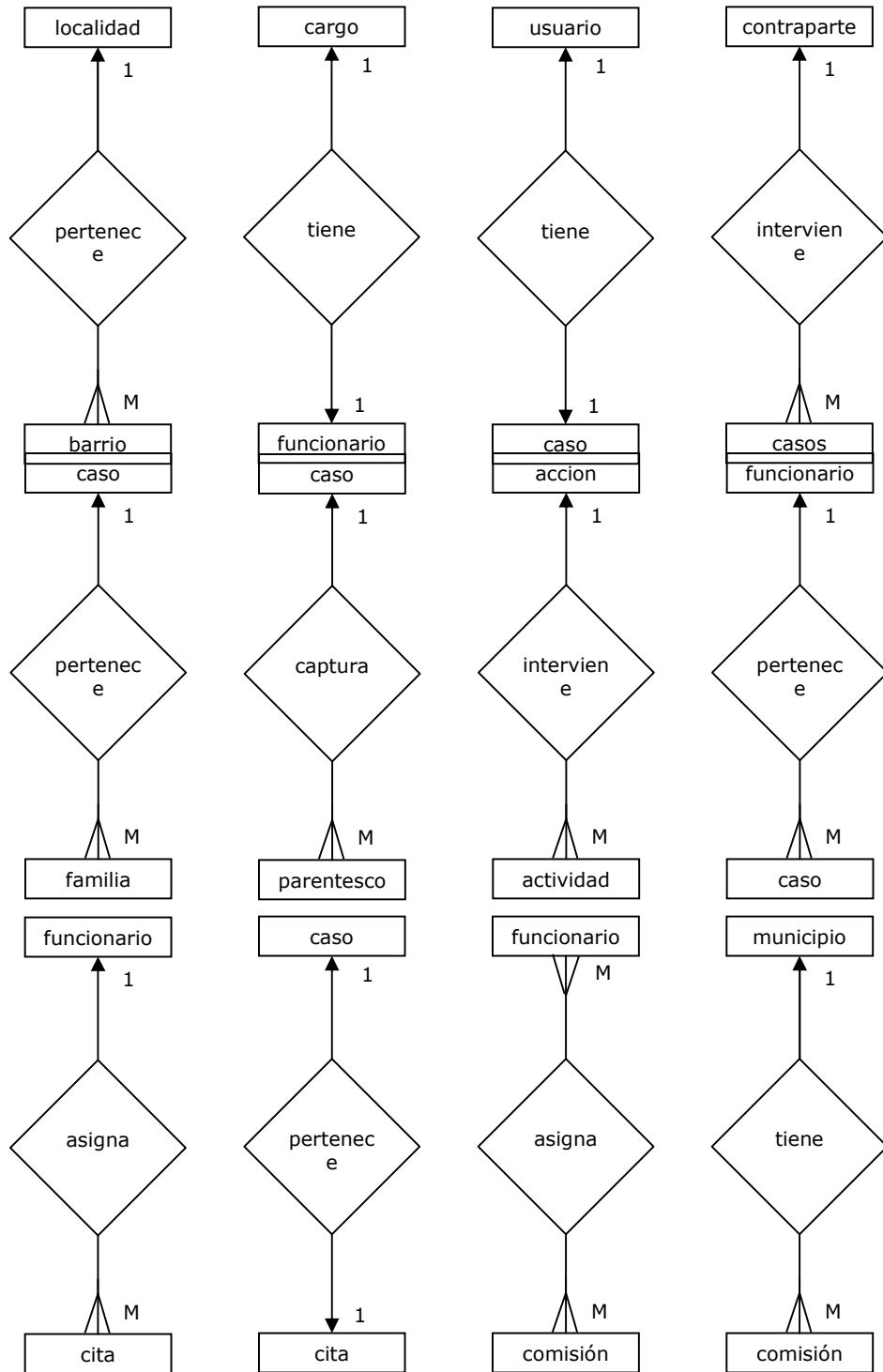

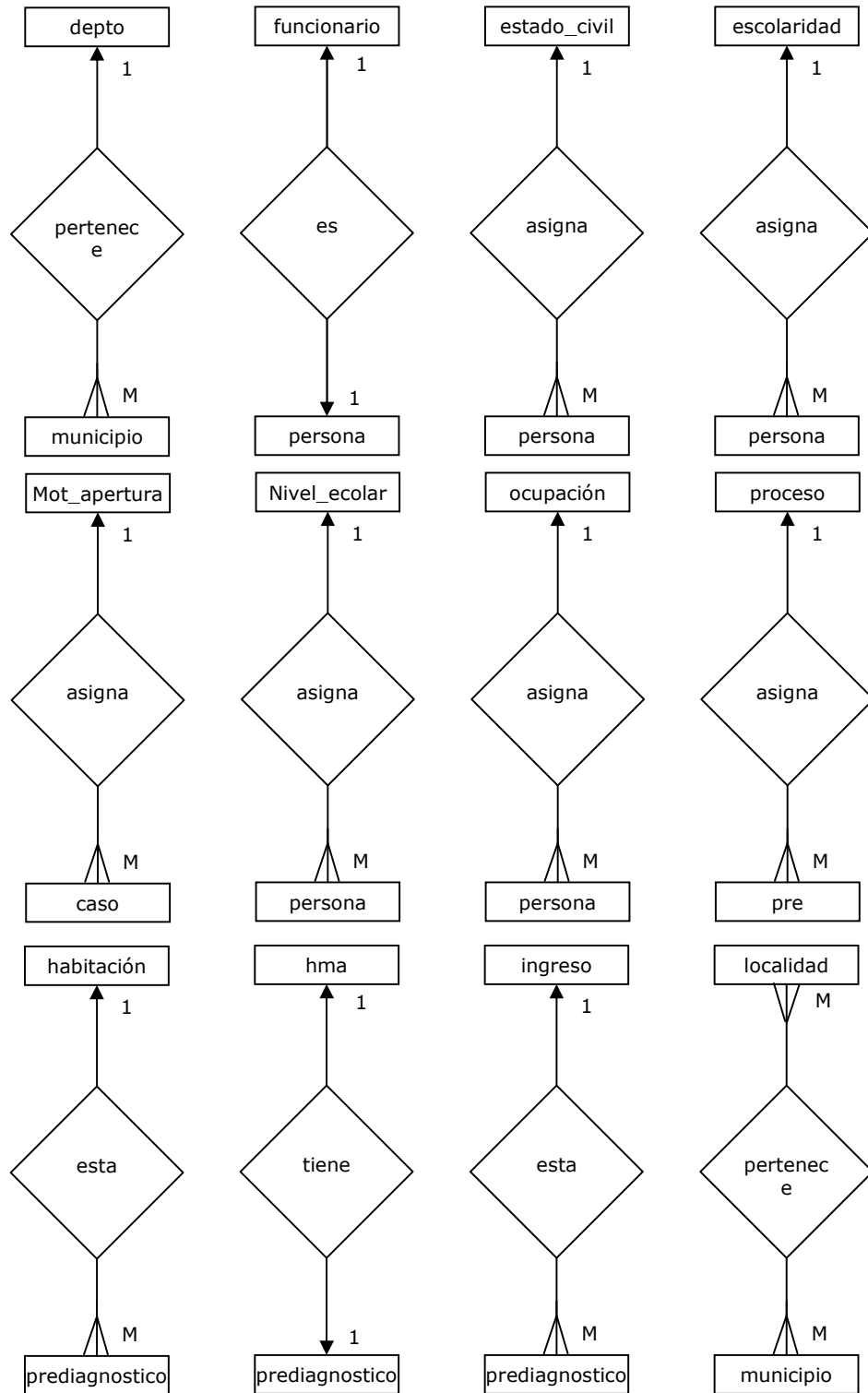

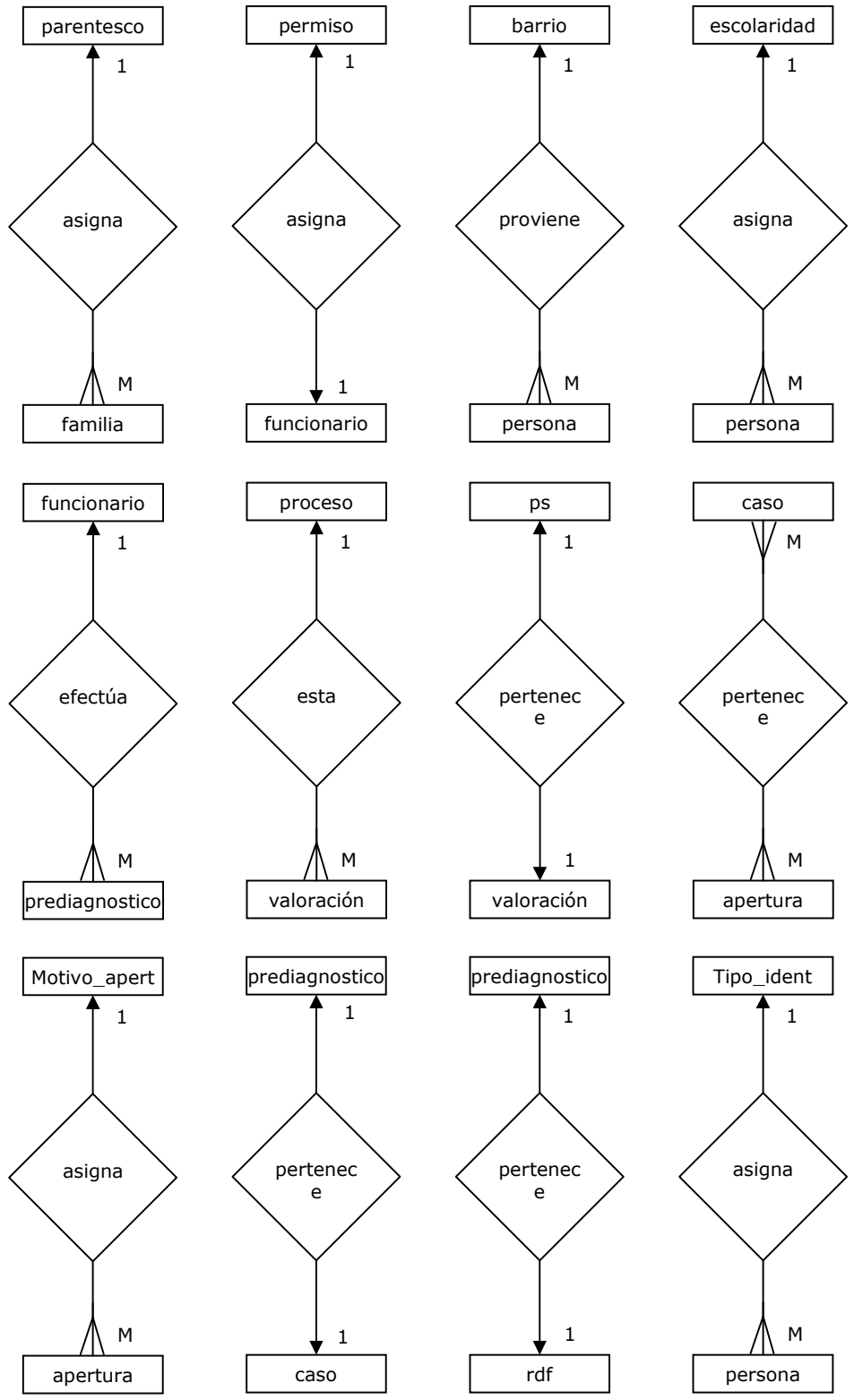

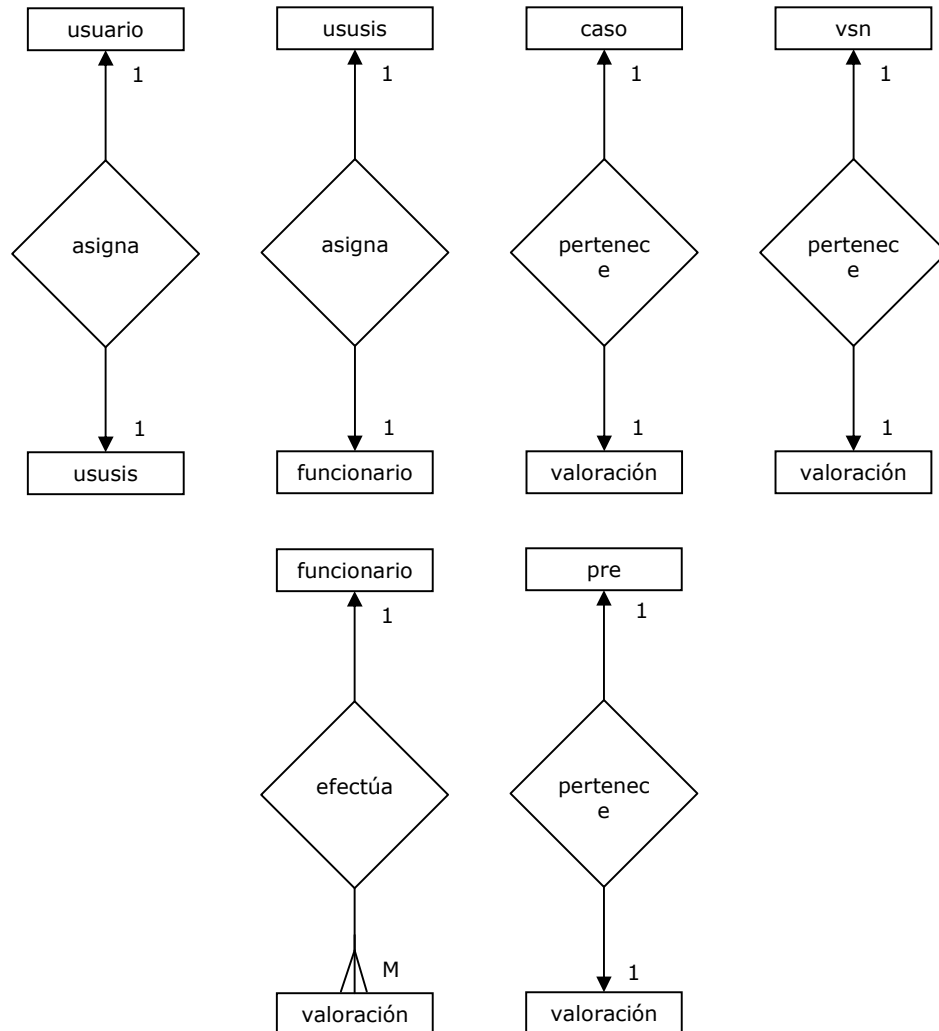

8.6 Creación de Módulos.

Es importante tener en cuenta que para el desarrollo del proyecto se optó por software libre, no solamente por su bajo costo, sino también por la estabilidad y el gran conjunto de utilidades que ofrece.

8.6.1 Herramientas de Desarrollo.

Para la creación de módulos se utilizaron las siguientes herramientas de desarrollo.

- a) **MySQL 4.** La versión 4 de MySQL ha estado en desarrollo desde el 2001. La mayoría del trabajo de desarrollo en 4.1.8 se ha enfocado en tres áreas: mejorar las características y la eficiencia existentes, agregar nuevas características, y cambiar la arquitectura del software de MySQL para estar preparados con el futuro crecimiento.

Ventajas de MySQL 4.

MySQL 4 contiene una serie de ventajas enfocadas en aumentar la eficiencia y las capacidades de las aplicaciones realizadas sobre él.

Aquí están algunas de ellas:

- El optimizador de consultas de MySQL es más inteligente en el uso de índices para resolver las consultas. Algunas consultas que requieren un ordenamiento extra son significativamente más rápidas.
- MySQL 4.0 dispone de borrados multi-tablas. Al especificar múltiples tablas y la cláusula WHERE correcta, MySQL hará sin problemas lo que se espera. También se pueden agregar opciones ORDER BY y LIMIT a las consultas DELETE, para obtener un mejor control sobre cuántos registros son eliminados y el orden en el que son eliminados dichos registros.
- El sistema de replicación de MySQL ha sido mejorado notablemente. Si el servidor principal llega a fallar, es ahora mucho más probable que cada esclavo tenga los datos necesarios para hacer por sí mismo una recuperación de los datos y trabajar como si fuera el servidor maestro.
- Con MySQL 4 se pueden definir llaves foráneas entre tablas InnoDB relacionadas para asegurarse de que un registro no puede ser eliminado de una tabla si aún está siendo referenciado por otra tabla.

b) PHP (Hypertext Preprocessor).

PHP es un lenguaje de alto nivel y un conjunto de librerías orientadas hacia el desarrollo de páginas web que actúa como una extensión de HTML, el cual trabaja conjuntamente con un servidor WEB

como puede ser APACHE WEB SERVER; PHP actúa del lado del servidor, diferencia de otros lenguajes de programación que permite generar páginas dinámicas con JavaScript, que trabaja en el browser del cliente.

PHP está cubierto bajo la licencia GNU/GPL. Una de las principales funcionalidades de PHP es la fácil interacción con diferentes Sistemas Gestores de Bases de Datos (SGBD), entre ellas tenemos Adabas D dbm,

dBase, file Pro Hyperwave, Informix, InterBase, LDAP, Microsof SQL Server, mSQL, MySQL, ODBC, Oracle, PostgreSQL, Solid, Sybase.

8.6.2 Diseño de Entradas.

Login de Usuario: La Figura 1 muestra este módulo que se utiliza para validar el ingreso de los usuarios del sistema.



Figura 1. Ventana de inicio de sesión

- ✓ **Propuesta de Ingreso Usuarios:** En la Figuras 2 y 3 se muestra este módulo en el cual se diligencia la información mas relevante de los usuarios que van a formar parte del sistema.

X SALIR
Super Usuario - Sabado, 04 de Marzo de 2006

Búsqueda de Usuario:

Usted puede buscar por Documento de Identificación, Nombre(recomendado), o Apellido(recomendado).
 Seleccione el Metodo de búsqueda e ingrese el valor a ser buscado:

Por Nombre
 Por Apellido
 Por Documento de Identificación

Nuevo Usuario

Software Desarrollado por: S&L&G&G ©.

Figura 2. Ventana Propuesta para verificar la existencia de los usuarios antes de crearlos

X SALIR
Super Usuario - Viernes, 03 de Marzo de 2006

INGRESO NUEVO USUARIO

Identificación :
Tipo Identificación : Seleccione el Tipo de Identificación..!
Nombre(s) :
Apellido(s) :
Fecha Nacimiento : aaaa-mm-dd
Edad : años
Sexo : Seleccione el Sexo..!
Escolaridad : Seleccione la escolaridad
Nivel Escolaridad : Seleccione el Nivel De Escolaridad
Departamento : Seleccione el Departamento..!
Municipio : No hay municipios..!
Localidad : No hay localidades..!
Barrio : No hay barrios..!
Dirección :
Teléfono :

Software Desarrollado por: S&L&G&G ©.

Figura 3. Ventana Propuestas Ingreso Usuarios

- ✓ **Propuesta de Ingreso de Solicitantes:** En la Figura 4 y 5 se muestra este módulo en el cual se diligencia la información mas relevante de los solicitantes que van a formar parte del sistema.

Super Usuario - Viernes, 03 de Marzo de 2006 X SALIR

INGRESO DE SOLICITANTES

Identificación :

Tipo Identificación : Seleccione el Tipo de Identificación..!

Nombres :

Apellido :

Fecha Nacimiento : Fecha aaaa-mm-dd

Edad :

Genero : Seleccione el Genero..!

Estado Civil : Seleccione el Estado Civil..!

Escolaridad : Seleccione la escolaridad

Nivel Escolaridad : Seleccione el Nivel De Escolaridad

Ocupación : Seleccione la Ocupación..!

Departamento : Seleccione el Departamento..!

Municipio : No hay municipios..!

Localidad : No hay localidades..!

Barrio : Seleccione el Barrio

Dirección :

Teléfono :

Software Desarrollado por: S&L&G&G ©.

Figura 4. Ventana Propuestas Ingreso Solicitantes

Figura 5. Ventana Propuesta para verificar la existencia de los solicitantes antes de crearlos

- ✓ **Propuesta de Ingreso de Familiares:** En la Figuras 6 y 7 se muestra este módulo en el cual se diligencia la información mas relevante de los familiares del usuario que van a formar parte del sistema.

Figura 6. Ventana Propuesta para verificar la existencia de os componentes familiares antes de crearlos

X SALIR
Super Usuario - Viernes, 03 de Marzo de 2006

INGRESO DE FAMILIARES

Identificación :

Tipo Identificación :

Nombres :

Apellido :

Fecha Nacimiento : Fecha

Edad :

Genero :

Estado Civil :

Escolaridad :

Nivel Escolaridad :

Ocupación :

Departamento :

Municipio :

Localidad :

Barrio :

Dirección :

Teléfono :

Software Desarrollado por: S&L&G&G ©.

Figura 7. Ventana Propuestas Ingreso de Familiares

- ✓ **Propuesta de Ingreso de la Contraparte:** En la Figura 8 y 9 se muestra este módulo en el cual se diligencia la información mas relevante de los familiares del usuario que van a formar parte del sistema.

Super Usuario - Sabado, 04 de Marzo de 2006 X SALIR

Busqueda de Personas Implicadas (Contraparte):

Usted puede buscar por Documento de Identificación, Nombre(recomendado), o Apellido(recomendado).
Seleccione el Metodo de busqueda e ingrese el valor a ser buscado:

Por Nombre

Por Apellido

Por Documento de Identificación

Buscar

Nuevo Implicado

Software Desarrollado por: S&L&G&G ©.

Figura 9. Ventana Propuesta para verificar la existencia de los solicitantes antes de crearlos

- ✓ **Propuesta de Ingreso del Registro de Historia:** En la Figura 10 se muestra este módulo en el cual se diligencia la información de las historias que van a formar parte del sistema.

Super Usuario - Viernes, 03 de Marzo de 2006 X SALIR

INGRESO NUEVA HISTORIA INTEGRAL SOCIO-FAMILIAR

*Historia No :

*Fecha Apertura : (aaaa-mm-dd)

*Motivo : +

FILTRANDO USUARIO POR :

Identificación	Nombre	Apellido
<input type="text"/>	<input type="text"/>	<input type="text"/>

*USUARIO : +

Identificación	Tipo Identificación	Teléfono
<input type="text"/>	<input type="text"/>	<input type="text"/>
Edad	Dirección	
<input type="text"/>	<input type="text"/>	

GRUPO FAMILIAR

AREA DE PROCEDENCIA :

PERSONA QUE SOLICITA EL SERVICIO

FILTRANDO SOLICITANTE POR :

Identificación	Nombre	Apellido
<input type="text"/>	<input type="text"/>	<input type="text"/>

*NOMBRE : +

*PARENTESCO : +

Identificación	Tipo Identificación	Teléfono
<input type="text"/>	<input type="text"/>	<input type="text"/>
Edad	Dirección	
<input type="text"/>	<input type="text"/>	

*MOTIVO DE CONSULTA

COMPOSICIÓN FAMILIAR MENOR

FILTRANDO FAMILIARES POR :

Identificación	Nombre	Apellido
<input type="text"/>	<input type="text"/>	<input type="text"/>

*FAMILIARES PARENTESCO

Familiares Adicionados	
<input type="text"/>	

*PARENTESCO

Posibles Familiares a Adicionar..!

<input type="text"/>	<input type="text"/>	<input type="text"/>	<input type="text"/>
Identificación	Tipo Identificación	Edad	Genero
<input type="text"/>	<input type="text"/>	<input type="text"/>	<input type="text"/>
Fecha Nacimiento	Ocupación	Estado Civil	
<input type="text"/>	<input type="text"/>	<input type="text"/>	
Escolaridad	<input type="text"/>		

INFORMACIÓN SOBRE LA CONTRAPARTE

FILTRANDO CONTRAPARTE POR :

Identificación	Nombre	Apellido
<input type="text"/>	<input type="text"/>	<input type="text"/>

*PERSONAS IMPLICADAS (CONTRAPARTE) PARENTESCO

POSIBLES PERSONAS IMPLICADAS(CONTRAPARTE) PARENTESCO

<<=> Seleccione la persona implicada..

<input type="text"/>	<input type="text"/>	<input type="text"/>	<input type="text"/>
Identificación	Tipo Identificación	Edad	Genero
<input type="text"/>	<input type="text"/>	<input type="text"/>	<input type="text"/>
Fecha Nacimiento	Ocupación	Estado Civil	
<input type="text"/>	<input type="text"/>	<input type="text"/>	
Escolaridad	<input type="text"/>		

INFORMACIÓN TÉCNICA

Diligenciado Por : Super Usuario Cargo : Administrador del Sistema

FILTRANDO FUNCIONARIO POR :

Identificación	Nombre	Apellido
<input type="text"/>	<input type="text"/>	<input type="text"/>

Remitido A :

Software Desarrollado por: S&L&G&G ©.

Figura 10. Ventana Propuestas Ingreso de Registro de Historia

- ✓ **Propuesta de Ingreso Valoración de Salud y Nutrición:** En la Figura 11 se muestra este módulo en el cual se diligencia la información de la valoración de salud y nutrición.

Super Usuario - Viernes, 03 de Marzo de 2006 X SALIR

**EVALUACIÓN INICIAL
VALORACIÓN SALUD Y NUTRICIÓN**

Filtrando Historia Por:

Fecha(aaaa-mm-dd) Número Historia Motivo Historia

Identificación Nombre Apellido

Usuario:

Historia No :

TIPO IDENTIFICACION EDAD TELÉFONO DIRECCIÓN

Fecha(aaaa-mm-dd) :

INDICADORES ANTROPOMÉTRICOS

PESO(Kg) : TALLA(Cm) :

PESO/TALLA TALLA/EDAD

DIAGNOSTICO NUTRICIONAL

ANAMNESIS ALIMENTARIA

ACCESO A SALUD

VINCULACIÓN AL SISBEN : NIVEL:

ARS: EPS:

Reg. Especial : Carnet Vacunación :

ESTADO GENERAL DE SALUD

Diligenciado Por : Cargo :

Software Desarrollado por: S&L&G&G ©.

Figura 11. Ventana Propuesta Ingreso Valoración de Salud y Nutrición

- ✓ **Propuesta de Ingreso Concepto Social:** En la Figura 12 se muestra este módulo en el cual se diligencia la información del concepto social.

X SALIR
Super Usuario - Viernes, 03 de Marzo de 2006

**EVALUACIÓN INICIAL
CONCEPTO SOCIAL**

Filtrando Historia Por:

Fecha(aaaa-mm-dd) <input type="text"/> <input type="button" value="Fecha..!"/>	Número Historia <input type="text"/>	Motivo Historia <input type="text"/> <input type="button" value="Seleccione el Motivo Apertura..!"/>
Identificación <input type="text"/>	Nombre <input type="text"/>	Apellido <input type="text"/>
Usuario: Historia No :	<input type="button" value="Seleccione el Usuario..!"/>	
	<input type="button" value="Seleccione la Historia..!"/>	
TIPO IDENTIFICACION <input type="text"/>	EDAD <input type="text"/>	TELÉFONO <input type="text"/>
	DIRECCIÓN <input type="text"/>	
Fecha(aaaa-mm-dd) :	<input type="text"/>	<input type="button" value="Fecha..!"/>
CONCEPTO	<input type="text"/>	
Diligenciado Por :	Super Usuario Cargo : Administrador del Sistema	
<input type="button" value="Guardar Valoración"/>		

Software Desarrollado por: S&L&G&G ®.

Figura 12. Ventana Propuesta Ingreso Concepto Social

- ✓ **Propuesta de Ingreso Concepto Psicológico:** En la Figura 13 se muestra este módulo en el cual se diligencia la información del concepto psicológico.

X SALIR
Super Usuario - Viernes, 03 de Marzo de 2006

**EVALUACIÓN INICIAL
CONCEPTO PSICOLÓGICO**

Filtrando Historia Por:

Fecha(aaaa-mm-dd) <input type="text"/> <input type="button" value="Fecha..!"/>	Número Historia <input type="text"/>	Motivo Historia <input type="text" value="Seleccione el Motivo Apertura..!"/>
Identificación <input type="text"/>	Nombre <input type="text"/>	Apellido <input type="text"/>
Usuario: <input type="text" value="Seleccione el Usuario..!"/>	Historia No : <input type="text" value="Seleccione la Historia..!"/>	
TIPO IDENTIFICACION <input type="text"/>	EDAD <input type="text"/>	TELÉFONO <input type="text"/>
DIRECCIÓN <input type="text"/>		

Fecha(aaaa-mm-dd) :

CONCEPTO

Diligenciado Por : Cargo :

Software Desarrollado por: S&L&G&G ®.

Figura 13. Ventana Propuesta Ingreso Concepto psicológico

- ✓ **Propuesta de Ingreso Concepto Interdisciplinario:** En la Figura 14 se muestra este módulo en el cual se diligencia la información del concepto interdisciplinario.

X SALIR
Super Usuario - Viernes, 03 de Marzo de 2006

**EVALUACIÓN INICIAL
CONCEPTO INTERDISCIPLINARIO(PREDIAGNÓSTICO)**

Filtrando Historia Por:

Fecha(aaaa-mm-dd) <input type="text"/> <input type="button" value="Fecha..!"/>	Número Historia <input type="text"/>	Motivo Historia <input type="text" value="Seleccione el Motivo Apertura..!"/>
Identificación <input type="text"/>	Nombre <input type="text"/>	Apellido <input type="text"/>
Usuario: <input type="text" value="Seleccione el Usuario..!"/>	Historia No : <input type="text" value="Seleccione la Historia..!"/>	
TIPO IDENTIFICACION <input type="text"/>	EDAD <input type="text"/>	TELÉFONO <input type="text"/>
DIRECCIÓN <input type="text"/>		
Fecha(aaaa-mm-dd) :	<input type="text"/>	<input type="button" value="Fecha..!"/>
CONCEPTO :	<input type="text" value="Seleccione el Concepto..!"/> <input type="button" value="+"/>	
COMENTARIO <input type="text"/>		
INTERVENCIÓN SUGERIDA: (Niño/Familia) <input type="text"/>		
REMISIÓN A PROCESO DE :	<input type="text" value="Seleccione Remisión..!"/> <input type="button" value="+"/>	
Diligenciado Por :	Super Usuario Cargo : Administrador del Sistema	
<input type="button" value="Guardar Valoración"/>		

Software Desarrollado por: S&L&G&G ©.

Figura 14. Ventana Propuesta Ingreso Concepto interdisciplinario

- ✓ **Propuesta de Ingreso Prediagnóstico:** En la Figura 15 se muestra este módulo en el cual se diligencia la información del prediagnóstico.

X SALIR
Super Usuario - Viernes, 03 de Marzo de 2006

PREDIAGNÓSTICO

Filtrando Historia Por:

Fecha(aaaa-mm-dd) <input type="text"/> <input type="button" value="Fecha..!"/>	Número Historia <input type="text"/>	Motivo Historia <input type="text"/> <input type="button" value="Seleccione el Motivo Apertura..!"/>	
Identificación <input type="text"/>	Nombre <input type="text"/>	Apellido <input type="text"/>	
Usuario: <input type="text"/>	<input type="button" value="Seleccione el Usuario..!"/>		
Historia No : <input type="text"/>	<input type="button" value="Seleccione la Historia..!"/>		
TIPO IDENTIFICACION <input type="text"/>	EDAD <input type="text"/>	TELÉFONO <input type="text"/>	
DIRECCIÓN <input type="text"/>			

RELACIONES Y DINÁMICA DE LA FAMILIA

ASPECTOS SOCIOECONOMICOS

INGRESO PROMEDIO DE LA FAMILIA :

TENENCIA DE LA VIVIENDA:

SERVICIOS PÚBLICOS

ACUEDUT-ALCANT: LUZ:

GAS: TEL:

TIPO VIVIENDA: CONDICIÓN:

PERSONAS QUE VIVEN BAJO EL MISMO TECHO: HABITACIONES:

HIGIENE Y MEDIO AMBIENTE FÍSICO

INFORMACIÓN TÉCNICA

Filtrando Funcionario Por:

Identificación <input type="text"/>	Nombre <input type="text"/>	Apellido <input type="text"/>
Diligenciado Por : Super Usuario	Cargo : Administrador del Sistema	
Remitido A : <input type="text"/>	<input type="button" value="Seleccione el Funcionario..!"/>	

Software Desarrollado por: S&L&G&G ©.

Figura 15. Ventana Propuesta Ingreso Prediagnóstico

- ✓ **Propuesta de Ingreso Prediagnóstico:** En la Figura 16 se muestra este módulo en el cual se diligencian las acciones con el usuario.

X SALIR
Super Usuario - Viernes, 03 de Marzo de 2006

ACCIONES CON EL USUARIO/PROCESO

Filtrando Historia Por:

Fecha(aaaa-mm-dd) <input type="text"/> <input type="button" value="Fecha..!"/>	Número Historia <input type="text"/>	Motivo Historia <input type="text"/> <input type="button" value="Seleccione el Motivo Apertura..!"/>
Identificación <input type="text"/>	Nombre <input type="text"/>	Apellido <input type="text"/>
Usuario: <input type="text"/>	<input type="button" value="Seleccione el Usuario..!"/>	
Historia No : <input type="text"/>	<input type="button" value="Seleccione la Historia..!"/>	
TIPO IDENTIFICACION <input type="text"/>	EDAD <input type="text"/>	TELÉFONO <input type="text"/>
DIRECCIÓN <input type="text"/>		
Fecha(aaaa-mm-dd) : <input type="text"/> <input type="button" value="Fecha..!"/>	ACTIVIDAD: <input type="button" value="Seleccione la Actividad..!"/>	
SEGUIMIENTO AL CASO : <input type="button" value="Seleccione el seguimiento al caso..!"/>		
TIPO DE ACCIÓN: <input type="button" value="Seleccione el Tipo de Acción..!"/>		
OBSERVACIONES: <input type="text"/>		
RESPONSABLE : <input type="button" value="Seleccione el Funcionario Responsable..!"/>		

Software Desarrollado por: S&L&G&G ©.

Figura 16. Ventana Propuesta Acciones con el Usuario

- ✓ **Propuesta para generar los Reportes de Historias:** En la Figura 17 se muestra este módulo en el cual se diligencian los reportes de las historias que ha ingresado.

REPORTES HISTORIAS

ITEMS A LISTAR	ORDENAR POR
<input checked="" type="checkbox"/> Número Historia	<input type="radio"/>
<input checked="" type="checkbox"/> Fecha Apertura Historia	<input type="radio"/>
<input checked="" type="checkbox"/> Motivo Apertura	<input type="radio"/>
<input checked="" type="checkbox"/> Usuario	<input type="radio"/>
<input checked="" type="checkbox"/> Solicitante	<input type="radio"/>
<input checked="" type="checkbox"/> Motivo Solicitante	
<input checked="" type="checkbox"/> Estado Historia	
<input checked="" type="checkbox"/> Evaluación Inicial	
<input checked="" type="checkbox"/> Seguimiento	
<input checked="" type="checkbox"/> Prediagnóstico	

CRITERIOS DE BÚSQUEDA

<input type="checkbox"/>	Funcionario:	Filtrando Funcionario Por:		
		Ningun Filtro.		
		Identificación	Nombre	Apellido
		[]	[]	[]
		Funcionario : Seleccione el Funcionario..!		
<input type="checkbox"/>	Usuario :	Filtrando Usuario Por:		
		Ningun Filtro.		
		Identificación	Nombre	Apellido
		[]	[]	[]
		Usuario : Seleccione el Usuario..!		
<input type="checkbox"/>	Historia :	Filtrando Historia Por:		
		Ningun Filtro.		
		Fecha(aaaa-mm-dd)	Número Historia	Motivo Historia
		[]	[]	[]
		Fecha..!		
		Seleccione el Motivo Apertura..!		
		Identificación	Nombre	Apellido
		[]	[]	[]
		Usuario: Seleccione el Usuario..!		
		*Historia No : Seleccione la Historia..!		
<input type="checkbox"/>	Fecha Especifica :	[]	Fecha..!	aaaa-mm-dd
<input type="checkbox"/>	Rango de Fechas :	[]	-	[] aaaa-mm-dd
		Fecha..!	-	Fecha..!
<input checked="" type="checkbox"/>	Todas las Historias Registradas			

Figura 17. Ventana Propuesta Reportes de Historias

- ✓ **Propuesta de Ingreso Citas:** En la Figura 18 se muestra este módulo en el cual se diligencia la información de las citas que ingresan.

Figura 18. Ventana Propuesta Reportes de Historias

- ✓ **Propuesta de Ingreso Citas:** En la Figura 19 se muestra este módulo en el cual se diligencia la información de citas.

X SALIR
Super Usuario - Viernes, 03 de Marzo de 2006

INGRESO CITAS

Filtrando Funcionario Por:

Identificación	Nombre	Apellido
<input type="text"/>	<input type="text"/>	<input type="text"/>
Funcionario:	<input type="text" value="Seleccione el Funcionario..!"/>	

CITAS REGISTRADAS PARA ÉSTE FUNCIONARIO
(Seleccione la que desee modificar)

---FECHA---	-----HORA-----	-----HISTORIA

Filtrando Historia Por:

Fecha(aaaa-mm-dd)	Número Historia	Motivo Historia
<input type="text"/>	<input type="text"/>	<input type="text"/>
<input type="button" value="Fecha..!"/>		<input type="text" value="Seleccione el Motivo Apertura..!"/>

Identificación	Nombre	Apellido
<input type="text"/>	<input type="text"/>	<input type="text"/>
Usuario:	<input type="text" value="Seleccione el Usuario..!"/>	
Historia No :	<input type="text" value="Seleccione la Historia..!"/>	

TIPO IDENTIFICACION	EDAD	TELÉFONO	DIRECCIÓN
<input type="text"/>	<input type="text"/>	<input type="text"/>	<input type="text"/>

Fecha Cita(aaaa-mm-dd) :

Hora Cita(8:00a.m-5:00p.m) :

Software Desarrollado por: S&L&G&G ©.

Figura 19. Ventana Propuesta Ingreso Citas

- ✓ **Propuesta de Reporte de Citas:** En la Figura 20 se muestra este módulo en el cual se diligencian los reportes de citas.

X SALIR
Super Usuario - Viernes, 03 de Marzo de 2006

REPORTES CITAS

ITEMS A LISTAR	ORDENAR POR
<input checked="" type="checkbox"/> Funcionario	<input type="radio"/>
<input checked="" type="checkbox"/> Historia	<input type="radio"/>
<input checked="" type="checkbox"/> Fecha Cita	<input type="radio"/>
<input checked="" type="checkbox"/> Hora Cita	<input type="radio"/>
<input checked="" type="checkbox"/> Estado Cita	<input type="radio"/>

CRITERIOS DE BÚSQUEDA			
Filtrando Funcionario Por: <input type="text" value="Ningun Filtro."/>			
<input type="checkbox"/> Funcionario:	Identificación	Nombre	Apellido
	<input type="text"/>	<input type="text"/>	<input type="text"/>
Funcionario :		<input type="text" value="Seleccione el Funcionario..!"/>	
<input type="checkbox"/> Fecha Especifica :	<input type="text" value="aaaa-mm-dd"/>	<input type="button" value="Fecha..!"/>	
<input type="checkbox"/> Rango de Fechas :	<input type="text" value="Fecha..!"/>	-	<input type="text" value="Fecha..!"/> aaaa-mm-dd
<input type="checkbox"/> Hora	<input type="text" value="Hora..!"/>	hh:mm:ss	
<input type="checkbox"/> Rango Hora	<input type="text" value="Hora..!"/>	-	<input type="text" value="Hora..!"/> hh:mm:ss
<input checked="" type="checkbox"/> Todas las Citas Registradas			
<input type="button" value="Generar Reporte"/>			

Software Desarrollado por: S&L&G&G ©.

Figura 20. Ventana Propuesta Reportes de citas

- ✓ **Propuesta de Ingreso Funcionarios:** En la Figura 21 se muestra este módulo en el cual se diligencia la información de ingreso de funcionarios.

X SALIR
Super Usuario - Viernes, 03 de Marzo de 2006

INGRESO DE FUNCIONARIOS

Identificación :
 Tipo Identificación : +
 Nombres :
 Apellido :
 Fecha Nacimiento : Fecha
 Edad :
 Genero :
 Estado Civil :
 Escolaridad : +
 Nivel Escolaridad : +
 Ocupación : +
 Cargo : +
 Departamento : +
 Municipio : +
 Localidad : +
 Barrio : +
 Dirección :
 Teléfono :

Software Desarrollado por: S&L&G&G ©.

Figura 21. Ventana Propuesta Ingreso de Funcionarios

- ✓ **Propuesta de Ingreso Comisiones:** En la Figura 22 se muestra este módulo en el cual se diligencia la información de ingreso de comisiones.

X SALIR
Super Usuario - Viernes, 03 de Marzo de 2006

INGRESO COMISIONES

Filtrando Funcionario Por:

Identificación	Nombre	Apellido
<input type="text"/>	<input type="text"/>	<input type="text"/>

Funcionario:

COMISIONES REGISTRADAS PARA ÉSTE FUNCIONARIO
(Seleccione la que desea Eliminar)

---	INICIA	-----	TERMINA	-----	No. DIAS

Fecha Comisión :

Departamento:

Municipio:

Días Comisión :

Software Desarrollado por: S&L&G&G ©.

Figura 22. Ventana Propuesta Ingreso de comisiones

- ✓ **Propuesta de Ingreso Permisos:** En la Figura 23 se muestra este módulo en el cual se diligencia la información de ingreso de permisos de funcionarios.

X SALIR
Super Usuario - Viernes, 03 de Marzo de 2006

INGRESO PERMISOS

Filtrando Funcionario Por:

Identificación	Nombre	Apellido
<input type="text"/>	<input type="text"/>	<input type="text"/>

Funcionario:

PERMISOS REGISTRADOS PARA ÉSTE FUNCIONARIO
(Seleccione el que desea Eliminar)

FECHA	INICIA	TERMINA

Fecha Permiso (aaaa-mm-dd) :

Hora Inicio Permiso 8:00am-05:00pm :

Hora Fin Permiso 8:00am-5:00pm :

Software Desarrollado por: S&L&G&G ©.

Figura 23. Ventana Propuesta Ingreso de Permisos

- ✓ **Propuesta de Ingreso Usuarios del Sistema:** En la Figura 24 se muestra este módulo en el cual se diligencia la información de ingreso de usuarios del sistema.

X SALIR
Super Usuario - Viernes, 03 de Marzo de 2006

INGRESO USUARIOS DEL SISTEMA

Filtrando Funcionario Por:

Identificación	Nombre	Apellido
<input type="text"/>	<input type="text"/>	<input type="text"/>

Funcionario :

Nombre de Usuario:

Contraseña:

Repetir Contraseña :

Tipo de Usuario :

Software Desarrollado por: S&L&G&G ©.

Figura 24. Ventana Propuesta Ingreso de Usuarios del Sistema

- ✓ **Propuesta de Reportes de Funcionarios:** En la Figura 25 se muestra este módulo en el cual se diligencia el reporte de funcionarios.

Super Usuario - Viernes, 03 de Marzo de 2006 X SALIR

PERMISOS-COMISIONES

REPORTE FUNCIONARIOS

ITEMS A LISTAR	ORDENAR POR
<input checked="" type="checkbox"/> Identificación	<input type="radio"/>
<input checked="" type="checkbox"/> Nombre	<input type="radio"/>
<input checked="" type="checkbox"/> Apellido	<input type="radio"/>
<input checked="" type="checkbox"/> Fecha Nacimiento	<input type="radio"/>
<input checked="" type="checkbox"/> Edad	
<input checked="" type="checkbox"/> Género	
<input checked="" type="checkbox"/> Escolaridad	
<input checked="" type="checkbox"/> Nivel Escolaridad	
<input checked="" type="checkbox"/> Estado Civil	
<input checked="" type="checkbox"/> Ocupación	
<input checked="" type="checkbox"/> Dirección	
<input checked="" type="checkbox"/> Teléfono	

CRITERIOS DE BÚSQUEDA

	Filtrando Funcionario Por: <input type="text" value="Ningun Filtro."/>		
<input type="checkbox"/> Funcionario:	<input type="text" value="Identificación"/>	<input type="text" value="Nombre"/>	<input type="text" value="Apellido"/>
	<input type="text"/>	<input type="text"/>	<input type="text"/>
	Funcionario : <input type="text" value="Seleccione el Funcionario..!"/>		
<input type="checkbox"/> Fecha Nacimiento :	<input type="text"/>	aaaa-mm-dd	<input type="button" value="Fecha..!"/>
<input type="checkbox"/> Rango de Fechas Nacimiento :	<input type="text"/>	-	<input type="text" value="aaaa-mm-dd"/>
	<input type="button" value="Fecha..!"/>	-	<input type="button" value="Fecha..!"/>
<input type="checkbox"/> Género	<input type="text" value="Género ..!"/>		
<input checked="" type="checkbox"/> Todas los Funcionarios Registrados			

Software Desarrollado por: S&L&G&G ©.

Figura 25. Ventana Propuesta Reportes de Funcionario

- ✓ **Propuesta de Reportes de Permisos y Comisiones:** En la Figura 26 se muestra este módulo en el cual se diligencia el reporte de permisos.

X SALIR
Super Usuario - Viernes, 03 de Marzo de 2006

FUNCIONARIOS

REPORTES PERMISOS - COMISIONES

ITEMS A LISTAR ORDENAR POR		
<input checked="" type="checkbox"/> Permisos	Ordenar Por	<input type="checkbox"/> Comisiones
<input checked="" type="checkbox"/> Funcionario	○	<input type="checkbox"/> Funcionario
<input checked="" type="checkbox"/> Fecha Permiso	○	<input type="checkbox"/> Municipio
<input checked="" type="checkbox"/> Hora Inicio	○	<input type="checkbox"/> Fecha Comisión
<input checked="" type="checkbox"/> Hora fin	○	<input type="checkbox"/> Días Comisión

CRITERIOS DE BÚSQUEDA

<input type="checkbox"/>	Funcionario:	Filtrando Funcionario Por: <input type="text" value="Ningun Filtro."/>		
		Identificación	Nombre	Apellido
		<input type="text"/>	<input type="text"/>	<input type="text"/>
		Funcionario : <input type="text" value="Seleccione el Funcionario..!"/>		
<input type="checkbox"/>	Fecha Específica :	<input type="text"/>	<input type="button" value="Fecha..!"/>	aaaa-mm-dd
<input type="checkbox"/>	Rango de Fechas :	<input type="text"/>	-	<input type="text"/>
		<input type="button" value="Fecha..!"/>	-	<input type="button" value="Fecha..!"/>
<input type="checkbox"/>	Hora	<input type="button" value="Hora..!"/>	▼	hh:mm:ss
<input type="checkbox"/>	Rango Hora	<input type="button" value="Hora..!"/>	▼	-
		<input type="button" value="Hora..!"/>	▼	hh:mm:ss
<input checked="" type="checkbox"/>	Todas las Comisiones o Permisos Registrados			

Software Desarrollado por: S&L&G&G ©.

Figura 26. Ventana Propuesta Reportes de Comisiones y Permisos

BIBLIOGRAFÍA

- ALONSO OLIVA, Juan Luis y otros. Internet & educación. [en línea]. España: Universidad de Castilla de la Mancha, 1998. Disponible en Internet: <<http://www.uclm.es/profesorado/ricardo/WEBNNTT/Bloque2/INTERNET1.htm>>.
- KENDALL, Kenneth E. y KENDALL, Julie E. Análisis y Diseño de Sistemas. Mexico: Editorial Prentice – Hall, 1991. 856 p.
- OZ Effy, (1996). “administración de Sistemas de Información”, Thomson Learning, Segunda Edición.
- SENN, A. James. Análisis y Diseño de Sistemas de Información. 2 ed. Mexico: McGraw Hill, 1992. 942 p.
- SENN Jame, (1997). “Diseño de Sistemas de Información”, Mc Graw Hill, Segunda Edición.
- Universidad Virtual. España. [en línea]. Disponible en Internet: <<http://www.ucm.es/info/Psyap/Prieto/alumn9798/rvda/>>.
- www.ICBF.gov.co
- www.unicef.org.co

CONCLUSIONES

- El sistema desarrollado esta enfocado en la defensa de los derechos de los niños, niñas, jóvenes y la familia, por ello el desarrollo de los de los procesos para el manejo de la historia integral sociofamiliar, buscan enfrentar dificultades o fenómenos que impiden el desarrollo normal de las actividades de los funcionarios enfocadas fundamentalmente por la defensa de una causa común construir el bienestar, la convivencia, la defensa de sus derechos y la felicidad de los seres humanos.
- El aplicativo tiene la capacidad de orientar a los funcionarios en la toma de decisiones que permitan dirigir las diferentes campañas de prevención hacia los lugares donde se vulneren con más frecuencia los derechos a partir de datos estadísticos.
- Al sistematizar los diferentes procesos se optimizaron los servicios que se prestan en el Centro Zonal, mejorando así la atención de los usuarios.
- Es importante tener en cuenta que para el desarrollo del proyecto se optó por software libre, no solamente por su bajo costo, sino también por la estabilidad y el gran conjunto de utilidades que ofrece.
- Todo cambio debe tender siempre a mejorar lo existente. En este sentido el desarrollo del sistema se presenta como el instrumento idóneo para mejorar las actividades realizadas en el área de Intervención Especializada del Instituto Colombiano de Bienestar Familiar

RECOMENDACIONES Y SUGERENCIAS

- Motivar a los servidores públicos en la creación de otros mecanismos que fortalezcan la defensa de los derechos, en aras de mejorar el sistema implementado en la Institución.
- Crear un grupo de trabajo permanente con participación del resto del equipo que labora en la Institución, para que se familiaricen con la aplicación y hagan un uso adecuado y permanente de esta.
- Procurar que la información que se ingresa al aplicativo se veraz y confiable, procurando así su correcto funcionamiento.
- Existe un manual de usuario que se ha desarrollado para que los servidores públicos encargados del manejo del sistema se documenten y permitan que este funcione correctamente.