

**PRÁCTICAS PEDAGÓGICAS QUE SE DESARROLLAN EN EL AULA EN  
LOS CURSOS DE PRIMER NIVEL DE LECTURA Y PRODUCCIÓN DE  
TEXTOS, CURSADOS POR LOS ESTUDIANTES QUE INGRESAN A PRIMER  
SEMESTRE DEL CALENDARIO B DEL 2007 DE LA UNIVERSIDAD DE  
NARIÑO.**

**MARCO IGNACIO BURBANO MARTÍNEZ  
CARLOS ANDRÉS MORENO RODRÍGUEZ**

**UNIVERSIDAD DE NARIÑO  
VICERRECTORIA DE INVESTIGACIONES, POSTGRADOS Y RELACIONES  
INTERNACIONALES  
ESPECIALIZACION EN DOCENCIA UNIVERSITARIA  
SAN JUAN DE PASTO  
2011**

**PRÁCTICAS PEDAGÓGICAS QUE SE DESARROLLAN EN EL AULA EN  
LOS CURSOS DE PRIMER NIVEL DE LECTURA Y PRODUCCIÓN DE  
TEXTOS, CURSADOS POR LOS ESTUDIANTES QUE INGRESAN A PRIMER  
SEMESTRE DEL CALENDARIO B DEL 2007 DE LA UNIVERSIDAD DE  
NARIÑO.**

**MARCO IGNACIO BURBANO MARTÍNEZ  
CARLOS ANDRÉS MORENO RODRÍGUEZ**

**Trabajo de Grado para optar el título de: Especialista en Docencia  
Universitaria**

**Asesora:**

**PILAR LONDOÑO MARTINEZ  
Mg. Lingüística Hispánica.  
Docente Universidad de Nariño.**

**UNIVERSIDAD DE NARIÑO  
VICERRECTORIA DE INVESTIGACIONES, POSTGRADOS Y RELACIONES  
INTERNACIONALES  
ESPECIALIZACION EN DOCENCIA UNIVERISTARIA  
SAN JUAN DE PASTO  
2011**

**“las ideas y conclusiones aportadas en la tesis de grado, son  
responsabilidad de sus autores”.**

**Artículo 1º. Acuerdo N°. 324 de octubre 11 de 1966, emanado del  
Honorable Concejo Directivo de la Universidad de Nariño.**

Nota de Aceptación

---

---

---

---

---

---

Firma del presidente del Jurado

---

Firma del Jurado

---

Firma del Jurado

San Juan de Pasto, noviembre de 2011

**UNIVERSIDAD DE NARIÑO**  
**FACULTAD DE EDUCACION**  
**ESPECIALIZACION EN DOCENCIA UNIVERSITARIA**  
**RESUMEN ANALITICO DE ESTUDIO**  
**R.A.E.**

**CODIGOS:** 98'399.941  
98'344.421

**PROGRAMA ACADEMICO:** Programa Especialización en Docencia Universitaria.

**AUTORES:** BURBANO MARTINEZ, Marco Ignacio.  
MORENO RODRIGUEZ, Carlos Andrés.

**TITULO:** Prácticas pedagógicas que se desarrollan en el aula en los cursos de primer nivel de lectura y producción de textos, cursados por los estudiantes que ingresan a primer semestre del calendario B del 2007 de la Universidad de Nariño.

**AREA DE INVESTIGACION:** Innovaciones Cualitativas de la Educación Superior.

**LINEA DE INVESTIGACION:** Pedagogía y Didáctica.

**PALABRAS CLAVES:** Lenguaje, comunicación, lectura, escritura, producción textual, didáctica, prácticas pedagógicas.

**DESCRIPCIÓN.**

Trabajo de grado para optar el título de Especialista en Docencia Universitaria en el cual se analizan las practicas pedagógicas que se desarrollan en el aula en los cursos de primer nivel de Lectura y Producción de textos cursados por los estudiantes que ingresan a primer semestre del calendario B del 2007 de La Universidad de Nariño, con el objetivo de identificar las estrategia didácticas, las actividades y recursos utilizados por los docentes; reconocer los avances y dificultades de los estudiantes, y proponer una estrategia de tipo didáctico que facilite el desarrollo de las habilidades valorativas, cognitivas y expresivas.

## **CONTENIDO.**

Este trabajo de investigación se ha desarrollado con el fin de analizar las prácticas pedagógicas que se realizan en el aula en los cursos de primer nivel de Lectura y Producción de Textos, cursados por los estudiantes que ingresan a primer semestre del calendario B del 2007 de la Universidad de Nariño. La investigación se fundamentó en las teorías que contemplan el proceso de transmisión y recepción de ideas (traspaso de información y de mensajes entre individuos) y sobre el desarrollo cognitivo (pensamientos e ideas como instrumentos de conocimiento), siendo esto la base primordial para la ejecución de una adecuada lectura y producción textual, y dominando al mismo tiempo la organización del pensamiento propio como una actividad reflexiva de alta complejidad.

Para lograr mayor comprensión de la temática estudiada, fue necesario profundizar en temas como el lenguaje, la comunicación, la lectura, la escritura, la producción de textos, las operaciones mentales, la didáctica y en algunos modelos comunicativos, dentro de los cuales están inmersos los procesos de lectura y de escritura y que por tanto, influyen en la realización de dichos procesos, objeto de estudio del presente trabajo.

La reflexión sobre estos aspectos teóricos aunado al desarrollo práctico de los seminarios y a las experiencias adquiridas en el aula, nos llevan a analizar las prácticas pedagógicas y con base en ellas, a realizar una propuesta didáctica que puede transformarse en una herramienta útil para el trabajo de la enseñanza y el aprendizaje. Con esto se pretende optimizar los resultados de los cursos de Lectura y Producción de Textos y motivar a los estudiantes a través del desarrollo de estrategias como la auto corrección y la creación colectiva.

Por tanto, conscientes de la importancia de la lectura y la producción de textos en la vida del ser humano y su desarrollo intelectual y personal, consideramos que este trabajo se constituye en un valioso aporte para la universidad, no solo para el desarrollo de los cursos de lectura y producción de textos, sino aplicable para otras asignaturas.

## **METODOLOGIA.**

Investigación cualitativa de tipo etnográfica en donde se emplearon métodos de recolección de información basados en la observación sistémica participativa y en la entrevista estandarizada programada.

## **CONCLUSIONES**

Culminado el trabajo teórico práctico, se concluye que los coordinadores y los docentes de los cursos de Lectura y Producción de Textos manejan conceptos

similares sobre temas como la escritura, la lectura, las estrategias de aprendizaje, la didáctica y las dificultades que se relacionan con los procesos de lectura y escritura, sin embargo, los estudiantes no reflejan en un buen porcentaje la transmisión y la adquisición de este conocimiento debido a que cuando se les indagó acerca de ciertas definiciones, no llegaban a un concepto ecuánime y ordenado.

Por otro lado, los estudiantes que llegan a la instancia universitaria muestran una serie de características que impiden la realización precisa y efectiva de los objetivos planeados para los cursos de lectura y producción de textos, tales como la dificultad para adquirir, almacenar y utilizar la información, debido a la influencia de la educación básica secundaria, la falta de motivación, la heterogeneidad social, el mal funcionamiento de los medios de comunicación y la falta de un buen apoyo teórico práctico, entre otras.

De igual manera, proponemos algunas recomendaciones que pueden mejorar el rendimiento de los cursos de lectura y producción de textos en donde el docente debe motivar y concientizar al estudiante de la importancia de producir diferentes tipos de texto que le sean útiles, de igual manera se sugiere compensar el esfuerzo de los estudiantes mediante la publicación de los mejores trabajos en algunos medios de comunicación como el diario universitario, revistas, páginas universitarias en la Internet, etc., motivando así todo tipo de creación intelectual.

## **BIBLIOGRAFIA.**

ALLIENDE, Felipe y CONDEMARÍN, Mabel. La lectura: teoría, evaluación y desarrollo. Santiago: Editorial Andrés Bello, 1986.

ALVAREZ, Teodoro y RAMIREZ, Roberto. Teorías o modelos de producción de textos en la enseñanza y el aprendizaje de la escritura. 2006.

DUBOIS, María Eugenia. "Procesos de lectura y escritura, formación del docente, desarrollo de lectores y escritores" En: Memorias segundo encuentro de egresados y estudiantes de Educación: Español y Literatura. Medellín: Universidad de Antioquia, 1996, pp. 33 - 47."Las teorías sobre la lectura y la educación superior", Lectura y vida, año 10 (3), Newark. 1989.

MUÑOZ, Carlos. Competencia Lecto - escritora y lenguaje argumentado. Pasto, 2007. p. 63. Proyecto de Tesis de grado (Licenciado en educación). Universidad del valle. Facultad de Ciencias Humanas. Especialización en Ciencias de la Educación

VALLES, Miguel S. Técnicas cualitativas de investigación social. Editorial síntesis, S.A. Madrid. 2003.

**UNIVERSITY OF NARIÑO**  
**FACULTY OF EDUCATION**  
**SPECIALIZATION IN UNIVERSITY TEACHING**  
**ANALYTICAL SUMMARY OF STUDY**  
**A.S.S.**

**CODES:** 98'399.941  
98'344.421

**ACADEMIC PROGRAM:** Program in University Teaching.

**AUTHORS:** BURBANO MARTINEZ, Marco Ignacio  
MORENO RDRIGUEZ, Carlos Andrés

**TITLE:** Pedagogical experiences which are developed in the classrooms in the first level courses of reading and text production and those courses are attended by students who enter to first semester of the calendar B, in 2007, in the University of Nariño.

**AREA OF INVESTIGATION:** Qualitative Innovations in Higher Education

**LINE OF INVESTIGATION:** Pedagogy and Didactics

**KEYWORDS:** Language, communication, reading, writing, textual production, didactic, pedagogical experiences.

**DESCRIPTION**

This is a degree work to get a university degree as specialist in “ Docencia Universitaria” where the pedagogical experiences are analyzed, mainly those which are been developed in a classroom with first level courses of reading and text production and which are studied by students who attend first semester of the calendar B, 2007, in the University of Nariño. All of the investigation has been done with the objective of identifying the didactic strategies, activities and resources used by teachers to recognize the progress and difficulties of the students and also to propose a different strategy with a didactic style which facilitates the development of different abilities such us cognitive, expressive and to value different kind of things and people.



## **CONTENTS**

This research has been developed with the main objective of analyzing the pedagogical experiences that are developed in the courses of first level of reading and text production which are studied by students who enter to first level of calendar B in 2007, in the University of Nariño. This research was based on the theories that support the transmission process and reception of ideas (the exchange of information and messages among human beings) and about the cognitive development (thoughts and ideas taken as instruments of knowledge and all of that is considered as the main based for the implementation of a right reading and textual production and as the same time denominated as the organization of the own knowledge as a thoughtful activity of high complexity.

To understand better the studied topic, it was necessary to reinforce in topics like language, reading, writing, text production, mental exercises, didactic and in some communicative models where are included reading and writing processes which are very important and focus on the study of the actual research.

The analysis of those theoretical aspects and taking into account the practical development in different courses and the acquired experiences in the classroom, lead us to analyze the pedagogical experiences and based on them it was possible to carry out a didactic purpose which can become a useful tool for the work of teaching and learning. Based on this, it is required to optimize the results in the reading and text production courses and motivate students through the development of different strategies like self correction and collective creation.

Therefore, knowing the importance of reading and text production in the life of a human being and his /her intellectual and personal development, we consider that this research becomes a valuable contribution for the university, not just for the development of reading and text production courses but useful in other and different subjects.

## **METHODOLOGY**

This was a qualitative research with an ethnographic type where different methods to gather information were used and those were based on the systematic and participative observation and in the standard planned interview.

## **CONCLUSIONS**

When is already finished the practical and theoretical work, we can conclude that the coordinators and the teachers of the reading and text production courses manage different opinions about topics like writing, reading, learning strategies, didactics, and the difficulties which are related to the reading and

writing processes. However, the students do not reflect in a good percentage the acquisition and transmission of this knowledge due to the moment when they were investigated about some definitions they did not achieve an impartial and organized concept.

On the other hand, the students who arrived to the university showed a variety of characteristics that impeded the exact and effective fulfillment of the planned objectives for the reading and text production such as the difficulty to acquire, store and use the information due to the influence of the education in high schools, the lack of motivation, the social heterogeneity, the bad performance of mass media and the lack of a good theoretical and practical support and others.

Also, we propose some recommendations which can improve the yield of the reading and text production where the teacher motivates and support students to think better about the importance of producing different types of text that can be useful. Besides, it is important to suggest that it is a great idea to compensate the effort of the students by means of publishing the best home work in different mass media such us the university newspaper, magazines, web university pages and so on. And in that way it is possible to motivate all kind of intellectual creation.

## TABLA DE CONTENIDO

	Pág.
INTRODUCCIÓN	14
1. PROBLEMA	16
1.1. TEMA	16
1.1. DESCRIPCIÓN DEL PROBLEMA	16
1.2. PLANTEAMIENTO DEL PROBLEMA	16
1.3. OBJETIVOS	17
1.3.1. Objetivo General	17
1.3.2. Objetivos Específicos	17
1.4. PREGUNTAS ORIENTADORAS	17
1.5. JUSTIFICACIÓN	17
2. MARCO REFERENCIAL	21
2.1. MARCO LEGAL	21
2.2. MARCO CONTEXTUAL	23
2.3. MARCO TEÓRICO	24
2.3.1. El Lenguaje, la lengua y el habla.	24
2.3.2. Unidades de estudio de La Lingüística.	27
2.3.3. Comunicación.	28
2.3.4. Lectura.	35
2.3.5. Escritura.	43
2.3.6. Producción de textos.	53
2.3.7. Operaciones mentales.	54
2.3.8. Modelos de la producción textual.	58
2.3.9. La didáctica.	65
3. METODOLOGÍA	74
3.1. DESCRIPCIÓN TÉCNICA DE LA INVESTIGACIÓN.	74
3.2. DISEÑO DE LA INVESTIGACIÓN	75

3.3 MATRIZ DE TRABAJO	76
3.4 RECOLECCIÓN DE INFORMACIÓN.	76
3.4.1 Observación sistemática participativa.	76
3.4.2 Entrevista estandarizada programada.	78
4. ANALISIS E INTERPRETACIÓN.	79
4.1 ANÁLISIS DE RESULTADOS	79
4.2 INTERPRETACIÓN.	87
5. PROPUESTAS DIDÁCTICAS.	93
5.1 PRESENTACIÓN.	93
5.2 OBJETIVO.	93
5.3 JUSTIFICACIÓN.	93
5.4. OPERATIVIDAD.	94
CONCLUSIONES	96
RECOMENDACIONES	98
BIBLIOGRAFIA	99
CIBERGRAFIA	100

## LISTA DE FIGURAS

	Pág.
Figura 1. El Hombre y el Lenguaje	26
Figura 2. Correlación entre lenguaje, lengua y habla	27
Figura 3. Actividades de acción del hombre	29
Figura 4. Elementos de la comunicación	31
Figura 5. Modelo de Kart Bühler	32
Figura 6. Modelo de Roman Jakobson	33
Figura 7. Modelo de Roman Jakobson	33
Figura 8. Modelo de Luís Alfonso Ramírez.	34
Figura 9. Modelo de Metacompetencia Comunicativa	35
Figura 10. Componentes del Proceso Lector	37
Figura 11. Relación lectura – pensamiento	40
Figura 12. Procesos del pensamiento	41
Figura 13. Mapa conceptual de la lectura	43
Figura 14. Comparación entre la escuela tradicional y la actual	44
Figura 15. Componentes e Interacción del Lenguaje Escrito	45
Figura 16. Componentes del proceso escritor	46
Figura 17. Objetivos de la escritura	49
Figura 18. Clasificación de la Atención.	55
Figura 19. Clasificación de la memoria.	56
Figura 20. Sistemas de Memoria.	57
Figura 21. Modelo de Hayes y Flower.	59
Figura 22. Modelo de Nystrand.	60
Figura 23. Contexto de producción textual.	60
Figura 24. Dimensiones que intervienen en la producción textual.	61
Figura 25. Aspectos del modelo	63
Figura 26. Modelo de Grabe y Kaplan.	64
Figura 27. Diseño de la investigación	75

## INTRODUCCIÓN

Cada vez que nos rodea una idea, nos vemos en la necesidad de plasmar en un medio externo a nuestra mente, la imagen que representa esa idea en la realidad o en la imaginación, esto con el objetivo de evitar que el pensamiento se vuelva volátil y se pierda en el espacio. La importancia de crear una metodología o un proceso que organice las ideas que se encuentran plasmadas en nuestra mente, nos lleva a la acción necesaria de producir textos. El hecho de escribir algo que se nos ocurre es aparentemente sencillo, lo complicado es darle a ese escrito un orden lógico que sea comprensible a las personas que piensan leerlo.

La producción de textos está ligada al desarrollo cognitivo. Las investigaciones sobre cognición y metacognición indican que el dominio de la escritura es, a la vez, el dominio de ciertas estructuras de pensamiento. En este sentido, la escritura permite la organización del pensamiento propio, en la medida que se trata de una actividad reflexiva de alta complejidad. Cuando escribimos, tomamos distancia de nuestro propio pensamiento, reflexionamos sobre el sentido de nuestras ideas, y sobre el criterio de organización de las mismas. Por eso, cotidianamente se habla de la escritura como la posibilidad de “poner en blanco y negro el pensamiento”. Además de lo anterior, al escribir debemos producir una estructura, un principio lógico de organización (una secuencia argumentativa, explicativa, narrativa, etcétera). Por estas razones se afirma que escribir es una actividad cognitiva y metacognitiva.

Varios autores han buscado la forma de enseñar cómo se producen textos, y brindan pautas o modelos para lograr con éxito la acción deseada. Estos modelos van de lo más sencillo hasta lo más complicado, dejando al individuo (dependiendo de sus capacidades) tomar la decisión de escoger la que le parezca más pertinente. Estos autores, denominan la escritura como un “código cultural” y ser usuario del mismo permite vincularse a cierto tipo de interacciones sociales y académicas fundamentales, mientras que no dominarlo significa, en parte, estar excluidos del mundo letrado. Por ello, es necesario que la educación formal garantice el acceso a la escritura, razón suficiente para asignarle un espacio de alta prioridad en la educación básica en el país.

Debemos tener bien claro la importancia que posee la producción de textos; no solo es el hecho de escribir, también hay que tener en cuenta que es una actividad de interacción social, por lo tanto, debemos anticipar elementos como el interlocutor al que se dirige el texto, dicho de otro modo, se escribe para algo o para alguien y en un contexto determinado. Se escribe para que pase algo en el mundo.

La producción de textos es una condición necesaria para el desempeño en la educación universitaria y en los ámbitos laboral y profesional. Por tal razón, la formación académica en la Educación Básica, necesariamente, pasa por el fortalecimiento de la escritura. Las prácticas sociales del mundo académico, profesional y laboral están mediadas por la escritura: la universidad es un escenario de lectura y escritura. En este marco, participar en el mundo académico implica ser usuarios de la escritura. Las anteriores razones, y otras varias no señaladas aquí, tienen muchas implicaciones para el trabajo educativo, pues es esperable que un estudiante que egresa de su formación básica y media, sea un usuario de la escritura y esté en condiciones de participar de las interacciones definidas por la cultura escrita. Se trata sin duda de un reto para la escuela, pero no afrontarlo haría de la nuestra, una educación a medias.

Por lo que hemos dicho, es vital fortalecer este campo, ya que no solamente mejoraremos nuestra capacidad escrita sino que además nos enfrentaremos con calidad frente a muchas entidades que se preocupan por el perfeccionamiento del futuro que enfrentaremos.

## **1. PROBLEMA**

### **1.1. TEMA**

Prácticas pedagógicas que se desarrollan en el aula en los cursos de primer nivel de lectura y producción de textos, cursados por los estudiantes que ingresan a primer semestre del calendario B del 2007 de La Universidad de Nariño.

### **1.1. DESCRIPCIÓN DEL PROBLEMA**

Se puede analizar las siguientes dificultades en torno al aprendizaje de la lectura y producción de textos en La Universidad de Nariño:

- Tradicionalmente se considera que la enseñanza y manejo de la comunicación escrita, está asociada únicamente a niveles de escolaridad básica.

- Existe una concepción de la enseñanza – aprendizaje de la lectura, pensadas desde los elementos a aprender, más que en los procesos de dichos aprendizajes y de los elementos sociales, psicológicos y pedagógicos que ello implica.

- Culturalmente se concibe el aprendizaje de la lectura y la producción de textos como tarea de la educación básica y como el proceso de enseñanza – aprendizaje de grafías y su correspondencia fonética, dejando de lado el conocimiento del proceso evolutivo del educando, la concepción del aula como un micro escenario social, el proceso de los conocimientos cognitivos implícitos en el procesamiento de la lectura y producción de textos y el apoyo y el desarrollo de competencias básicas.

- El aprendizaje de la lectura presenta dificultad para acceder a recursos y servicios, en los medios sociales, no goza de suficiente valor por parte de la Universidad de Nariño, lo cual, entorpece el desarrollo de la lectura y producción de textos como parte del progreso de la competencia comunicativa.

### **1.2. PLANTEAMIENTO DEL PROBLEMA**

¿Cómo se analizan las prácticas pedagógicas que se desarrollan en el aula en los cursos de primer nivel de lectura y producción de textos, cursados por los estudiantes que ingresan a primer semestre del calendario B del 2007 de la Universidad de Nariño?



### **1.3. OBJETIVOS**

#### **1.3.1. Objetivo General**

Analizar las prácticas pedagógicas que se desarrollan en el aula en los cursos de primer nivel de lectura y producción de textos, cursados por los estudiantes que ingresan a primer semestre del calendario B del 2007 de la Universidad de Nariño.

#### **1.3.2. Objetivos Específicos**

- Identificar las estrategias didácticas utilizadas por el profesor en los cursos de lectura y producción de textos que maneja el área de Formación Humanística de la Universidad de Nariño.
- Reconocer los avances y las dificultades de los estudiantes que cursan el primer nivel de Lectura y Producción de Textos en la Universidad de Nariño.
- Identificar las actividades y los recursos que se utilizan en el desarrollo de los cursos de lectura y producción de textos.
- Proponer una estrategia de tipo didáctico que facilite el desarrollo de habilidades valorativas, cognitivas y expresivas en los cursos de primer nivel de lectura y producción de textos.

### **1.4. PREGUNTAS ORIENTADORAS**

- ¿Cuáles son las estrategias didácticas utilizadas por el profesor en los cursos de lectura y producción de textos que maneja el área de Formación Humanística de la Universidad de Nariño?
- ¿Cuáles son los avances y las dificultades de los estudiantes que cursan el primer nivel de Lectura y Producción de Textos en la Universidad de Nariño?
- ¿Qué actividades y que recursos se utilizan en el desarrollo de los cursos de lectura y producción de textos?

### **1.5. JUSTIFICACIÓN**

La mejor experiencia que puede tener un estudiante que ingresa por primera vez a la universidad, sin duda, es la de familiarizarse con las disciplinas propias del área por la que él opta, por lo tanto, debe iniciarse en la lectura y relectura de los textos y escritos que le permitan acceder al conocimiento específico y general de la carrera que ha elegido.

Los alumnos que inician estudios superiores, en general, evaden los textos que son ajenos al campo que eligen, debido a que se considera una pérdida de tiempo, leer escritos que alejan de una u otra manera el objetivo del estudiante "obtener en forma satisfactoria su título profesional". Lo que algunos desconocen es que en el hecho de leer con detención cualquier tipo de texto ya sea filosófico, científico o cultural, se desarrolla una estrategia de aprendizaje que va madurando a través del tiempo y que por otro lado hay un aumento significativo en el conocimiento de temas que son considerados importantes para el despliegue de la comunicación y las buenas relaciones humanas. Otros ignoran que los instrumentos más importantes en los procesos del aprendizaje universitario son la deducción, la inducción, el análisis y la síntesis y que dichas operaciones intelectuales emergen potencializando las habilidades de lectura y producción de textos.

Los procesos de trabajo de producción de textos confirman que el estudiante cuando aborda ensayos o artículos científicos, (cuando se trata de hallar en ellos sus hipótesis o tesis) demuestra una sorprendente incapacidad de comprender e interpretar, que se refleja también, en las dificultades para escribir. Es a través de la lectura y la producción de textos como se ejercita la interpretación y el pensamiento lógico. Es por medio de ellos como se forman los investigadores. Un buen lector no es aquel que sabe leer únicamente en forma literal un texto, sino que además está en capacidad de Interpretar, realizar lectura inferencial, contextual y hacer intertextualidad y transtextualidad con el texto abordado y agrega su saber de escucha.

La universidad, a través de sus cursos, de sus docentes y de sus ayudas bibliográficas, pretende desarrollar las habilidades existentes en cada estudiante y generar nuevas metodologías mediante procesos intelectuales superiores más elaborados, todo esto en busca de óptimos resultados en el manejo de la lectura y la producción de textos y de un futuro crecimiento humano. La universidad debe persuadir al estudiante de las disciplinas con componente científico, social, económico, político, administrativo y de las ramas de la salud, para que asuman el texto no como simple documento de información, sino como instrumento de conocimiento, permitiéndole universalizar su cultura a escala humana global.

El gran propósito, es entregar herramientas para que el joven estudiante ingrese al mundo del texto y desentrañe las hipótesis del texto, descubriendo el edificio conceptual que subyace al interior del ensayo y qué lo determina. Abordar el texto como instrumento del conocimiento es hacer de la lectura y la escritura una actividad esencial en función de construir conceptualizaciones sobre la naturaleza, la sociedad y sobre los proyectos de vida. Para pensar bien, hay que leer y escribir bien; es decir, para construir simbólicamente el mundo, reconstruir la cultura, expresar emociones y sentimientos, debemos usar la lectura y la escritura como actividades que confronten nuestro mundo

cultural y social o como herramientas para conocer sus problemas o medios para expresar soluciones.

En las clases de primaria y del bachillerato, se realizan talleres de lectura y de redacción; generalmente se ejercitan en función de memorizar o retener el sentido de lo que el autor quiso decir. También se conocen las nuevas propuestas de lectura rápida, fundamentadas en la técnica de cómo leer un amplio grupo de palabras en pocos minutos y lograr una vasta información: ¿Qué personajes habían?, ¿cuál era el nombre del protagonista?, ¿en qué secuencia se encontraban?, ¿qué quiso decir el autor?, etc. Método que no trasciende por su baja competencia interpretativa.

Leer no es fácil y cada libro tiene su enigma y sólo lo descifra el buen lector; por eso hay que leer a la luz de un problema, hay que trabajar e investigar; por tal razón toda lectura es una búsqueda para aclarar un interrogante que nos debe interesar. En nuestra época, hay muchos libros en busca de lectores, sin embargo, parece que los lectores se extinguen. El problema es también cultural. En el siglo XIX sólo unos cuantos sabían leer; en el siglo XX con todos los esfuerzos civilistas no fue posible que todos lo hicieran; en este nuevo milenio no es suficiente leer, se requiere de interpretación, de aprehensión del conocimiento y sobre todo, de producción de nuevo conocimiento y éste no es posible sin la producción de textos como medio de divulgación del conocimiento.

Por otra parte, no podremos superar el atraso para el desarrollo en general con los pobres conocimientos que adquirimos en las escuelas y los colegios, que no tienen como fundamento la investigación, la lectura y la producción de textos. Sin compromiso con el texto como instrumento del conocimiento, estaremos alejados de la realidad. Los jóvenes creen que los conocimientos no requieren de esfuerzo y que se pueden adquirir en la cafetería, en Internet, en el supermercado, en los pasillos o en la televisión; por esa razón, no critican, no interpretan y no crean conocimiento. Es por esto, que la universidad es llamada a un compromiso social frente al manejo del texto escrito; en sus aulas, como primer espacio y en la medida de lo posible, en los escenarios precursores de formación.

Es importante destacar en síntesis, que el maestro universitario, cualquiera que sea su disciplina: académica, científica o tecnológica, debe mostrarse dispuesto a acompañar a los estudiantes en los procesos de formación de la lectura y producción de textos. Debe asumir el compromiso de enseñar a pensar el texto como instrumento de conocimiento, debe motivar a la producción de escritos. En tal sentido, debe ser un indagador permanente, un investigador, un provocador de interrogantes, un analista y sobre todo, un profesional ético, comprometido en la construcción de una nueva sociedad. Tal vez en disciplinas afines a las ciencias humanas, este ejercicio sea mucho más común; sin embargo, es indispensable que todas las áreas de la formación se piensen en

función del desarrollo continuado de las operaciones intelectuales para la formación y en virtud de la reingeniería del conocimiento por medio del lenguaje escrito.

Es importante aclarar que los autores del presente trabajo, buscan crear conciencia del problema al cual nos enfrentamos directamente y quieren optimizar el manejo de la lectura y la producción de textos, debido a que estamos tan relacionados con este tema que cualquier error nos encamina a un futuro ciego en el que posiblemente no encontraremos una solución adecuada al desarrollo de las aptitudes intelectuales y que perjudicará a los actuales integrantes del mundo universitario y a los que desean ingresar al campo de la interminable adquisición de conocimiento. El solo hecho de darle la espalda al inconveniente, conlleva a que en el mañana se diga que el profesional no sabe leer o escribir y que no obtuvo un buen eje de su futuro.

Por tanto, conscientes de la importancia de la lectura y la producción de textos en la vida del ser humano y su desarrollo intelectual y personal, es necesario investigar cómo se lleva a cabo este proceso con los estudiantes que ingresan a primer semestre en los diferentes programas de la Universidad de Nariño, con el ánimo de aportar estrategias que permitan optimizar los resultados obtenidos hasta el momento.

## 2. MARCO REFERENCIAL

### 2.1. MARCO LEGAL

Es un compromiso, desde la Ley General de Educación del Ministerio de Educación Nacional, sancionada por el congreso de la república el 8 de febrero de 1994, instar a la participación de entidades sociales, entes territoriales, y gubernamentales, a aportar al desarrollo de la educación preescolar, básica, media y superior.

● Art. 4, de la Ley General de Educación (115, del 8 de febrero de 1994).

Corresponde al estado, a la sociedad y a la familia velar por la calidad de la educación y promover el acceso, al servicio educativo; y es responsabilidad de la nación y de las entidades territoriales garantizar su cubrimiento. Las entidades sociales deberán atender en forma permanente los factores que favorezcan la calidad y mejoramiento de la educación; especialmente velará por la cualificación y formación de los educadores, la promoción docente, los recursos y los métodos educativos, la innovación y la investigación educativa, la orientación educativa y profesional, la inspección y evaluación del proceso educativo.

● Art. 8, de la ley General de Educación (115, del 8 de febrero de 1994).

La sociedad es responsable de la educación con la familia y el estado. Colaborará con este en la vigilancia de la prestación del servicio educativo y el cumplimiento de su función social, de manera que la sociedad velará por:

- Fomentar, proteger y defender la educación como patrimonio social y cultural de toda la nación.
- Exigir las autoridades el cumplimiento de sus responsabilidades con la educación.
- Verificar la buena marcha de la educación, esencialmente con las autoridades e institucionales responsables de su prestación.
- Apoyar y contribuir al fortalecimiento de las instituciones educativas.
- Fomentar el apoyo de las instituciones del estado para contribuir a la educación.
- Hacer efectivo el principio del constitucional según el cual los derechos de los niños prevalecen sobre los derechos de los demás.

● Art. 8, de la Ley General de educación (115, del 8 de febrero de 1994). La nación y las entidades territoriales ejercerán la dirección y administración de los servicios educativos aportando en:

- Fomentar las innovaciones curriculares y pedagógicas.

➤ Promover y estimular la investigación educativa, científica y tecnológica.

● Art. 6, de la ley 30 de diciembre 28 de 1992. Son objetivos de la educación superior y de sus instituciones:

➤ Ser factor de desarrollo científico, cultural, económico, político y ético a nivel nacional y regional.

➤ Contribuir al desarrollo de los niveles educativos que le preceden, para facilitar el logro de sus correspondientes fines.

➤ Promover la formación y consolidación de comunidades académicas y la articulación de sus homólogas a nivel nacional.

➤ Conservar y fomentar el patrimonio cultural del país. –Téngase en cuenta, que la educación es un patrimonio cultural del país-

Igualmente, La Universidad de Nariño, se compromete a realizar los cursos de Lectura y Producción de textos a los estudiantes que ingresan a la institución y acuerda mediante los siguientes artículos el cumplimiento del mismo:

● Acuerdo 069 junio 28 del 2000. Del Consejo Académico de La Universidad de Nariño.

Por el cual se define la concepción y la operatividad de la Formación Humanística en uso de los programas académicos de pregrado de La Universidad de Nariño.

El Consejo Académico de La Universidad de Nariño en uso de sus atribuciones legales y estatutarias, y considerando:

Que dentro de la formación cultural universal el profesional de la Universidad de Nariño requiere del desarrollo de habilidades y competencias básicas en cuanto al conocimiento de una lengua extranjera, la Lecto-escritura y el lenguaje informático, para implicarse con idoneidad en el campo socio-cultural, cognitivo y comunicativo.

Acuerda expedir el presente reglamento sobre la Formación Humanística en los programas de pregrado de la Universidad de Nariño, contenido en los siguientes capítulos:

Del desarrollo de habilidades y competencias básicas capítulo II de la lecto – escritura. La lecto - escritura se entiende como la interpretación de los códigos culturales, como la lectura desde la semiótica, el desciframiento del sentido y de las estructuras profundidad del lenguaje, de lo no dicho, de lo oculto, de aquello que está más allá de la grafía. La lecto - escritura, implica, el acceso a los diversos lenguajes que atraviesan el texto oral o escrito, a la polisemia y a los

juegos de sentido que en él se inscriben, facilita y potencializa la capacidad reflexiva, el habla, la escucha y, en general, la expresión oral y escrita.

➤ ARTICULO 27 (Acuerdo 069 junio 28 del 2000. Del Consejo Académico de La Universidad de Nariño): el estudiante deberá cursar dos niveles de Lecto - escritura. El primero estará enfocado hacia la lectura, la escritura, la expresión oral en lengua castellana; el segundo, hacia una aproximación a la lógica y al desciframiento de sentido; ambos niveles se deberán cursar durante el primer año de la carrera. Cada nivel tendrá una intensidad de 30 horas. El primer nivel podrá ser validable ante la Facultad de Ciencias Humanas.

➤ ARTICULO 28 (Acuerdo 069 junio 28 del 2000. Del Consejo Académico de La Universidad de Nariño): el número máximo para cada uno de los grupos que se conformen, en los dos niveles de lecto - escritura, será de 30 estudiantes el mínimo será de 25.

➤ ARTICULO 29 (Acuerdo 069 junio 28 del 2000. Del Consejo Académico de La Universidad de Nariño): administrativamente el proyecto estará adscrito a la Facultad de Ciencia Humanas. Los Departamentos de Lingüística e Idiomas, Humanidades y Filosofía de la Facultad de Ciencias Humanas conformarán comunidades académico – investigativo - interdisciplinarias encargadas de diseñar los contenidos curriculares y definir las modalidades pedagógicas.

De esta manera, los investigadores buscan reflejar que la ejecución de este trabajo goza de pertinencia social y gubernamental, en cuanto que es un compromiso estatal y ciudadano contribuir al desarrollo de la calidad educativa de los educandos; y de esta manera aportar al desarrollo cultural de los colombianos y del mejoramiento de su calidad de vida.

## **2.2. MARCO CONTEXTUAL**

La Universidad de Nariño fue fundada mediante decreto No. 49 del 7 de noviembre de 1904 expedido por el Gobernador del Departamento Don Julián Bucheli, con las facultades de Derecho y Ciencias Políticas, Matemáticas e Ingeniería y la Clase de Comercio. En la actualidad cuenta con varias facultades que ofrecen programas de pregrado y de postgrado. Este ente universitario velará por la convivencia social y por la excelencia académica, teniendo en cuenta la producción de los saberes y el conocimiento de las ciencias, la filosofía, el arte y la tecnología. Igualmente, formará personas con espíritu crítico, creador y con capacidad de liderar el cambio social, según los retos que se presenten.

Los dos niveles de lectura y producción de textos están adscritos a los Departamentos de Lingüística e Idiomas, Humanidades y Filosofía de la Facultad de Ciencias Humanas de la Universidad de Nariño y conformarán

comunidades académico – investigativo - interdisciplinarias encargadas de diseñar los contenidos curriculares y definir las modalidades pedagógicas.

El primer nivel estará enfocado hacia la lectura, la escritura, la expresión oral en lengua castellana; el segundo, hacia una aproximación a la lógica del texto y al desciframiento de sentido; ambos niveles se deben cursar durante el primer año de la carrera. Cada uno con una intensidad de treinta horas, un número máximo de treinta estudiantes y mínimo veinticinco para cada uno de los grupos que conformen los dos niveles. El primer nivel puede ser validable ante la Facultad de Ciencias Humanas de la Universidad de Nariño

### **2.3. MARCO TEÓRICO**

Es de vital importancia para este trabajo, concretar que el lenguaje hace parte fundamental de toda actividad humana, por lo que es considerado como universal y una parte, reconocida del comportamiento humano. A través del tiempo, el hombre se ha encontrado en un constante crecimiento, haciendo referencia a su vida en general y frente a este acontecimiento cabe nombrar al fenómeno lingüístico ya que acompaña fielmente a esa evolución.

El interés que han puesto una gran cantidad de autores sobre este tema, nos lleva a conocer una diversidad de conceptos y definiciones, y es pertinente para nuestro caso hacer presentes algunas de ellas.

#### **2.3.1. El Lenguaje, la lengua y el habla.**

El hombre siempre se ha preocupado por estudiar el lenguaje, la lengua y el habla, prueba de ello son las variadas definiciones y conceptos que al respecto se han formulado, aquí se citan algunos de los conceptos de lenguaje:

- Según Humboldt citado por Correa<sup>1</sup>: “Es una facultad del hombre que le permite, de un lado, representar el mundo y de otro, comunicarse”.
- Según Martinet<sup>2</sup>.: “Es la facultad que tiene los humanos de entenderse por medio de signos vocálicos”
- Según Chomsky<sup>3</sup>: “Es una capacidad mental común a toda la especie humana, la cual le permite al individuo hablar y comprender una lengua”.

---

<sup>1</sup> CORREA, Jose Ignacio. Saber y saberlo demostrar: Bogotá: Universidad Externado de Colombia. Colciencias, 1999. p. 52. Omitir

<sup>2</sup> MARTINET, André. Elementos de Lingüística General. Francia. 1960. Disponible en Internet: [http://biblioteca.universia.net/html\\_bura/ficha/params/title/elementos-linguistica-general/id/37894201.html](http://biblioteca.universia.net/html_bura/ficha/params/title/elementos-linguistica-general/id/37894201.html) 2006. (citado el 20 de febrero de 2011)



- Es la expresión del pensamiento y el medio de comunicación de éste.

Para los autores del presente trabajo, compartiendo los conceptos antes citados, el lenguaje es una facultad del hombre altamente estructurada y que lleva en si otras dimensiones para su desarrollo tales como el simbolizar, conceptualizar, abstraer, evocar, crear y comunicar algo. Tal como lo concebía Saussure<sup>4</sup> dentro de esta facultad la manifestación más importante es la lengua, considerada como un sistema estructurado de signos orales y escritos que constituyen un código social, del que disponen los miembros de una comunidad para realizar los actos lingüísticos cuando hablan y escriben. En un sentido más amplio, es cualquier procedimiento que sirve para comunicarse.

La Lengua es una clase especial de código articulado, exclusivo de los seres humanos y que varía de una comunidad a otra, como la lengua española, la lengua francesa y la lengua inglesa. Es un conjunto ordenado y sistemático de formas orales, con su correspondiente representación gráfica a través de la escritura que le sirve al hombre para comunicarse con los miembros que constituyen su comunidad lingüística; mientras que el Habla es un acto que se realiza cada vez que una persona hace uso de su lengua o idioma para comunicarse con sus semejantes.

---

<sup>3</sup> CHOMSKY, Abraham Noam. Estructuras Sintácticas. Filadélfia – Pensilvania: 1957. Disponible en Internet. [http://ddd.uab.cat/pub/elies/elies\\_a2001v15/cap551.htm](http://ddd.uab.cat/pub/elies/elies_a2001v15/cap551.htm). (citado el 22 de febrero de 2011)

<sup>4</sup> DE SAUSSURE, Ferdinand. Curso de Lingüística General: Ginebra, Suiza, Editorial Planeta De Agostini, S. A. 1964. p. 160.

Figura 1. El Hombre y el Lenguaje

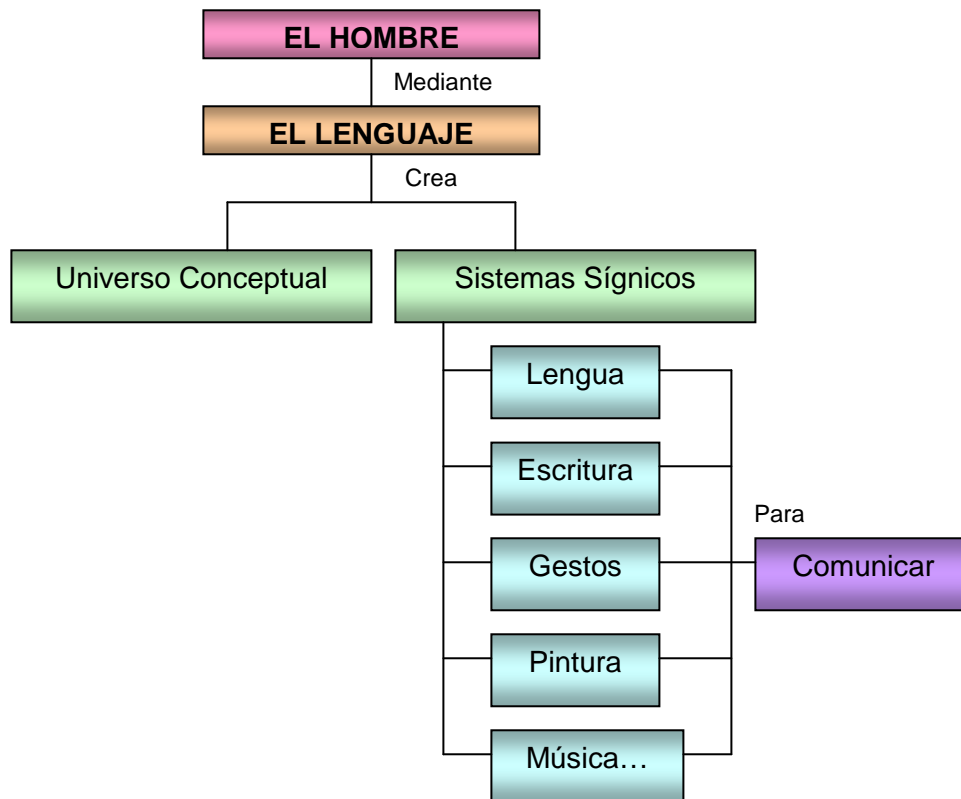

Fuente: Esta investigación

La lengua es un inventario que los hablantes no pueden modificar, sólo emplearlo a través del *habla*, es decir, el conjunto de emisiones que los hablantes producen gracias al inventario del que disponen. Este concepto fue modificado por Noam Chomsky<sup>5</sup>, quien entiende la lengua como el sistema interiorizado que poseen los hablantes, capaz de generar sus realizaciones lingüísticas. El hablante las evalúa gracias a la competencia, o sea, el dominio inconsciente que tiene de su lengua.

La lengua es de carácter social, ya que pertenece a la comunidad. El habla en cambio es individual, un acto de voluntad e inteligencia.

Para crearnos una imagen verdadera de la relación que existe entre estos términos (lenguaje, lengua y habla) observemos el siguiente cuadro conceptual propuesto por Humboldt citado por Correa<sup>6</sup>.

<sup>5</sup> CHOMSKY, Op Cit. p. 2

<sup>6</sup> CORREA, Op Cit. p. 58.

Figura 2. Correlación entre lenguaje, lengua y habla

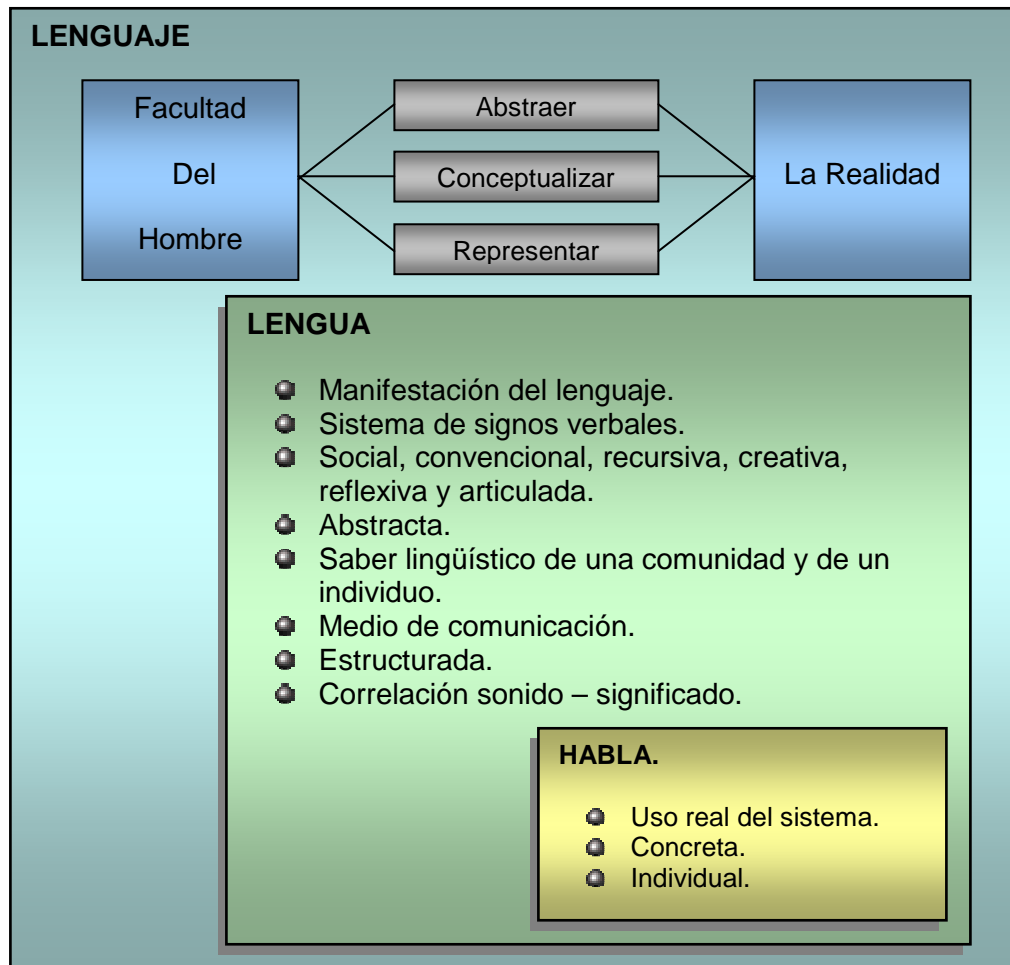

Fuente: Esta investigación

### 2.3.2 Unidades de estudio de La Lingüística.

Para Saussure<sup>7</sup>, Son considerados los siguientes aspectos para el estudio y la descripción de las lenguas y los cambios habidos en ellas:

● La Fonética: es la rama que se encarga del estudio de los sonidos de la lengua. Dentro de esta rama se encuentra La Fonología, que se encarga del estudio de los sonidos como mínimas unidades de significación en una lengua.

<sup>7</sup> DE SAUSSURE, Ferdinand. Curso de lingüística general. Madrid: Akal Editor, 1980. Disponible en Internet. [http://es.wikipedia.org/wiki/Curso\\_de\\_ling%C3%BC%C3%ADstica\\_general](http://es.wikipedia.org/wiki/Curso_de_ling%C3%BC%C3%ADstica_general). (citado el 15 de Febrero de 2011)

● La Morfología: es la rama que estudia las unidades portadoras de significación (morfemas) de las lenguas.

● La Sintaxis: estudia las diferentes relaciones que se establecen entre los distintos elementos para formar una oración. Esta rama establece la tipología de las lenguas en función del orden de los elementos básicos: sujeto – verbo – objeto.

● La Semántica: encargada de estudiar el significado de las palabras y de las oraciones. En el lenguaje humano es imprescindible que el hablante relacione unos sonidos con un significado y que a su vez ese significado sea percibido y comprendido por las demás personas que comparten la misma lengua.

La comunicación humana es un proceso único que combina la actividad del aparato fonador, la estructura gramatical, los significados denotados y comprendidos, con otra serie de elementos extralingüísticos y paralingüísticos que complementan el proceso.

En la actualidad, ya no se habla del significado solo a nivel de la frase sino también en unidades mayores, como el texto o el discurso en las cuales el significado está íntimamente relacionado con la intencionalidad (pragmática), con el contexto (sociolingüística) y con el texto como unidad en su coherencia global y local. Cuando se habla de lectura o escritura ésta es una parte fundamental para tener en cuenta, es más, ya no se trabaja frases u oraciones aisladas sino el texto o discurso en su totalidad.

### **2.3.3 Comunicación.**

Ya sabemos de antemano que el origen del lenguaje y el origen del hombre, lleva una íntima relación en cuanto hablamos del proceso de evolución, y es conocido también, que ese desarrollo depende de la conformación social que se pueda crear entre individuos, por lo tanto, es una característica primordial el intercambio de información entre los seres humanos. Esto nos lleva a definir la comunicación como el proceso de transmisión y recepción de ideas, de información y de mensajes entre los individuos.

La conformación de una sociedad (actividad social), se ve en la necesidad de transmitir e intercambiar información, no solo emocional, sino también intelectual y espiritual (todo lo que rodea a dicha comunidad). Dentro de esta unión, se encuentra la constante transformación que el hombre le da a la realidad en busca de un mejor desarrollo y la creación de una gran variedad de relaciones, tanto económicas como interpersonales.

La siguiente figura nos muestra las actividades de acción del hombre en una sociedad.

Figura 3. Actividades de acción del hombre

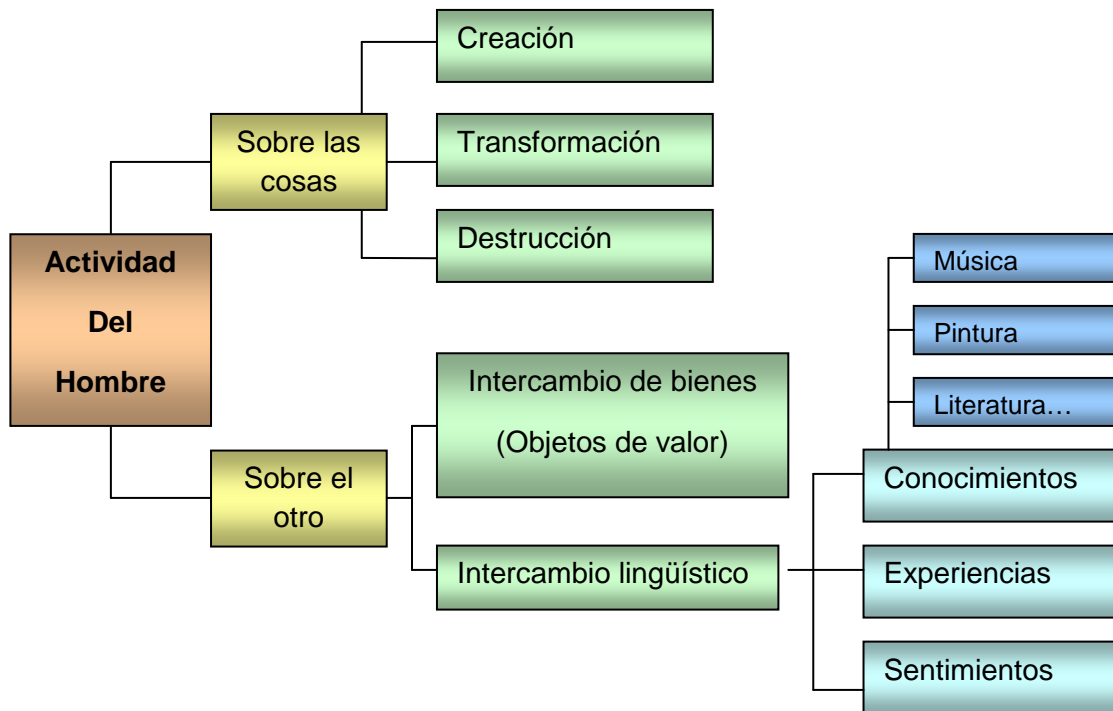

Fuente: Esta investigación

Antes de iniciar el análisis de la producción social de signos y discursos estudiaremos el marco o el contexto bajo el cual tiene lugar la producción social de sentido. Para eso se tratará de establecer la relación que existe entre comunicación y cultural, ya que como se ha expresado anteriormente la comunicación no es un proceso aislado, sino que se da en un contexto sociocultural.

La comunicación entendida culturalmente, es un proceso de intercambio de producciones de sentido entre sujetos sociales. Es decir, que cuando la gente se comunica lo que hace es intercambiar un argumento, una historia, una imagen, etc., que llevan consigo un determinado sentido que el otro debe captar o entender.

En este proceso de intercambio, el mensaje puede sufrir diversas modificaciones, debido a que tanto quien expresa el mensaje como quien lo recibe son dos seres culturales, con un complejo mundo individual y social, razón por la cual, cuando digo algo, por ejemplo, cuando cuento o narro una historia no agoto el sentido de la historia, porque no puedo expresar todo el significado de un texto. Lo que hago simplemente, es adoptar un recorrido, establecer recortes y orientar el sentido de mi relato. Al mismo tiempo, el que

recibe dicho producto, también suele transformarlo en el momento de la recepción, enriqueciéndolo o empobreciéndolo con sus experiencias. Dicho brevemente, en el proceso de comunicación no se puede agotar ni acceder a la totalidad del sentido.

Por lo tanto, los intercambios comunicativos no son estáticos. Por ejemplo, es imposible desde todo punto de vista que quien reciba el mensaje, lo reconstruya para él exactamente en los mismos términos y con las mismas cualidades con que fue construido por el emisor.

Lo anterior, porque las culturas son construcciones humanas que adquieren dimensión significativa. Esto quiere decir que, para modelar un mundo que tenga sentido, cada cultura se ordena en torno a sistemas de significación que facilitan a sus miembros relacionarse entre sí. En otras palabras, la cultura es un orden generado arbitrariamente por los miembros que pertenecen a ella y ejerciendo en sistemas de significación que hacen posible la convivencia en la comunicación. Cada cultura posee rasgos distintivos que la hacen diferente de las otras por la forma en que organizan sus comportamientos, sus saberes y sus hábitos de vida.

● Elementos de la comunicación. Rey de Sánchez<sup>8</sup> afirma que los elementos básicos que contempla la escuela tradicional y que cumplen una función en el proceso comunicativo son los siguientes:

- Fuente: Produce la comunicación: autor – emisor – hablante.
- Mensaje: Contenido que debe ser transmitido.
- Proceso de codificación: Reducir el mensaje a signos convencionales: pintar, escribir, gesticular. Presenta dos fases: Fase Síquica: idea, pensar y Fase Fisiológica: articulación, en el caso del lenguaje oral.
- Código: Sistema de signos en el cual se transmite el mensaje: lengua.
- Canal: Medio portador del mensaje. En la comunicación oral ese medio es el aire.
- Receptor: Instrumento que recoge el mensaje: oyente, lector.
- Proceso de decodificación: Se interpretan los signos usados por la fuente: leer, oír, apreciar un cuadro o una obra teatral o musical. Presenta dos fases: Fase fisiológica: audición, en el caso del lenguaje oral y Fase síquica: comprensión.
- Información de retorno: generalmente, cuando el receptor capta el mensaje, da una respuesta o reacciona. Dicha respuesta constituye la información de retorno. En este caso, el receptor se transforma en emisor, y así se cierra el llamado circuito de la comunicación.

---

8 REY DE SANCHEZ, Nelly; CAMPOS, Victoria Cely. Español sin fronteras 7. Colombia: Bogotá. Ed. Voluntad. 1986. p. 9.

- Referente: Es el objeto al que hace alusión el mensaje. Cuando se habla de la bondad, el concepto mental que se tiene de ella es el referente.
- Contexto: Es el ambiente en que se ubica la comunicación. Tal ambiente esta determinado por el lugar, la época y las condiciones culturales que enmarcan el momento de la comunicación.

Cuando se genera o se entabla una comunicación entre un emisor y un receptor debe existir un entendimiento, por lo tanto existe la necesidad de que los dos hablen un mismo idioma o código. La necesidad de la comunicación ha hecho que la humanidad cree diferentes sistemas o códigos como las señales de tránsito, el lenguaje de la mímica y el lenguaje de la palabra.

Figura 4. Elementos de la comunicación

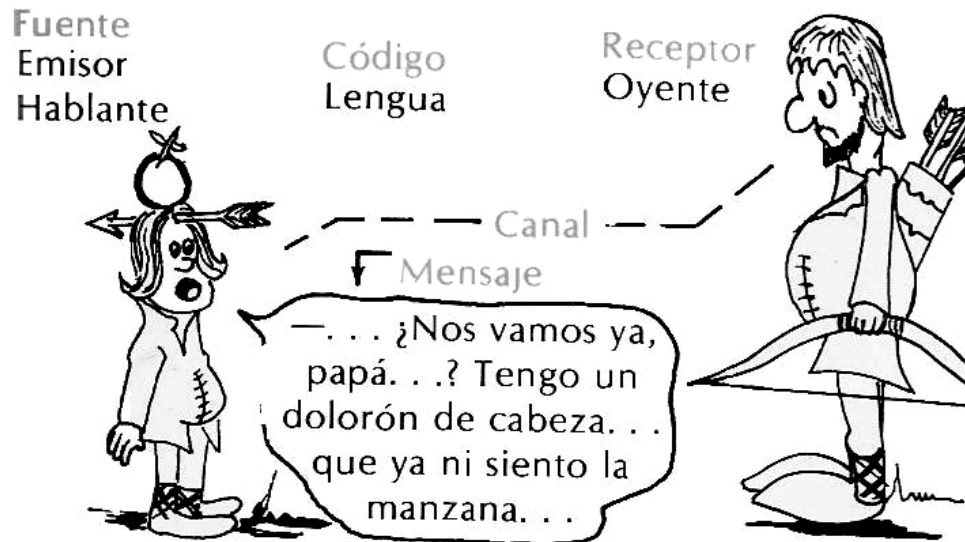

Fuente: REY DE SANCHEZ, Nelly; CAMPOS, Victoria Cely. Español sin fronteras 7. Colombia: Bogotá. Ed. Voluntad. 1986. p. 9.

● Modelos comunicativos. Las ganas de conocer y de comprender los aspectos considerados en los procesos comunicativos, han llevado a varios autores a crear una serie de modelos que aclaran las distintas concepciones que se tiene sobre la comunicación. Correa<sup>9</sup> manifiesta algunos de ellos:

- Modelo de Kart Bühler. Parte de los tres elementos comunicativos: hablante (yo), oyente (tú) y asunto o cosa (él), es decir, existe alguien que emite el mensaje, un oyente que lo recibe y un objeto al cual se refiere. Igualmente, tiene en cuenta tres funciones del lenguaje: la expresiva (permite al hablante

<sup>9</sup> CORREA, Op Cit. p. 60

manifestar su mundo interior), la apelativa (permite al oyente ser influenciado por el hablante) y la representativa o referencial (permite la comunicación objetiva o subjetiva sobre cualquier asunto).

Figura 5. Modelo de Kart Bühler

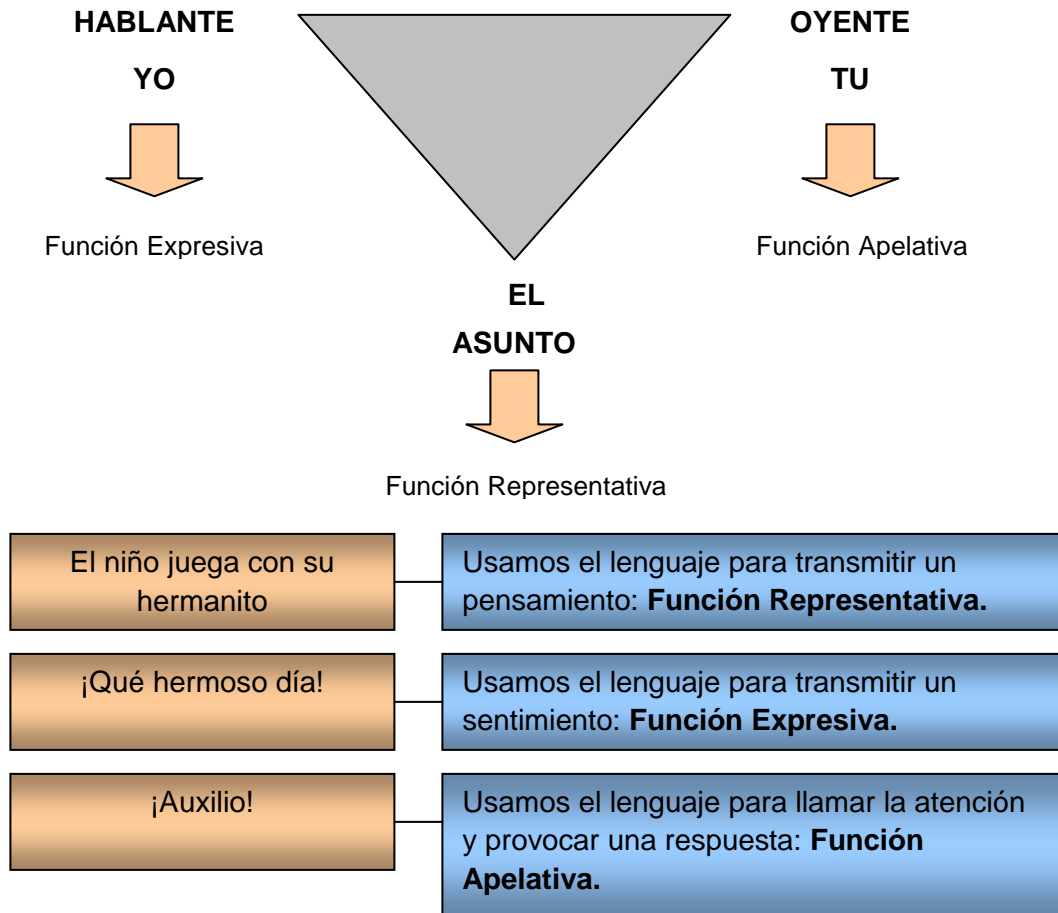

Fuente: Esta Investigación

➤ Modelo de Roman Jakobson. Agrega a los tres elementos principales, tres elementos en interacción: el referente (tema o asunto), el código (conjunto de elementos semiótico y reglas de combinación y usos propios de cada lengua) y el canal (medio físico o psíquico que permite la comunicación). Observe el esquema.



Figura 6. Modelo de Roman Jakobson

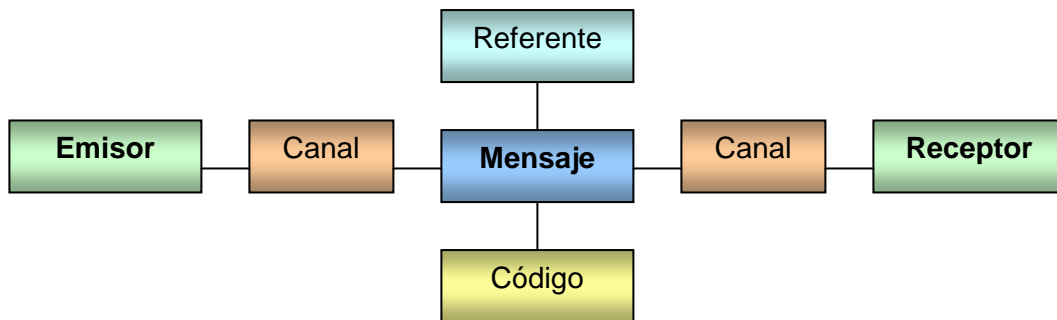

Fuente: Esta Investigación

Relaciona los seis elementos de la comunicación, a los cuales les corresponde seis funciones del lenguaje y cada uno hace parte integrante de todo proceso comunicativo, así:

- Emotiva (emisor): se conoce los sentimientos del hablante.
- Conativa (receptor): se busca llamar la atención del oyente.
- Referencial (referente): informe de cualquier aspecto de la realidad.
- Metalingüística (código): emplea el lenguaje para hablar del lenguaje mismo (aclarar, corregir, verificar).
- Fática (canal): establece, mantiene o interrumpe la comunicación.
- Poética (mensaje): realza el mensaje, enfatiza la estructura y la expresión.

Figura 7. Modelo de Roman Jakobson

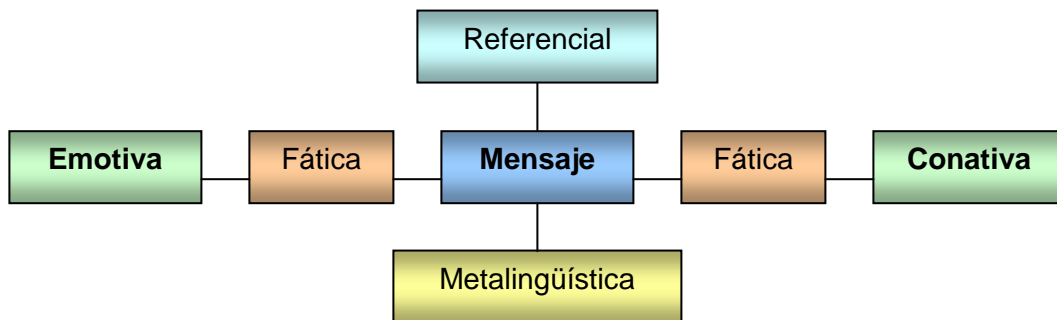

Fuente: Esta Investigación

➤ Modelo de M.A.K. Halliday. Halliday considera que el punto de partida es el habla social (posición sociolingüística), por lo tanto, distingue entre macrofunciones y microfunciones del lenguaje.

Macrofunciones: son de carácter universal, están presentes en todas las lenguas y corresponden a las funciones propias del código verbal. Son:

- Interpersonal. Relacionadas con el emisor y el receptor. Permite establecer relaciones interpersonales o sociales.
- Ideacional. Permite que el código verbal le sirva al hablante para expresar acerca del mundo real y de su mundo interior.
- Textual. Relacionado con el sentido del mensaje, el cual está determinado por la entonación, el acento, las pausas, etc.

Microfunciones: corresponden al uso que los hablantes hacen de la lengua, que puede ser infinito y depende de las situaciones en que se desarrolla el proceso comunicativo. Son:

- Instrumental. El lenguaje sirve para obtener cosas.
- Reguladora. Por medio del uso se controla la conducta de los demás.
- Interaccional. Se puede interactuar en grupo.
- Heurística. Permite conocer el mundo que nos rodea.
- Imaginativa. Es el uso artístico del código verbal.
- Ritual. El lenguaje se utiliza para relacionarse con los demás, ejemplo un saludo.
- Referencial. Permite conceptualizar el mundo mediante una representación simbólica.
- Enfoque. Es la actitud del hablante frente al mensaje.

➤ Modelo de Luís Alfonso Ramírez. El autor del modelo, entiende que la comunicación es interactiva, dialógica y dinámica, en la que los individuos participantes construyen el sentido de la misma.

Desde un punto de vista filosófico, el autor explica el proceso comunicativo mediante el siguiente modelo.

Figura 8. Modelo de Luís Alfonso Ramírez.

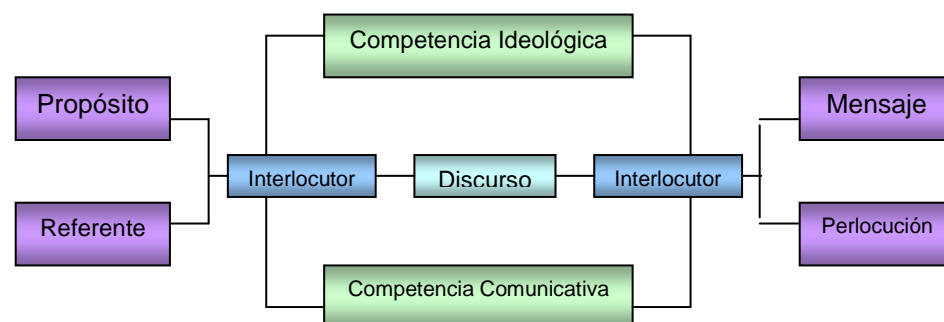

Fuente: Esta Investigación

➤ Modelo de Metacompetencia Comunicativa. En el Departamento de Lenguas de la Universidad Pedagógica Nacional, se concibió un modelo, en el cual se explica el conjunto de ideas (en interacción permanente) que conforman la denominada “Competencia Comunicativa”. Este modelo se desarrolla en el momento en el que se estructuren los siguientes aspectos:

- La visión que se tiene de si mismo (como locutor 1 o como interlocutor 2).
- La visión que se ha construido acerca del otro (interlocutor 2 o locutor 1).
- La esfera desde la cual se realiza la interacción, la del locutor o la del interlocutor. El modelo se representa de la siguiente manera: Semiosfera del modelo

Figura 9. Modelo de Metacompetencia Comunicativa

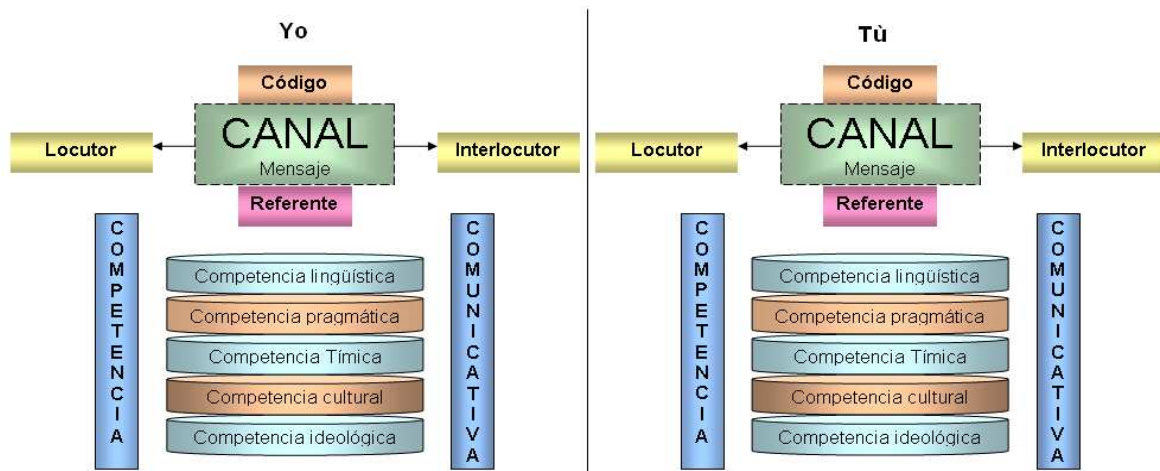

Fuente: Esta investigación

El modelo comunicativo de Luís Alfonso Ramírez será tomado como concepción base dentro de este trabajo de investigación, puesto que como el autor lo plantea la comunicación, la lectura y la producción textual deben ser de carácter interactivo, dialógico y dinámico, en donde los interlocutores ya sean, lectores o productores textuales trabajen con los elementos necesarios según el autor, para elaborar un modelo comunicativo que sea pertinente, competente y satisfactorio en el desarrollo de los cursos de lectura y producción de textos.

### 2.3.4 Lectura.

Es un proceso de negociación de sentidos entre el lector y el texto, donde al igual que en el proceso comunicativo hay interacción entre los dos y la intervención de todos los aspectos que conforman al lector tanto en experiencias, creencias, conocimientos, principios, frustraciones, cultura, etc.

Aunque tradicionalmente se ha considerado simplemente como el proceso de decodificación de la información, permitiendo la transición de los códigos lingüísticos a estructuras de pensamiento. La lectura requiere de la interacción de varios núcleos: perceptivos (visuales, sintácticos y semánticos) y comprensivos (intratextuales, Intertextuales y extratextuales).

Es una actividad caracterizada por la traducción de símbolos o letras en palabras y frases que tienen significado para una persona. Una vez descifrado el símbolo se pasa a reproducirlo, así pues, la primera fase del aprendizaje de la lectura está ligada a la escritura. El objetivo último de la lectura es hacer posible comprender los materiales escritos, evaluarlos y usarlos para nuestras necesidades.

Para leer hay que seguir una secuencia de caracteres colocados en un orden particular. Por ejemplo, el español fluye de izquierda a derecha, el hebreo de derecha a izquierda y el chino de arriba hacia abajo; el lector debe conocer el modelo y usarlo de forma apropiada. Por regla general, el lector ve los símbolos en una página, transmitiendo esa imagen desde el ojo al cerebro, pero leer puede también ser realizado mediante el tacto, como en el sistema Braille, un método de impresión diseñado para personas ciegas que utilizan un punzón para escribir.

Leer tiene que ver con actividades tan variadas como la dificultad de un niño pequeño con una frase sencilla en un libro de cuentos, un cocinero que sigue las normas de un libro de cocina, o un estudiante que se esfuerza en comprender los significados de un poema. Leer proporciona a las personas la sabiduría acumulada por la civilización. Los lectores maduros aportan al texto sus experiencias, habilidades e intereses; el texto, a su vez, les permite aumentar las experiencias y conocimientos, y encontrar nuevos intereses. Para alcanzar madurez en la lectura, una persona pasa por una serie de etapas, desde el aprendizaje inicial hasta la habilidad de la lectura adulta.

## ● Componentes del Proceso Lector.

Figura 10. Componentes del Proceso Lector

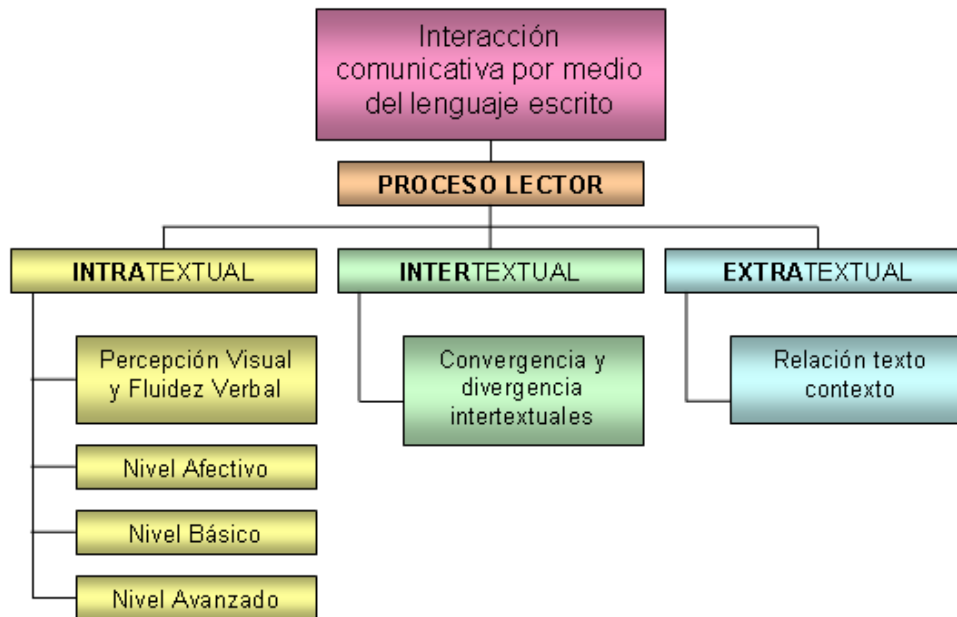

Fuente: Esta Investigación

➤ Núcleo intratextual. Este núcleo está relacionado con el nivel de interpretación de cara al texto. Fase en la cual los elementos que lo componen, se integran para determinar la estructura de pensamiento inserta y subyacente a las palabras del escrito.

▪ Percepción visual y fluidez verbal. Como procesamiento primario, el texto llega al lector a través de la percepción visual, puerta de entrada para el procesamiento cognitivo posterior. Cabe anotar que esta habilidad requiere de un proceso previo de decodificación primaria y secundaria. La primera, relacionado con el reconocimiento de grafías y su correspondencia fonética (o lectura analítica); y la secundaria, que corresponde al análisis sintáctico del texto.

Este nivel no sólo requiere de la percepción, sino, que implica la velocidad y la fluidez. Este es el segundo componente. En éste, se requiere que el lector disminuya (hasta eliminarlos) los detenimientos, repeticiones y/u omisiones, mientras decodifica un texto a nivel primario.

▪ Nivel afectivo. Como proceso comunicativo, la lectura debe aclarar dudas, satisfacer intereses, divertir, recrear...etc. Para ello, se requiere de una

participación activa del lector frente al texto. Esto implica que el lector: explore el texto; defina el tema; determine la superestructura; escoja el texto según sus motivaciones; y valore el texto como apropiado o inapropiado, según sus necesidades lectoras.

▪ Nivel básico. El nivel básico está conformado por las operaciones mínimas que debe realizar el lector para comprender un texto a nivel Intratextual. Requiere del desarrollo de unas habilidades como son:

- Enciclopedia: Determinar todos los significados del texto utilizando la sinonimia, la radicación, la contextualización, entre otras ayudas.
- Puntuar: Determinar las extensiones de las oraciones y de los párrafos que componen al texto. Además de servir de referencia para develar intenciones comunicativas auxiliadas con la puntuación.
- Parafrasear: Se requiere detectar los elementos lingüísticos que están de manera implícita dentro del texto, o que han sido remplazados de manera pronominal.
- Resaltar: Determinar las oraciones que posean mayor carga semántica, de cara al texto, y acorde a las necesidades y expectativas del lector.
- Determinar el núcleo proposicional: Consiste en develar cuál es el pensamiento o la idea contenida en cada una de las unidades ideativas: oraciones; y sus conjuntos: párrafos.
- Modelar: Es importante que el texto se represente de manera icónica. Lo cual facilitará la recuperación de la información y el procesamiento sustantivo del texto.

▪ Nivel avanzado. Cómo nivel avanzado se denomina al procesamiento de las estructuras del texto. Es decir, de sus partes, las funciones que cumplen y su organización; y los sentidos perseguidos por quien lo escribió. Las operaciones relacionadas con este nivel son:

- Comparación y jerarquización: Se busca contrastar las ideas del texto y determinar cuales tienen mayor carga semántica y capacidad inclusoria, lo cual permitirá determinar las macroproposiciones del texto.
- Estructuración: Se busca determinar cuál es la tesis o idea central del escrito; sus argumentos; que elementos define; y que se busca proponer a partir de lo anterior.
- Categorización: Se busca la representación icónica de los elementos anteriores.
- Pragmatización: Compuestos los elementos del texto, es necesario que se develen cuáles eran las intenciones comunicativas del escritor, contestando interrogantes como: ¿Qué dice el texto?, ¿Para qué lo dice?, ¿Quién lo dice?, ¿Por qué lo dice?, ¿Para quién lo dice?, ¿Cuándo lo dice?, ¿Dónde lo dice?, ¿Cómo lo dice?, ¿Desde dónde lo dice?, ¿Con qué intención lo dice?

➤ Núcleo intertextual. Este núcleo se encuentra reservado para un grupo selecto de lectores, puesto que requiere la operación sobre un texto a nivel intratextual y el enlace interactivo entre otros textos. Si bien cada autor imprime un estilo personal a su escrito, es posible encontrar puntos de encuentro y desencuentro entre diversos textos; es un tipo de lectura que exige una operación cognitiva a nivel global. El lector de este nivel debe:

- Establecer un análisis intratextual. Y, si los textos son presentados simultáneamente, requerirá de este análisis en cada uno de ellos.
- Determinar otras fuentes semánticas o textuales (Paralelas, lejanas, previas). Con estas, el lector buscará ampliar su comprensión sobre el escrito.
- Establecer un paralelo entre los textos. Para ello es necesario determinar: puntos de encuentro (similitudes superestructurales, convergencias teóricas, encuentros conceptuales); puntos de desencuentro; propuestas que emergen de la interacción entre los textos (nuevos cuerpos teóricos, conceptuales...etc.).

➤ Núcleo extratextual. Los textos no son elementos que surgen del aislamiento o de la individualidad, si lo fuesen, recibirían el nombre de “diarios” y su función comunicativa sólo busca la interacción con un lector: el mismo escritor, por tal razón, es necesario analizar el texto desde su contexto, determinando:

- La relación con el momento socio histórico, analizando la coyuntura y su evolución.
- La relación con el autor: su epistemología, su cosmología y su intención comunicativa.
- La relación con otros elementos culturales: creencias, emotividad, prácticas, agrupaciones, etc.

● Importancia de la habilidad lectora. Además de su valor intrínseco, la habilidad para leer tiene consecuencias económicas. Los adultos que mejor leen son capaces de alcanzar más altos niveles y es probable que consigan puestos de trabajo mejor remunerados. El aumento de la tecnificación de la sociedad ha incrementado las exigencias de alfabetización adecuada, presión que ha llegado al ámbito escolar de forma directa. Un nivel más alto de alfabetización se necesita tanto en los negocios o en la industria como en la vida diaria, por ejemplo, para comprender diversos formularios o para entender los periódicos. Se han llevado a cabo algunos esfuerzos para simplificar los formularios y los manuales, pero la carencia de suficiente capacidad lectora definitivamente impide que una persona pueda desenvolverse en la moderna sociedad occidental.

Los programas de alfabetización de adultos se pueden diferenciar según los niveles de alfabetización que desarrollan. Los programas de alfabetización prefuncional animan el desarrollo de la descodificación y reconocimiento de palabras, semejante a los objetivos de las escuelas primarias, aunque usan

materiales más apropiados para la edad adulta. Los programas que tratan el desarrollo de la alfabetización funcional llevan el nivel al uso de la lectura para aprender nueva información y realizar tareas relacionadas con el empleo. Los programas de alfabetización avanzada subrayan el desarrollo de las habilidades de más alto nivel.

La gran importancia de la habilidad lectora está demostrada por el desarrollo de los programas de alfabetización en algunos países en vías de desarrollo como, por ejemplo, Cuba, cuyos programas envían jóvenes estudiantes a las zonas rurales para ejercer como profesores de las personas analfabetas.

● Relación entre la lectura y el desarrollo del pensamiento. Estamos convencidos de que nuestros estudiantes serán la primera generación de seres humanos para quienes el éxito o el fracaso dependerán dramáticamente de lo que puedan hacer con la información de alta calidad. Por ello, para nosotros es una obsesión formar excelentes lectores pues la lectura será el único mecanismo para acceder a esa información.

A diferencia de todas las generaciones pasadas, los actuales estudiantes deberán aprender muy poco de nosotros y mucho de personas que no conocerán, quienes producirán conocimiento en otros países, y en otra época histórica. Por ello, el propósito no puede ser que a ellos les guste leer sino que utilicen la lectura como herramienta fundamental para la vida. Resulta casi irónico que en las escuelas nuestros estudiantes pasan más tiempo aprendiendo a manejar los computadores que aprendiendo a leer, cuando la lectura es una herramienta mucho más importante que manejar un computador.

¿Qué es un excelente lector? Es una persona que puede extraer los pensamientos, las estructuras de ideas que otro ha codificado en un texto.

Figura 11. Relación lectura – pensamiento

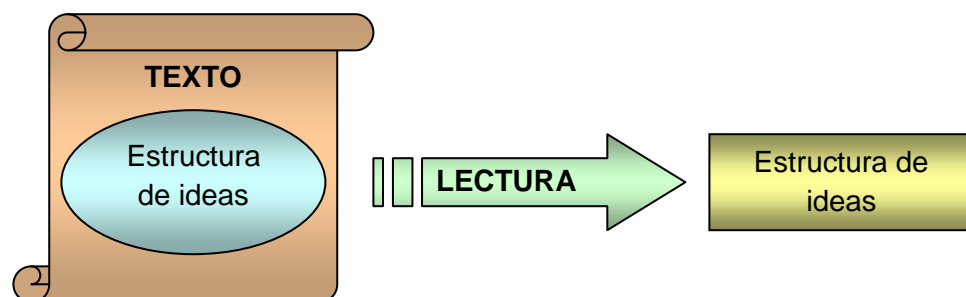

Fuente: Esta investigación



De muy poco serviría que nuestros estudiantes identificaran la estructura de ideas de un texto si luego no la convierten en Instrumentos de Conocimiento. Aquí entran los Procesos de Pensamiento.

Figura 12. Procesos del pensamiento

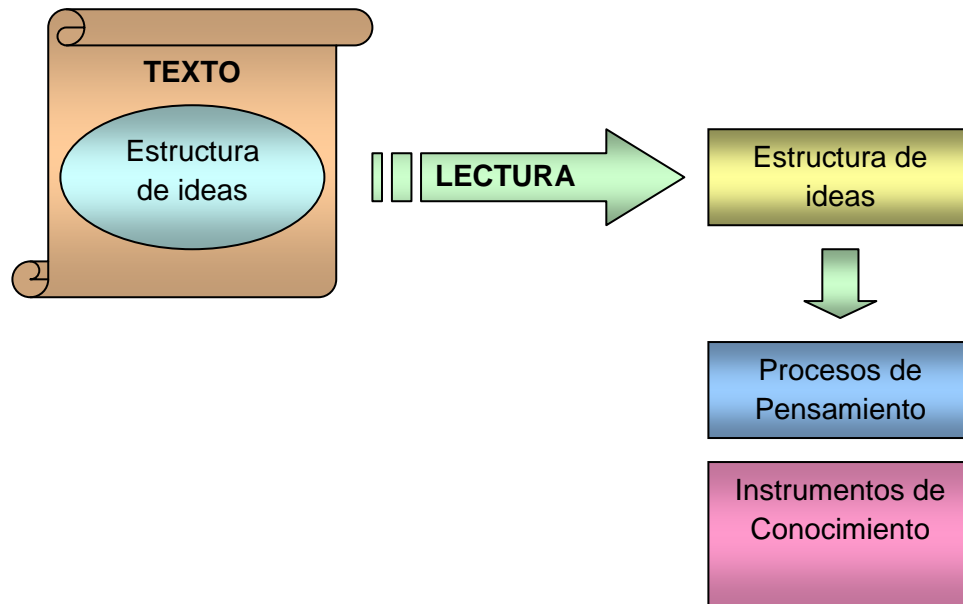

Fuente: Esta Investigación

Veamos un ejemplo corto. Por favor lea el siguiente texto:

*“La electricidad ha avanzado mucho en el siglo XX, creando tecnologías como los motores eléctricos que han revolucionado la vida doméstica y los procesos productivos. Todas las máquinas electromagnéticas se caracterizan porque transducen la fuerza magnética, generada por la electricidad, en algún tipo de trabajo. Así, la fuerza mecánica de un motor es proporcional al tamaño de la bobina. Los motores eléctricos se diferencian de las otras tecnologías electromagnéticas como timbres, los parlantes, los escáners magnéticos, porque generan movimiento rotatorio de un eje. Hoy por hoy hay motores eléctricos sincrónicos y asíncrónicos. En la actualidad, los motores eléctricos son los más generalizados en los artefactos de uso cotidiano.”<sup>10</sup>*

La lectura o las operaciones psicolingüísticas sirven para contestar un conjunto de preguntas orientadas a identificar “los pensamientos del autor”.

---

<sup>10</sup> MUÑOZ, Carlos. Competencia Lecto-escritora y lenguaje argumentado. Pasto: 2007. p. 5. Proyecto de Tesis de grado (Licenciado en Educación). Universidad del valle. Facultad de Ciencias Humanas. Especialización en Ciencias de la Educación

- ¿De qué habla el texto?
- ¿Cuál es el propósito del autor?
- ¿Cuáles son las ideas centrales del texto?
- ¿Cuáles son las ideas secundarias?

De este análisis nos resulta un conjunto de ideas contenidas en el texto:

- Los motores eléctricos se diferencian de los timbres, los parlantes, los escáners magnéticos, porque generan movimiento rotatorio de un eje.
- Todas las máquinas electromagnéticas se caracterizan porque transducen la fuerza magnética, generada por la electricidad, en algún tipo de trabajo.
- La fuerza mecánica de un motor es proporcional al tamaño de la bobina.
- Hay motores eléctricos sincrónicos y asincrónicos.

Hasta aquí hemos leído el texto pero todavía no hemos aprendido nada. El siguiente paso es convertir estos pensamientos en un instrumento de conocimiento, es decir, en una estructura de ideas. Para ello, debemos preguntarnos:

¿Cómo se organizan las ideas del texto? Para contestar esta pregunta debemos resolver las siguientes preguntas, a través de los procesos de pensamiento:

¿El texto define un término, argumenta o describe un proceso? Observe que el texto define el concepto de motor eléctrico, entonces debemos contestar las siguientes preguntas:

- ¿Qué tipo de cosa es..., un motor eléctrico?
- ¿Qué otras cosas existen del mismo tipo?
- ¿En qué se diferencia un motor eléctrico de las otras cosas del mismo tipo?
- ¿Qué tipos de motores eléctricos existen?

Después de contestar estas preguntas llegaremos a un instrumento de conocimiento, en este caso, un mapa conceptual o cualquier otro instrumento que permita cierto grado de abstracción de las ideas como mentefacto, cuadro sinóptico o mapa mental. Ejemplo:

Figura 13. Mapa conceptual de la lectura

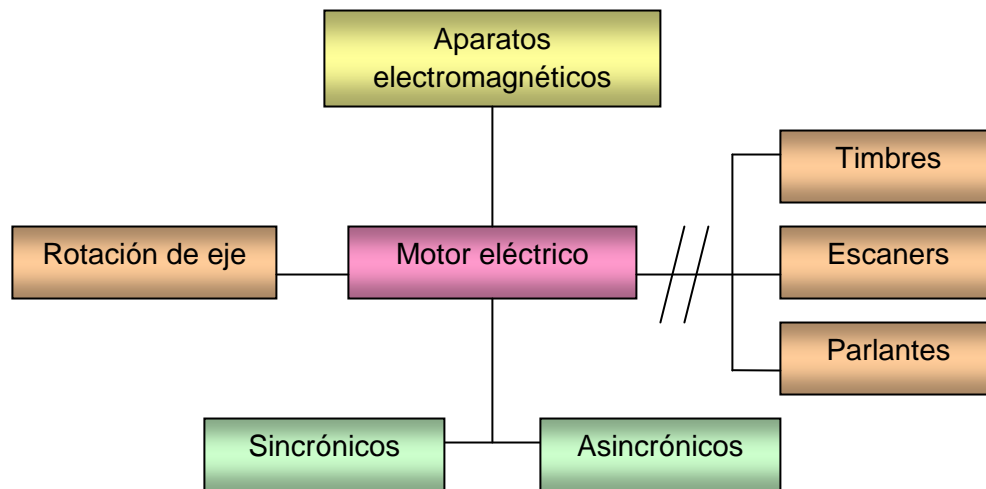

Fuente: Esta Investigación

Así, hemos convertido un texto en un instrumento de conocimiento, y después de algún trabajo, cuando sumamos algunas actitudes y adquirimos algunas destrezas habremos realizado un aprendizaje.

### 2.3.5. Escritura.

Es el método de intercomunicación humana, que se realiza por medio de signos gráficos que constituyen un sistema, ya sea completo (expresión sin ambigüedad de todo lo que se puede decir o manifestar) o incompleto (expresión de significaciones generales o hechos significativos).

#### ● Utilidad de la escritura.

- Permitir a las personas valerse por sí mismas en la sociedad y en el mundo letrado.
- Tomar conciencia que el lenguaje escrito es útil para enfrentar la vida diaria.
- Expresar el mundo interior a través de la palabra escrita.

Es importante recordar la metodología que nuestros profesores llevaban a cabo en los establecimientos de educación básica y de primaria, para comprender a cuales errores nos enfrentamos en el aprendizaje de la escritura. Los docentes de la escuela tradicional encaminaban la enseñanza a la constante copia de textos, basaban sus clases en dictados de lecturas de libros o escritos, encontrando al final del año escolar, el contenido del texto, en los cuadernos de todos los estudiantes y lo peor de todo es que al terminar el dictado, se

enfocaban en corregir algo que supuestamente estaba claro. De igual manera, nos encontrábamos con una característica muy notoria de los docentes, ellos escogían muchas veces según su preferencia, los textos que serían manejados dentro de las aulas de clase.

Para el presente tiempo, lo relevante está en cambiar esa metodología tan absurda e incoherente y crear una forma nueva y diferente en cuanto a la enseñanza de la escritura se refiere. Los docentes de la escuela actual, se preocupan por establecer un ambiente comunicativo, en donde el estudiante pueda expresar sus sentimientos, sus emociones y sus experiencias a sus compañeros, fomentar la reflexión, considerar las intenciones y el propósito de la escritura y crear un círculo en donde el estudiante pueda desarrollar estos aspectos dependiendo de la escogencia personal de un texto determinado. Los estudiantes de la escuela moderna tienen la libertad de escribir, leer y releer sus textos, en busca de un perfeccionamiento y una adquisición crítica sobre todo aquello que puedan crear.

Figura 14. Comparación entre la escuela tradicional y la actual

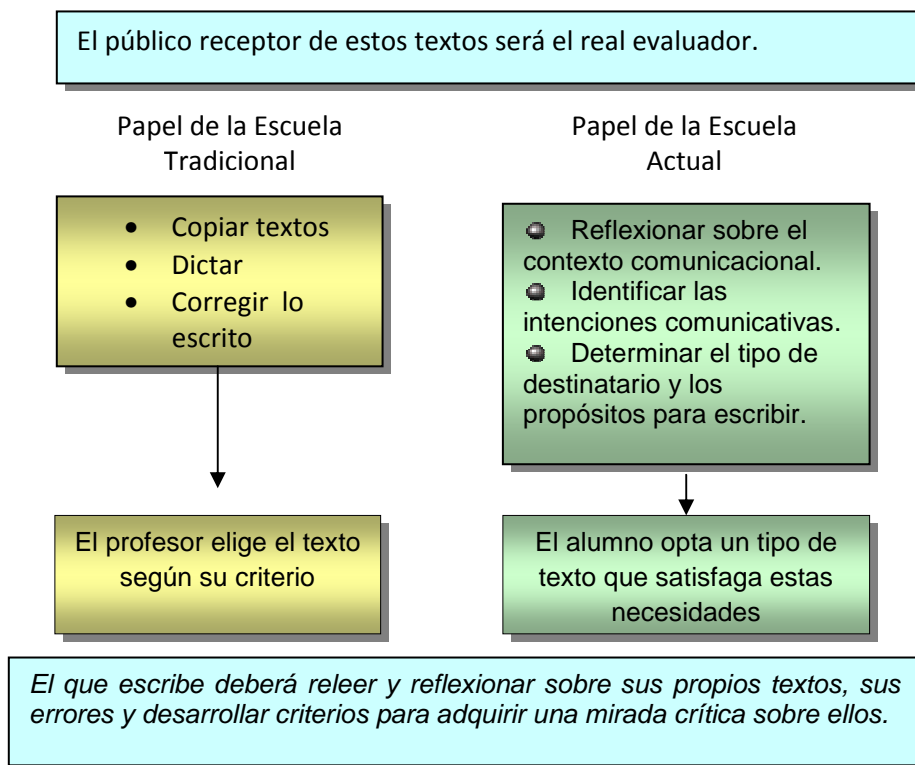

Fuente: Esta Investigación

● Componentes del lenguaje escrito. Como ya se había mencionado antes, el lenguaje escrito hace referencia a dos procesos: leer y escribir. Aunque

tradicionalmente se considera que los dos se desarrollan como causa y efecto, en realidad son procesos interdependientes. Es decir, estos confluyen en su denominación como medios de comunicación verbales codificados; y, divergen, en su estructura de producción.

En los dos procesos se requiere de la interacción de la estructura de pensamiento. Puesto que, bajo esta perspectiva, los procesos de decodificación verbal o de trascripción de códigos escritos, no son considerados procesos de lectura o de escritura (respectivamente).

Figura 15. Componentes e Interacción del Lenguaje Escrito

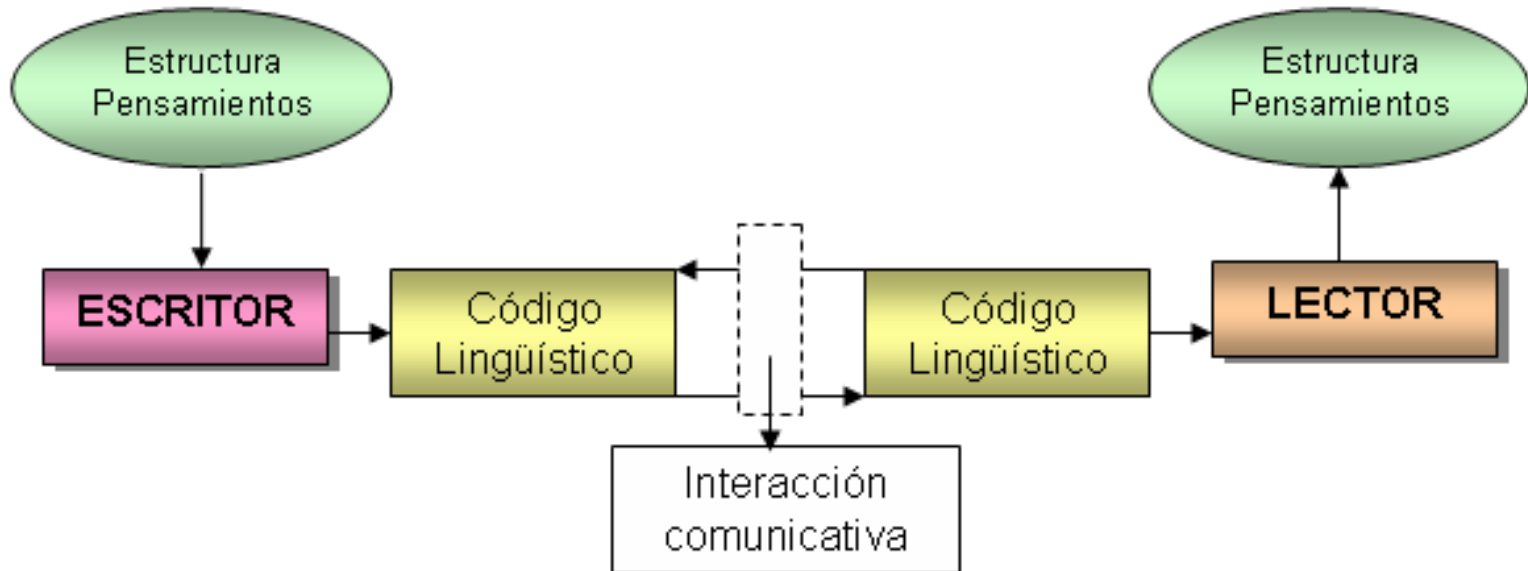

Fuente: Esta Investigación

## ● Componentes del proceso escritor

Figura 16. Componentes del proceso escritor

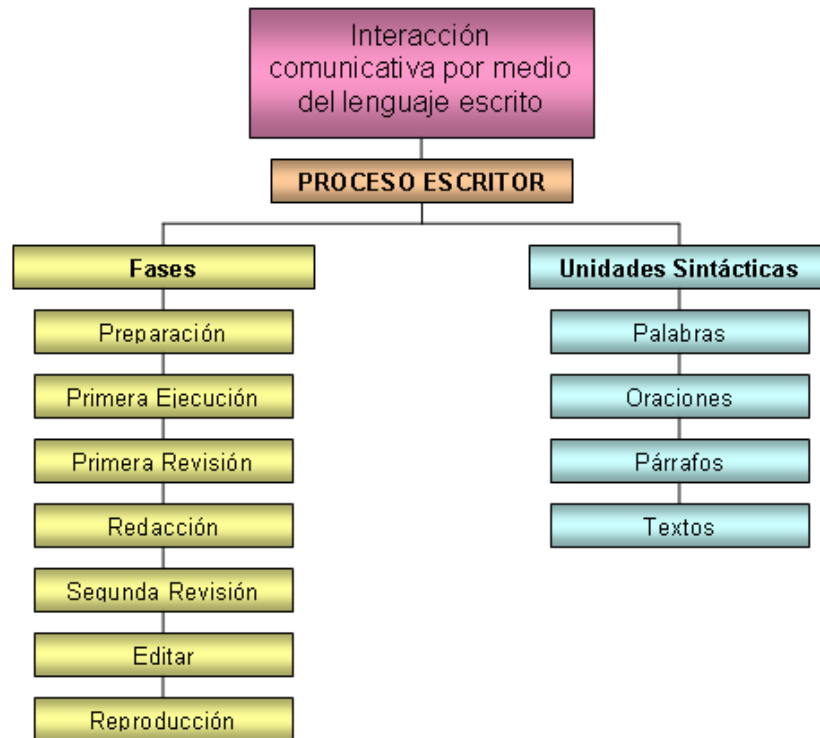

Fuente: Esta Investigación

➤ **Fases.** La escritura no es un proceso que emerge espontáneamente. Se requiere de una ardua práctica y constante auto-revisión. De ahí la necesidad de determinar unas etapas cognitivo comportamentales para su abordaje. Como tal, el escritor desarrolla la operación cognitiva de dotar de códigos a sus pensamientos. Esto requiere de la precisión y facilidad en el lenguaje. Lo primero, para guardar la rigurosidad conceptual; lo segundo, para lograr una mejor efectividad en la comunicación.

▪ **Preparación.** Es necesario que, antes de iniciar el proceso de escritura, se tenga en cuenta lo siguiente:

- Se defina el tema que se va a tratar.
- La población a la cual va dirigido el texto.
- El nivel técnico y/o cultural que debe manejar el escrito.
- La intención comunicativa del escrito.
- La posible extensión del texto.
- Los beneficios derivados de la escritura.
- Los insumos que se poseen: locativos, conceptuales, fuentes de consulta.

▪ Primera ejecución. Es necesario, de antemano, que se estructure el cuerpo del texto. Para ello:

- Se escribe la primera oración del texto, la cual sintetiza la idea central del texto.

- Se determina qué otros aspectos debe abordar esa idea. Estos dependerán del tipo de texto y de la intención comunicativa del escrito. Si se trata de un texto ensayístico, deberá contener: idea principal, argumentos, definiciones y proposiciones derivadas del texto; si se tratará de un texto informativo: las ideas, explicaciones o elementos que integran la información que se pretende entregar al lector y si se tratará de una narración: todas las escenas y eventos en torno al hecho narrativo.

- Para una mayor claridad, es aconsejable que se dibuje la estructura. Con esto, el lector podrá formarse una idea global del texto, y corroborar si el producto terminado cumple con los insumos comunicativos predeterminados.

▪ Primera revisión. Anteriormente, se dijo que el escritor no escribe para sí; salvo en algunos casos como el diario. Por eso, es necesario que se busque la retroalimentación de un lector para definir si el preescrito:

- Es claro.

- Contiene elementos suficientes para lograr su propósito comunicativo (Los que faltasen o sobrasen).

- Está bien estructurado.

- Aporte sugiriendo los elementos paralingüísticos más apropiados.

▪ Redacción. Más del setenta por ciento del texto ya está armado. Es hora de:

- Definir los párrafos que conforman el escrito.

- Delimitar los títulos y subtítulos que integrarán la información.

- Que se escriban las oraciones, párrafos, y subtemas, que integran al texto.

- Que se contraste si existe una relación narrativa, léxica y gramatical entre ellos.

- Que se envuelva todo la estructura del texto en palabras.

▪ La segunda revisión. Este paso es crucial. Su ejecución, es responsabilidad del escritor. Se pretende:

- Determinar si el texto guarda los elementos que se definieron previamente.

- Si la estructura, al ser envuelta gramaticalmente, continúa manteniendo su esencia.

- Si, desde el rol de lector, el escritor logra comprender la información escrita.

- Si hay un adecuado manejo de: la puntuación, la ortografía, la gramática...etc.

Y de todos los elementos que le permitirán el abordaje del texto al lector.

- Edición. Para mayor seguridad, es importante que se involucre a un lector para que analice todos los elementos propuestos en los pasos anteriores; especialmente, para determinar si la intención comunicativa es clara y es concomitante con las intenciones develadas al inicio del proceso.

- Reproducción. Como se ha planteado a lo largo de este escrito, la escritura es una forma de comunicación, por ello, produzca su texto y permita que otros lo lean. Es importante solicitar su retroalimentación; así podrá obtener el refuerzo y la motivación para continuar escribiendo.

➤ Unidades sintácticas. La unidad sintáctica, deviene de la sintaxis del escrito. Se denomina sintaxis, a la parte de la gramática que se ocupa de las reglas mediante las cuales se combinan las unidades lingüísticas para formar la oración; relaciones que pueden ser diferentes de una lengua a otra, o entre las distintas escuelas lingüísticas. De su calidad, dependerá la coherencia y claridad del texto.

Es importante insistir que la unidad sintáctica no está formada por axiomas, puesto que cada escritor y estilo de escritura, deberá contar con una única forma de construcción. Salvo que, existen algunas características generales en los textos ensayísticos, las cuales se exponen a continuación.

- Palabras. Son las unidades estructurales de la oración. Su escogencia, dependerá del campo semántico y de las intenciones comunicativas del lector. Sus criterios y reglas para la utilización, enlazarán las reglas gramaticales y el banco semántico del escritor.

- Oraciones. La oración es la unidad mínima del pensamiento formal. Contiene elementos que permite enlazar multiplicidad de conceptos, en torno a un planteamiento.

Para determinar si la oración está construida completa y coherentemente, se requiere analizar la forma como está puntuada. Este signo (.) delimitará la extensión y el número de pensamiento que contiene un escrito. Para su utilización, es importante definir si la oración como mínimo, contiene: una noción sujeto; una noción predicado y un verbo que relacione; en cuyo caso se puntuará.

También es importante analizar si la oración cuenta con una adecuada construcción gramatical. Los elementos básicos que debe contener, son: concordancia entre el grupo nominal, entre los pronombres, entre los adjetivos, entre el sujeto y el verbo; expresiones incorrectas; utilización de mayúsculas... entre otras.

- Párrafo. Un párrafo es un conjunto de oraciones agrupadas con un sentido. No se podría determinar una forma estandarizada para su construcción. Aunque, es apropiado que:



- Determine una idea inicial.
- Utilice las oraciones necesarias para explicar y ampliar el planteamiento inicial.
- Se concluya con una oración, bien sea que sintetice, o que deduzca elementos del texto.

▪ **Texto.** Es el producto final que integra todos los elementos anteriores. Lo primordial en este, es determinar si satisface las demandas del lector.

➤ **Importancia de la Producción de Textos.**

- Uno de los objetivos importantes de la producción de textos es buscar en los alumnos una motivación para escribir.
- Desarrollan sus competencias al hacerlo.
- Crear ambientes sociables al momento y después de exponer sus textos.
- Valoran la escritura como una práctica que los enriquece afectiva y cognitivamente.

Se debe tener en cuenta, para un óptimo desarrollo de la producción de textos y para la comprensión adecuada del mismo, la significación y la funcionalidad del escrito, tanto para el escritor como para el lector, ya que el texto debe ser claro, revelador y explicativo (significativo), eficaz y utilizable (funcional) sin importar el contexto y a quien o a quienes esté dirigido el tema o temas a tratar.

Figura 17. Objetivos de la escritura

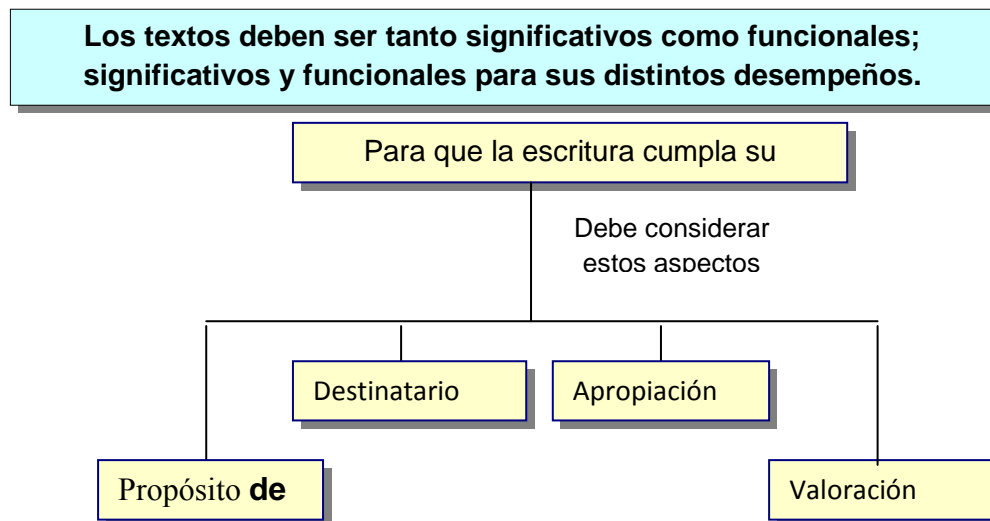

Fuente: Esta Investigación

- Propósitos para escribir

- Enviar una carta.

- Dar a conocer los resultados de una actividad ya sea científica o investigativa.
- Desarrollar la parte imaginativa e intelectual de cada individuo al escribir un cuento, una poesía o una dramatización.
- Documentar recuerdos, biografías, historias familiares, diarios de vida, testimonios, datos históricos.
- Transmitir información importante mediante artículos, ensayos y conocer lo que sucede a nuestro alrededor mediante una noticia.
- Preparar escritos que se utilizaran para entablar discusiones en reuniones sociales ejemplo el congreso.
- Crear una habilidad que permita conocer en un texto corto y objetivo el contenido de un libro, artículo o actividad realizada, ejemplo la reseña<sup>11</sup>.
- Es tener el resumen escrito de un texto en particular para un uso futuro, ejemplo el abstract.

▪ Destinatario de los textos

- Identificar a quién o quiénes está dirigido el tema. Puede ser: a un lector o grupo de lectores o al escritor (diario de vida).
- Determinar las condiciones de enunciación del texto según el tipo de destinatario. Empleo de: registro formal o informal, fórmulas de tratamiento (usted o tú) y tipo de vocabulario y sintaxis.

▪ Apropiación de la escritura

- Se produce cuando los temas permiten expresar las propias ideas, sentimientos, experiencias, puntos de vista y opiniones.
- Es el punto de partida para empezar a escribir sobre temas diferentes.

▪ Valoración de la escritura

- Relacionar la escritura con experiencias personales.
- Proporcionar mensajes implícitos de que hay algo valioso que comunicar por escrito.
- Ofrecer variadas oportunidades para escribir textos imaginativos.
- Dar retroalimentación positiva de las producciones.

➤ Estrategias de producción de textos. Para estimular la producción de textos escritos el maestro debe:

▪ Crear un clima que incentive la creación.

---

<sup>11</sup> CADAVID, Jorge Hernando. Et al. Lengua Castellana 9. Santafé de Bogotá: Editorial Norma. 1996. p. 143.

- Proporcionar modelos explícitos.
- Publicar trabajos.

➤ Etapas del proceso de escribir.

- Planificación: Es pensar y organizar las ideas y realizar un punteo con ellas.
- Preescritura: Escribir un borrador y revisarlo para corregirlo.
- Edición: Reescritura del trabajo y revisión de los aspectos.
- Publicación: Compartir el texto con otros, publicar en el diario mural o en un diario de la localidad y editar un folleto o “libro” para repartir.

La producción textual es una labor que necesita de muchas etapas, y el ritmo de cada creador es personal, ya que la mente humana está produciendo y creando a cada instante y en cualquier momento; esto puede reestructurar los borradores, cambiar redacción, agregar o quitar frases, palabras u oraciones, que a su parecer pueden ser o no de importancia; todos estos aspectos retrazan o alteran temporalmente la edición o publicación final del texto.

Los trabajos deben ser realizados respetando el ritmo de cada uno y su propia forma de producir.

Fuente: Esta Investigación

Antes de escribir un texto los alumnos deberían plantearse:

- ¿Qué quiero decir y para qué? : saludar, invitar, convencer, expresar la creatividad, narrar algo, informar, etc.
- ¿Qué relación tengo con el destinatario? : Superioridad, inferioridad, familiar, amistad, etc.

Por lo tanto hay que considerar los siguientes aspectos:

- ¿A quién voy a escribir?
- ¿Para qué?
- ¿Qué quiero decirle?
- ¿Qué relación tengo con el destinatario?
- ¿Qué tipo de texto le enviaré?
- ¿En qué soporte lo enviaré?
- ¿A través de qué medio?
- ¿Dónde y cuándo leeré mi texto?
- ¿Podrá comprender mi mensaje?

● Algunas metodologías realizadas.

➤ La autora Maria Eliana Jirón<sup>12</sup>, considera que mediante aprendizajes activos, agradables y significativos, y mediante apuntes de Freinet, se pueden llegar a obtener resultados óptimos de trabajo en el aula. Maria Eliana Jirón dice: “Lo que queremos proponer no es sólo la implementación de textos de editoriales en el aula, sino que también se busca crear rincones de producción de textos al interior de ella. La idea es que el niño sea un participante activo en este proceso, lo que lo hace mucho más entretenido para él, ayudando a desarrollar una mentalidad creativa”.

➤ Otros autores, consideran que mediante la observación de imágenes sencillas, innumerables ejercicios con fichas y cuadros incompletos, el estudiante puede llegar a una palabra que pueda crear y leer<sup>13</sup>.

➤ La autora Flora Perelman<sup>14</sup> razona en la idea de que “los niños tratan de convencer con interminables argumentos a sus padres o abuelos, de la necesidad imperiosa de la adquisición de un elemento deseado” y se fundamenta con las siguientes teorías: La producción de textos argumentativos en el aula, ¿Por qué consideramos que es necesario trabajar con el texto argumentativo desde edades tempranas?, Las propiedades del texto argumentativo, Los problemas que deben resolver los alumnos en la producción de un texto argumentativo y Las condiciones de las secuencias didácticas en la producción de textos argumentativos.

➤ Varias instituciones, iniciaron su camino en la producción de textos, con la creación de estrategias que faciliten la apropiación del tema, en busca de mejor calidad para ellas mismas y para sus estudiantes. Es muy común en este tiempo observar a las universidades preocupadas por el bienestar profesional de sus egresados, por lo tanto, organizan cursos de lectura y producción de textos que complementen la formación académica de los futuros profesionales. Citando a La Universidad del Valle, por ejemplo, introducen una propuesta curricular en la que afirman:

---

<sup>12</sup> JIRON, Maria Eliana. De bibliotecas de aula a producción de textos. (on line). Santiago de Chile: Las Técnicas Freinet en el centro de E.G.B. 2000. (Citado en 2007-08-15). Disponible en Internet: <html: www.cholonautas.edu.pe/modulo/upload/Fermoso%20cap%208.pdf> .(citado el 24 de febrero de 2011).

<sup>13</sup> REPÚBLICA DE COLOMBIA. Colombia. Innovación Educativa (On line). Citado en 2007-08-15. Disponible en Internet: <html://www.revista.magisterio.com.co> .(citado el 25 de febrero de 2011).

<sup>14</sup> PERELMAN, Flora. Revista en el aula N° 11. (On line). Buenos Aires: Dominique Brassart: Capacidades de discurso argumentativo en niños de 8 a 12 años. 1990. (Citado en 2007-08-15). Disponible en Internet: <html://www.educ.ar> .(citado el 28 de febrero de 2011)

“Esta propuesta de trabajo sobre los procesos de comprensión y producción de textos académicos en el ámbito universitario, surge de la necesidad académica e institucional de hacer una reflexión permanente a propósito de su lugar curricular, la pertinencia, la validez epistemológica y los principios teóricos, didácticos y pedagógicos de los cursos que soportan este componente curricular en la Universidad del Valle; la propuesta está centrada en la necesidad de la toma de conciencia del papel del lenguaje en los procesos de desarrollo cognitivo y en el imperativo de una competencia discursiva que posibilite a los estudiantes de la Universidad una lectura relacional no sólo al interior del texto sino entre diversos textos, a cuya simultaneidad actualmente es difícil escapar”<sup>15</sup>.

La universidad del valle cree pertinente fundamentar su propuesta con dos cursos: Comprensión de textos argumentativos y académicos y Electivas complementarias; el segundo dependería de los propósitos de las distintas disciplinas y de las necesidades de los estudiantes.

### **2.3.6 Producción de textos.**

Para contemplar de manera más directa la teoría que encamina a la producción de textos, plantearemos primero una mención de lo referente a lo que la cognición trata y a su relación con el tema en estudio.

Los procesos cognitivos son el resultado del funcionamiento del organismo como un todo, son aquellos procesos psicológicos relacionados con el atender, percibir, memorizar, recordar y pensar. Estas funciones intelectuales han permitido que el hombre evolucione y desarrolle su nivel de lenguaje, su nivel práctico y su nivel de aprendizaje y de memoria, además de reconocer su avance en el nivel máximo de complejidad de comunicación, intelectualización y abstracción.

Para hablar de este tema, es necesario observar algunas cuestiones que desde el inicio de este trabajo se vienen mencionando con mucha atención:

- El hombre no se puede comprender solo, sino en relación con otros hombres y con el ambiente. (las funciones cognitivas tienen una dimensión social).
- Cada ser humano tiene características particulares con las que observa su realidad e interpreta cada suceso de ella. (Variables cognitivas individuales y motivacionales).
- No es posible, sino didácticamente, estudiar las funciones cognitivas sin relacionarlas con otras, como las afectivas.

---

<sup>15</sup> Op. Cit.

● Ya que el cerebro humano actúa como un todo, es muy difícil afirmar que cierta parte de él se encarga de los procesos cognitivos.

Ahora, haremos un breve comentario de la organización funcional de los elementos que son base de los procesos cognitivos y que hacen parte del funcionamiento cerebral y de la naturaleza física humana.

### **2.3.7. Operaciones mentales.**

En el proceso de lectura y producción de textos intervienen ciertos procesos mentales tales como la atención, percepción, la memoria y cognición. Por cognición se entiende<sup>16</sup>:

● Conjunto de procesos mentales que tienen lugar entre la recepción de estímulos y la respuesta a estos.

● Es el conjunto de funciones complejas que operan sobre las representaciones perceptivas o recobradas de la memoria a largo plazo.

Los procesos cognitivos corresponden a estructuras mentales organizadas que influyen en la interpretación de la información, tiene su base en experiencias del pasado, maduran de manera ordenada con el desarrollo humano y los acontecimientos o vivencias aceleran o retardan el momento de su aparición, llevando finalmente al complejo proceso denominado aprendizaje. Para el estudio de este tema, la teoría se divide en dos etapas<sup>17</sup>:

● Procesos cognitivos básicos o simples.

➤ La sensación. Es el efecto inmediato de los estímulos externos e internos en el organismo y es la primera etapa de reconocimiento por el cerebro. Estos estímulos son los contenidos más sencillos e individuales de la percepción, procedentes del mundo exterior.

Para que exista la sensación, los estímulos externos deben ser transmitidos y transformados en vivencias. Esta función la realizan los órganos de los sentidos en colaboración con todo el sistema nervioso central, ya que los hechos inmediatos que originan las percepciones no están fuera sino dentro del sistema nervioso. Es casi imposible vivenciar una sensación en forma aislada, debido a que llegan a la conciencia, configuraciones globales de sensación.

---

<sup>16</sup> GALLEGOS, Soledad y GORSTEGUI, Maria Elena. (on line). Madrid: Lersch, P.H: La estructura de personalidad, 1966. (citado en 2008-09-24). Disponible en Internet: <html:www.files.procesos.webnode.com/procesos\_cognitivos\_simples.pdf>. (citado el 5 de Marzo de 2011).

<sup>17</sup> lbit. p. 32

➤ La percepción. Es la organización e interpretación de la información que nos brinda el ambiente, es el proceso en el cual la conciencia integra los estímulos sensoriales sobre los objetos, los hechos o las situaciones y los transforma en experiencia útil. La percepción implica la integración simultánea de diferentes señales y ello da fruto al aprendizaje y a la maduración<sup>18</sup>.

➤ La atención y la concentración. La atención es la capacidad de seleccionar la información sensorial y dirigir los procesos mentales. La concentración es el aumento de la atención sobre un estímulo en un tiempo determinado.

El control de la atención y la concentración puede ser iniciado por el sujeto (atención activa) o provocada por algo externo (atención pasiva). La respuesta de orientación (giro de ojos y cabeza) hacia un estímulo y la focalización voluntaria y controlada (atención pura), son procesos involucrados en la atención. El siguiente cuadro muestra las clases de atenciones que existen y las características de cada una de ellas.

Figura 18. Clasificación de la Atención.

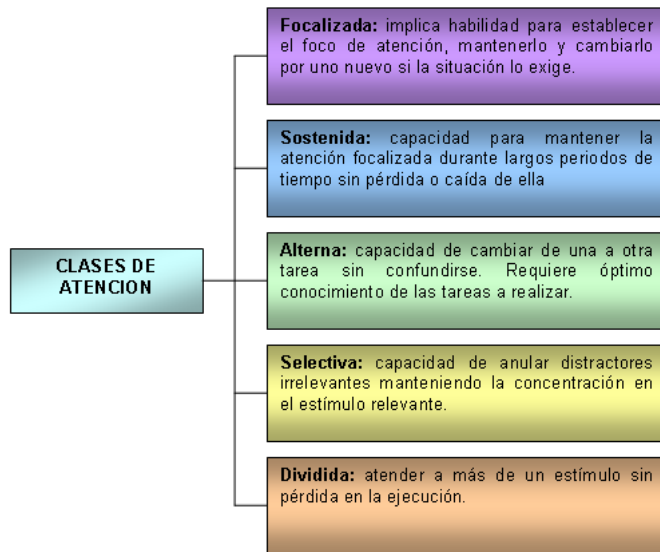

Fuente: Esta Investigación

➤ La Memoria. Es el proceso mediante el cual la información se codifica (se registra inicialmente en una forma), se almacena (se guarda en el sistema de

---

<sup>18</sup> BACHELARD, Gastón. La poética del espacio. Traducción de Ernestina de Champourcin. México: Fondo de Cultura Económico, 2ª ed. (2ª reimpr), 1986. Disponible en Internet: <http://aquileana.wordpress.com/2008/01/24/gaston-bachelard-la-poetica-del-espacio/>. (citado el 8 de Marzo de 2011)

memoria) y se recupera (localizar, llevar y utilizar la información)<sup>19</sup>. La memoria es la facultad de traer el pasado al presente, dándole significado, posibilitando la trascendencia de la experiencia actual y proveyéndolo de expectativas para el futuro, y se clasifica de la siguiente manera:

- Memoria sensorial: se relaciona con su fuente sensorial. Solo tiene sentido si se transfiere la información recibida a la memoria de corto plazo. Esta memoria se caracteriza por ser icónica (dura menos de un segundo) y ecoica (se desvanece después de tres o cuatro segundos, es muy precisa ya que almacena una imagen casi exacta del estímulo).
- Memoria de corto plazo o de trabajo (MCP): menos completa y menos precisa que la sensorial. La información se puede retener en un intervalo de quince a veinticinco segundos y se pierde si no se transfiere a la memoria de largo plazo.
- Memoria a largo plazo (MLP). Su capacidad no tiene límites; la dificultad se encuentra en la recuperación de la información.
- Memoria operativa. Procesa conscientemente los símbolos mentales, involucra aprendizaje e integración de la información con una o más memorias antes mencionadas.

Figura 19. Clasificación de la memoria.

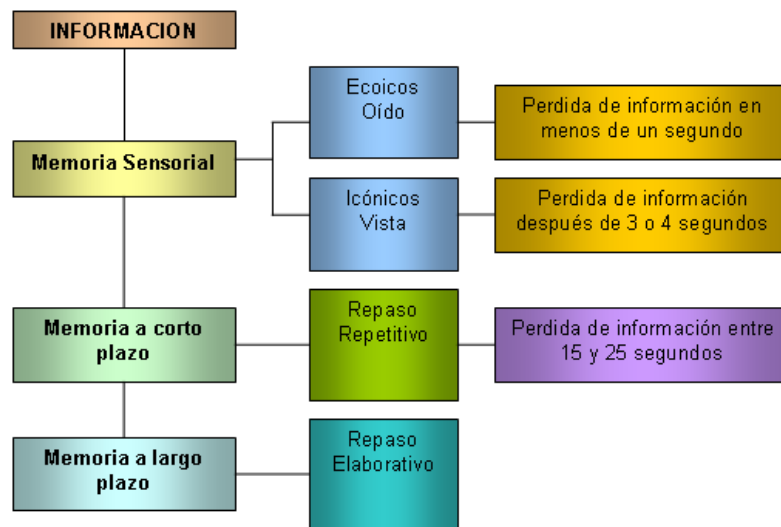

Fuente: Esta Investigación

<sup>19</sup> Ibit. p. 40



Después de hablar de la clasificación de la memoria, cabe mencionar los sistemas que la memoria maneja dentro de su ilimitada teoría:

- Memoria declarativa: es memoria para información objetiva: nombres, rostros, fechas, etc.
- Memoria semántica: es memoria para el conocimiento general y los hechos relacionados con el mundo. Funciona mediante asociaciones.
- Memoria episódica: es memoria de los hechos de nuestras vidas individuales.
- Memoria de imprimación: es memoria de un nivel inconsciente; aun cuando no se recuerde haber visto algo antes, se reconoce con menos señales. Esta memoria se divide en: memoria implícita (recuerdos de lo que no se está consciente) y memoria explícita (se sabe que se cuenta con esa información).
- Memoria procedimental: es la memoria de las habilidades y de los hábitos. Ejemplo: andar en bicicleta, nadar. Almacena información de cómo hacer las cosas.

Figura 20. Sistemas de Memoria.

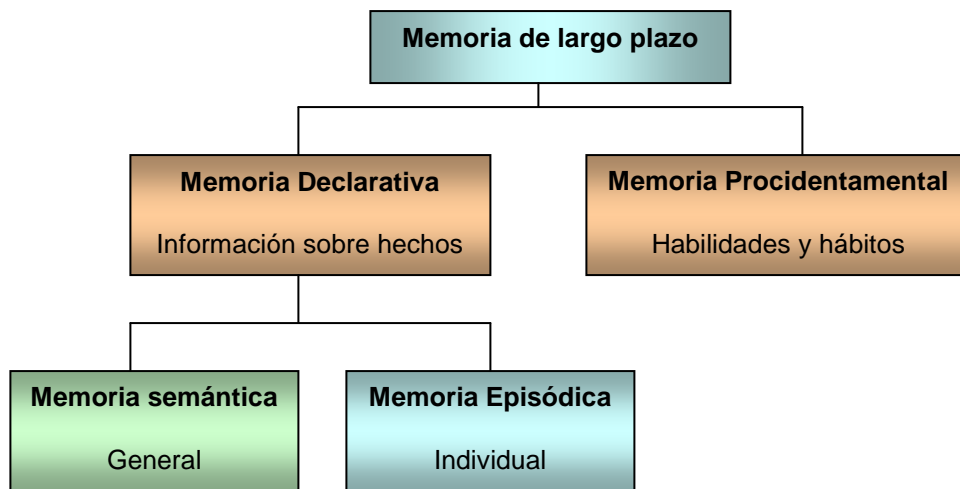

Fuente: Esta Investigación

Igualmente, para abandonar este tema haremos énfasis en los tipos de memoria:

- De reconocimiento: tiene lugar cuando se ha estado o no expuesto a un estímulo con anterioridad.
- De recuerdo: la recuperación de información implica buscar, retomar y decidir si los contenidos son apropiados.

- Eidética: no registra la totalidad de la información pero se conserva gran cantidad de detalles. Se da especialmente en niños.
- Mecánica: se recuerda exactamente lista de palabras, fechas, nombres, etc., sin mayor elaboración.
- De significado: retiene información a un nivel más alto de abstracción.

● Procesos cognitivos superiores o complejos.

- Pensamiento: apartando muchas definiciones que se tiene sobre este tema diremos que el pensamiento son el conjunto de ideas propias de una persona o colectividad.
- Lenguaje: es el conjunto de sonidos articulados con que el hombre manifiesta lo que piensa o lo que siente.
- Inteligencia: es la capacidad de entender o comprender toda la información que nos rodea.

### **2.3.8 Modelos de la producción textual.**

Después de traer ciertos conceptos que influyen de manera directa con nuestro trabajo, podemos hablar del estudio de los diferentes parámetros que intervienen en el desarrollo de nuestra investigación, anotando ciertas características de la escritura, basadas en la interpretación de los modelos de producción de textos. El propósito, el lector, el texto, el profesor, los contenidos, el funcionamiento de los modelos, las explicaciones y las limitaciones del proceso de lectura o escritura, son algunas características que se relacionan en un medio sociocultural y que serán cimiento de la siguiente teoría que en cuanto a producción de textos se refiere.

Para comprender los aspectos considerados en el proceso de la producción de textos, varios autores han establecido una serie de modelos que aclaran los diferentes juicios que se tienen sobre este tema. Teodoro Álvarez y Roberto Ramírez<sup>20</sup> manifiestan algunos de ellos:

- Modelo de Hayes y Flower (1980). Esta teoría se inicia con la generación de ideas, la organización de las mismas y la transcripción de estas al texto mediante recursos discursivos del lenguaje escrito y a través de los mecanismos cognitivos como la memoria, la motivación, las emociones, la interpretación y la reflexión; desarrolladas en conjunto en un contexto social y en un contexto físico. Para este modelo, es importante reconocer los procesos básicos del pensamiento que integran la planificación y la revisión.

---

<sup>20</sup> ALVAREZ, Teodoro y RAMIREZ, Roberto. Teorías o modelos de producción de textos en la enseñanza y el aprendizaje de la escritura: Manizales. Editorial Norma 2006. p. 30 – 53.

La reflexión depende de: i) la planificación, (el escritor imagina las metas a conseguir, crea ideas, recupera y organiza los datos de la memoria de largo plazo importantes para la tarea); ii) la textualización, (el escritor retoma las ideas creadas en la planificación, recupera el contenido de la memoria de largo plazo, lo coloca en la memoria de trabajo, organiza y analiza una forma verbal para expresarlo, y si es adecuada, redacta ese contenido); y iii) la revisión, (el autor observa el control estructural, los procesos de interpretación, reflexión y producción y la memoria de trabajo y la memoria de largo plazo).

En la siguiente figura, se observa en resumen las características que el autor quiere explicar concerniente a su modelo.

Figura 21. Modelo de Hayes y Flower.

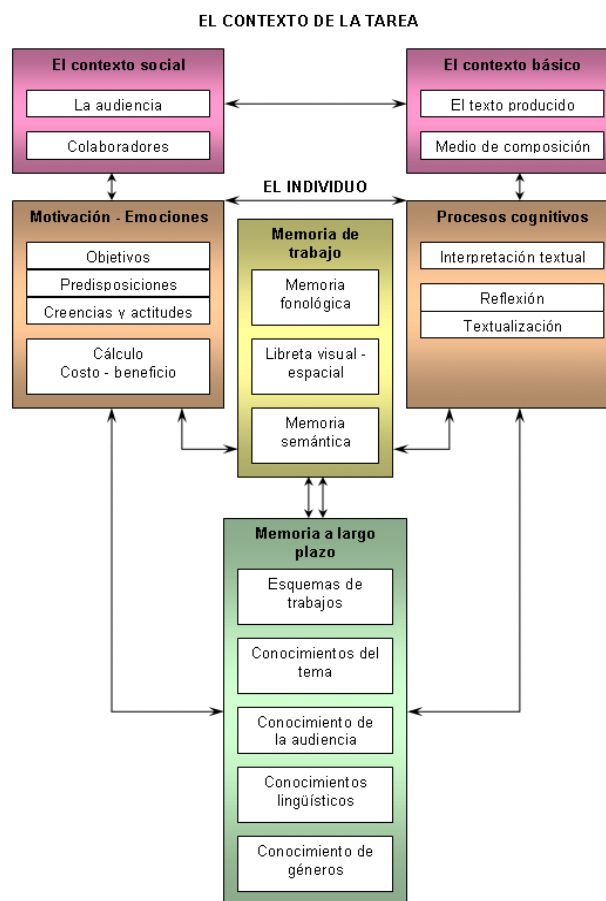

Fuente: Esta Investigación

➤ Modelo de Nystrand (1982). Se brinda importancia a la distribución de los elementos que conforman el texto, se hace referencia al interés y a la voz implicada en el carácter del hablante y a los estados de ánimo del escritor.

Igualmente, se da prelación a la dimensión sociolingüística y etnográfica de las comunidades de habla. Para el modelo, el proceso de producción de textos, se puede comprender de la siguiente manera: i) la invención, (se producen y se descubren las ideas); ii) la planificación, (hay manipulación de las ideas); el estilo y la memoria, (etapas en las cuales se produce el texto) y iv) la entrega (edición del texto).

Figura 22. Modelo de Nystrand.

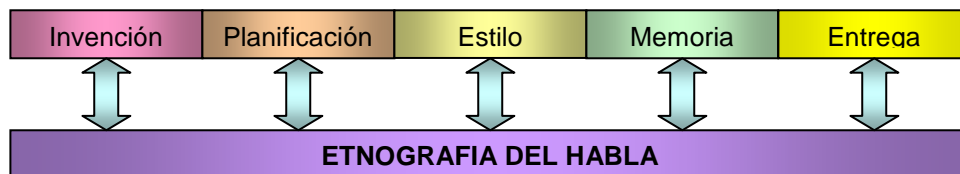

Fuente: Esta Investigación

El autor propone este modelo teniendo en cuenta los cinco niveles del discurso (gráfico, sintáctico, léxico, textual y contextual) y expone tres niveles de relaciones funcionales características del lenguaje escrito: relaciones gráficas legibles, relaciones sintácticas y léxicas entendibles y relaciones textuales y contextuales lúcidas, es decir, la interpretación toma un papel primordial en la construcción del significado.

Figura 23. Contexto de producción textual.

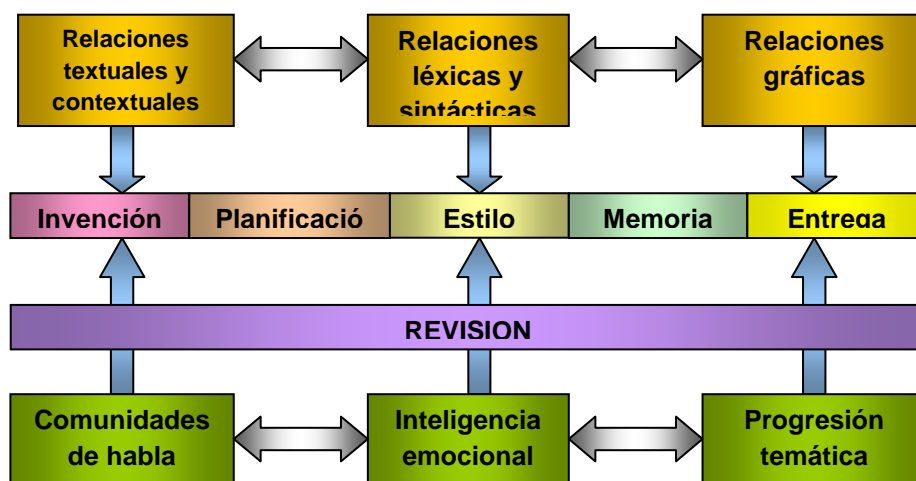

Fuente: Esta Investigación

➤ Modelo de Beaugrande y Dressler (1982). La producción de textos es una actividad humana integrada por la sociología del lenguaje, la psicología

cognitiva y la lingüística del texto, y guiada por la memoria, la atención, el control motor, el recuerdo y las motivaciones. (Cognición y comunicación); no es solamente unir palabras y encontrar un significado en esa unión, sino que además hay que tener en cuenta aspectos como la intencionalidad (actitud del escritor), la aceptabilidad (actitud de receptor), la situacionalidad (relevancia o pertinencia), la intertextualidad (relación entre textos) y la informatividad (novedad del significado del texto).

Igualmente, y con la misma importancia, el modelo presenta unos parámetros regulativos de la producción de textos: i) la eficacia o rentabilidad de la información para las partes que integran la interacción comunicativa, ii) la efectividad o nivel de impacto que el significado del texto provoca en los lectores y iii) la adecuación o equilibrio de los criterios de textualidad y la satisfacción de las necesidades comunicativas.

Figura 24. Dimensiones que intervienen en la producción textual.

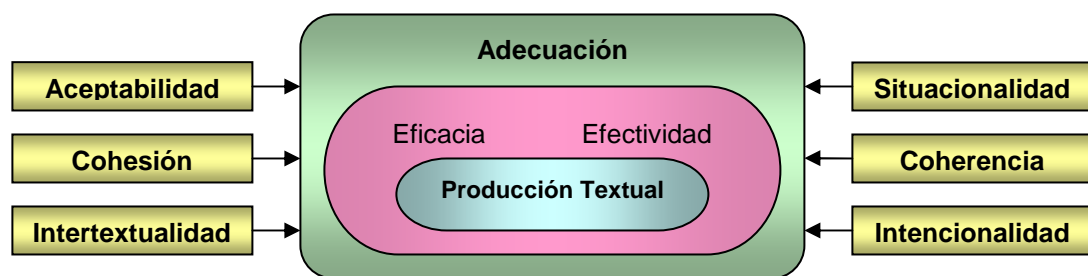

Fuente: Esta Investigación

Para el modelo, es importante tener en cuenta la planificación, la ideación, el desarrollo, la expresión y el análisis gramatical de la producción de textos.

➤ Modelo de Bereiter y Scardamalia (1982). En este modelo se adhieren los procesos cognitivos y los procesos metacognitivos a los procesos de planificación, textualización, revisión y edición.

- Procesos Cognitivos: conocimiento del proceso de escritura y conocimiento de la reflexión de la escritura.
- Procesos Metacognitivos: conocimiento de las propias capacidades y actitud frente a la tarea de la producción textual.

Estos procesos inician actitudes que se caracterizan por la búsqueda interna del escritor (alcances) y por la búsqueda externa en el texto (limitaciones), además el análisis del modelo puro, tienen en cuenta al escritor inexperto (decir el

documento) y al escritor experto (transformar el conocimiento), en el momento de explicar el paso que se realiza de decir a transformar la información.

Por otro lado, conciben que el comunicarse por escrito, el autor debe tener en cuenta:

- El conocimiento de las normas gramaticales y ortográficas, para construir un texto claro y entendible, en donde se aconseja cierto tipo de actividades para lograr este objetivo.

- Mantener activa la producción textual, sin importar la presencia de un interlocutor.

- Buscar la información en la memoria de corto plazo y en la memoria de largo plazo sin abusar de ideas irrelevantes y poner en práctica la realización de preguntas motivadoras y/o preguntas contextualizadas.

- Desarrollar esquemas que permitan la selección y organización de todo lo que se escribe. Para facilitar esta operación es favorable realizar preguntas como: ¿qué se puede decir?, ¿qué puedo decir?, ¿qué necesito decir?, etc.

- Actuar como lector crítico de su propio texto.

- Comprender que la revisión desempeña el papel de encontrar en el texto palabras repetidas, contradicciones, etc., más no en remodelar el escrito en función de cambiar los propósitos y criterios del texto.

Los autores de este modelo proponen la siguiente metodología para lograr que la revisión sea significativa: i) de comparación, (entre el texto existente y el que se desea); ii) de diagnóstico (de la adecuación de los elementos lingüísticos utilizados) y iii) de operación (donde se escoge la táctica de reescritura de las frases corregidas).

➤ Modelo de Candlin y Hyland (1999). Este modelo se basa en la relación que existe entre la investigación de la escritura como texto, como proceso y como práctica social. Analiza la influencia de la escritura en el aula, en la profesión, en las actividades de la cotidianidad en general. Considera que la escritura es más que la generación de un texto, asumiendo este proceso como una parte fundamental de la vida del hombre, indagando su uso, su significado, sus condiciones y su contexto de producción. Este modelo hace referencia y centra su análisis en los siguientes aspectos:

- Expresión: se destaca el texto; el autor aborda un género en particular o una convención ideológica en especial.

- Interpretación: interlocución de la perspectiva cognitiva (estructuras, gráficas, materiales y representaciones apropiadas para el lector), la perspectiva social (construcción de destinatarios y efectos que estos realicen sobre el texto) y la perspectiva cultural (construcción del género institucional valorado, evaluado y validado).
- Explicación: se incide en la investigación y la metodología de la escritura académica, cotidiana y profesional. Es necesario tener en cuenta el contexto, el propósito, la temática, la audiencia, etc.
- Relación: se enfoca en la correlación que existe entre la teoría y la práctica, más exactamente en la efectividad de los saberes previos, los saberes nuevos y los propósitos que persigue.

Figura 25. Aspectos del modelo

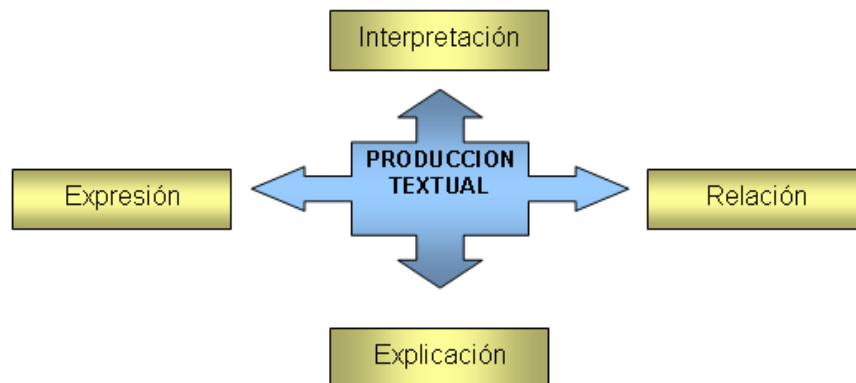

Fuente: Esta Investigación

El modelo busca el equilibrio, la coherencia, la aplicabilidad y la utilidad del texto. Hace énfasis en que el texto académico debe ser impersonal, objetivo e informativo, que debe arrimarse a la realidad, a la integridad, a la credibilidad, al desarrollo y a la relación con los lectores. Es importante señalar la respuesta emocional del lector y la funcionalidad que este le concede al texto en virtud del propósito de su lectura.

➤ Modelo de Grabe y Kaplan (1996). Este modelo, sugiere que la producción textual debe tener en cuenta aspectos como: tipos de textos a producir, condiciones, valor académico y social y valor cultural. Teniendo en cuenta que la creación textual es un proceso, el modelo se torna etnográfico y se introduce con las preguntas: ¿quién escribe qué a quién?, ¿con qué fin?, ¿por qué?, ¿cuándo?, ¿dónde? y ¿cómo?, encontrando su desdoblamiento en los siguientes criterios:

- **Quién:** es la persona que escribe sobre algo utilizando características culturales, habilidades, experiencias de formación e integración social.
- **Escritura:** es la naturaleza lingüística del texto donde cuentan las partes integrantes del texto, la forma como trabajan, los recursos lingüísticos, los enlaces entre oraciones, la cohesión, la coherencia, etc.
- **Qué:** se refiere al contenido (conceptos), el género (formalidad, propósito y estructura del conocimiento) y el registro (léxico utilizado).
- **A quién:** hace referencia al lector, detallando que puede ser cualquier persona.
- **Con qué propósito:** el objetivo del escrito es ser leído y transmitir alguna información.
- **Por qué:** considera las intenciones o motivos por los que el escrito fue creado.
- **Dónde y cuándo:** se enfatiza el “aquí” y el “ahora”, teniendo en cuenta condiciones específicas como la incidencia del tiempo (día o noche), la incidencia del lugar (en la casa o en la oficina) y el estado de ánimo (enojado o alegre).
- **Cómo:** tiene lugar al instrumento con el cual se plasmará la información en un escrito.

La siguiente figura nos muestra los parámetros manejados por el autor en el modelo que entabla.

Figura 26. Modelo de Grabe y Kaplan.

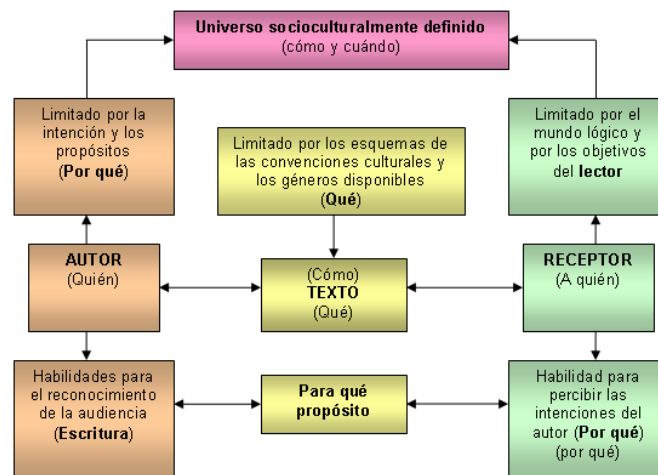

Fuente: Esta Investigación



## ● Otros modelos de producción textual.

- Coulthard (1994): hace énfasis en la función ideacional que maneja la audiencia y a las condiciones de responsabilidad que el autor adquiere con respecto a la verdad que presenta su texto. Presenta su análisis en la participación de cuatro parámetros para los que la construcción de un texto, soluciona un problema: la situación (revisión de literatura), el problema (la cuestión), la solución (enfoques de las respuestas y los propósitos) y la evaluación (conclusiones y comentarios de sintetización). Para el autor en cuestión, la presencia de un lector imaginario le brinda una mejor organización a la producción textual.
- Sinclair (1994): establece una diferencia de funcionamiento de la memoria en lo hablado y en lo escrito (es más fácil recordar lo escrito que lo hablado). El autor propone una producción textual en donde se negocian los significados y los sentidos en pro de las intenciones tanto del escritor como del lector.
- Bhatia (1999): centrado en la escritura profesional como dinámica, compleja y multidimensional. El autor propone: la integridad genérica (tiene en cuenta el propósito comunicativo y la estructura comunicativa que representa), el proceso discursivo (hacer uso de prácticas discursivas convencionales constituidas en parámetros intertextuales e interdiscursivos), los propósitos e intenciones (regidos por el tipo de lector) y el género de los participantes (asume el conocimiento especializado, la variación en la en la producción textual y la sensibilidad cultural e intercultural).
- Modelo sociocognitivo, pragmalingüístico y didáctico para la producción de textos (Grupo Didactext 2003): se retoma el modelo de Hayes y se le adiciona el término macroproceso en el que se interrelacionan factores culturales, sociales, emotivos o afectivos, cognitivos, físicos, discursivos, semánticos, pragmáticos, verbales y didácticos.

### **2.3.9 .La didáctica.**

En los objetivos de este trabajo se habla de prácticas pedagógicas que los docentes realizan en las aulas de clase, por lo tanto es de importancia relacionarnos con la teoría que envuelve este tema sabiendo de antemano que es en el aula donde la didáctica cumple un papel fundamental en las instituciones dedicadas a la transmisión de información, entonces emplearemos este espacio para reconocer las pautas que caracterizan este contenido. Iniciaremos nuestra labor hablando de las definiciones que se contemplan sobre la didáctica.

● Definición de Didáctica. Claparède<sup>21</sup>: entiende la Didáctica como: “Metodología de la enseñanza”. Larroyo<sup>22</sup>: “La Pedagogía llama Didáctica o metodología al estudio de los métodos y procedimientos, a las tareas de la enseñanza y del aprendizaje.” Fernández Huerta<sup>23</sup>: “La Didáctica tiene por objeto las decisiones normativas que llevan al aprendizaje gracias a la ayuda de los métodos de enseñanza.”

Para otros autores<sup>24</sup>, son comunes dentro de la definición de didáctica las frases como “ciencia auxiliar”, “disciplina pedagógica”, “teoría de la instrucción y de la enseñanza”, y el “conjunto de técnicas de la enseñanza”, las cuales buscan el mismo objetivo: comprender los principios, fenómenos, formas, preceptos y leyes de toda enseñanza para dirigir, orientar, reunir coordinar eficazmente a los alumnos en su aprendizaje.

Para el diccionario, el término “didáctica” proviene del griego “didajein” que significa enseñar, instruir, exponer claramente. Es el nominativo y acusativo plural, neutro, del adjetivo “didácticos”, derivado del verbo “didajein”, “didasco” (enseña, enseño), y que significa lo relativo a la enseñanza, a la actividad de la instrucción. De acuerdo con esto, se puede definir a la Didáctica como la ciencia o el arte de la enseñanza. “Didascalía” significa pues, enseñanza y “Didáscalos”, enseñante.

● Evolución del concepto de la didáctica. Históricamente la didáctica se ha ocupado de dos actividades: aprender y enseñar y las ha realizado desde cuatro dimensiones: La normativa, la tecnológica, la aplicativa o de intervención y la interpretativa o explicativa. La didáctica consigue llegar a su plenitud cuando el ser humano al que se dirige logra integrar los aprendizajes por medio de procesos culturales siendo capaz de generar nuevas respuestas con ellos.

---

<sup>21</sup> CLAPARÈDE, Édouard. Psicología del niño: Suiza:1905. Disponible en Internet. [http://www.apinex.org/psico\\_evolutiva.htm](http://www.apinex.org/psico_evolutiva.htm). Citado el (citado el 10 de Marzo de 2011)

<sup>22</sup> LARROYO, Francisco. La ciencia de la educación. México, 1949. Disponible en Internet. [http://www.libreriapedagogica.com/CURSOS/la\\_teoría\\_de\\_las\\_inteligencias\\_m.htm](http://www.libreriapedagogica.com/CURSOS/la_teoría_de_las_inteligencias_m.htm). (citado el 12 de Marzo de 2011)

<sup>23</sup> FERNANDEZ HUERTA, José. Enciclopedia de didáctica aplicada. Madrid, 1973. Disponible en Internet. [http://opac.univalle.edu.co/cgi\\_olub?session=59675241&infile=details.glu&luid=42506&rs=9408956&hitno=2](http://opac.univalle.edu.co/cgi_olub?session=59675241&infile=details.glu&luid=42506&rs=9408956&hitno=2). (citado el 12 de Marzo de 2011)

<sup>24</sup> República de Colombia. Colombia. Evolución etimológica e histórica del concepto de la Didáctica Disponible en Internet: <<http://www3.unileon.es/dp/ado/MIGUEL/DIDACTICA/didactica.htm>>. (citado el 18 de Marzo de 2011)

Desde la Antigüedad ha habido una preocupación por la instrucción y, sobre todo, por el modo de presentarla. En este sentido hay que resaltar a Quintiliano<sup>25</sup>, quien habla de un proceder didáctico, basado en los principios de educabilidad, interés, juego, motivación moral (confianza, emulación, alabanza y recompensas...), repetición y labor del profesor.

Otra aportación a reseñar es la de S. Agustín<sup>26</sup> (354 - 430), en su *De Magistro* (primer trabajo de didáctica racional), desarrolla el modelo de enseñanza catequética, basado en la forma interrogativa con una respuesta prevista y dogmática, definiendo los pasos de la lección sistemática.

San Isidoro<sup>27</sup> (560 - 636), en su obra *Etimologías* fundamenta la didáctica de los contenidos. Publica el primer diccionario etimológico y enciclopédico de nuestra civilización.

Juan Amos Comenio<sup>28</sup> (1592 – 1670), fue el primero que presentó una nueva metodología de la educación basada en la unión de la pedagogía con la didáctica y propuso implantar un sistema de educación que, por su organización en ciclos, permitiría dirigir la progresión moral e intelectual del alumno.

En su obra, “*Didáctica Magna*”, plantea estos principios clásicos: i) la didáctica es una técnica y un arte; ii) la enseñanza debe tener como objetivo el aprendizaje de todo por parte de todos y iii) los procesos de enseñanza y aprendizaje deben caracterizarse por la rapidez y la eficacia, así como por la importancia del lenguaje y de la imagen.

Con Comenio comienza la sistematización de la construcción didáctica en el ámbito pedagógico. Se acentúa la importancia de lo metodológico y aparece la primera concepción didáctica gracias a lo cual, durante mucho tiempo, la didáctica será entendida como sinónimo de enseñanza. También es Comenio quien desarrolla los métodos específicos para cada materia (didácticas especiales), diferenciándolos de la Didáctica General y quien confiere importancia a los recursos didácticos, uniéndolos a la intuición.

---

<sup>25</sup> QUINTILIANUS, Marcus Fabius. *De Institutio Oratoria*, Roma, c. 95 d.C. Disponible en Encarta: Microsoft Student 2008 © 1993-2008 Microsoft Corporation. (citado el 20 de Marzo de 2011)

<sup>26</sup> DE HIPONA, San Agustín. *De Magistro*, Tagaste, 388. Disponible en Internet: <http://www.corazones.org/santos/agustin.htm>. (citado el 22 de Marzo de 2011)

<sup>27</sup> DE SEVILLA, San Isidoro. *Etimologías*, España, 610. Disponible en Internet: <http://es.wikipedia.org/w/index.php?title=Especial%3ABuscar&search=DE+SEVILLA%2C+San+Isidoro.+> (citado el 23 de Marzo de 2011)

<sup>28</sup> COMENIO, Juan Amos. *La didáctica magna, instrucción universal*. 1640. Disponible en Internet: <http://es.wikipedia.org/wiki/Comenio>. (citado el 25 de Marzo de 2011)

Rousseau<sup>29</sup> (1712 - 1778) junto con Pestalozzi<sup>30</sup> (1746-1827) y Fröbel<sup>31</sup> (1782 - 1852), abogan por la individualización de la enseñanza, el funcionalismo y el paidocentrismo y establecen los principios de intuición, gradación, aplicación y actividad lúdica que incidirán posteriormente en el concepto actual de la didáctica. Herbart<sup>32</sup> (1776-1811) fundamenta la construcción científica de la Pedagogía y reubica la didáctica, como parte de aquélla, en su dimensión instructiva. Pretende la "construcción del espíritu" y su eficacia viene dada por la aplicación de los pasos formales del proceso: claridad, asociación, sistema y método, que permiten el dominio por medio de la aplicación práctica, potenciando, por tanto, el papel del profesor.

Durante el comienzo del siglo XX irrumpen con fuerza aportaciones de diversos campos, entre ellos la psicología, la sociología y la medicina, que provocan corrientes psicologicistas, sociologistas y médicas. Desde tantas perspectivas no puede concebirse el concepto de la "didáctica" como cerrado y homogéneo, y continúan abiertas perspectivas de flexibilidad y dinamismo que seguramente continuarán modificándolo en un futuro cercano.

Los fenómenos educativos, como fenómenos sociales, se caracterizan por su impredecibilidad, su singularidad, su variedad o multidimensionalidad, o complejidad, y por su contextualización, igualmente son particulares, complejos, variables e irrepetibles. Esto provoca un fondo importante de indeterminación que puede exigir soluciones prácticas no previstas.

La enseñanza constituye a lo largo de la historia de la didáctica su objeto central, incluso habiendo llegado a convertirse en su elemento clave y definidor, siendo en muchos casos más importante el análisis y justificación de los medios para la transmisión cultural con su focalización en la figura del docente, que el resto de las dimensiones del fenómeno educativo.

---

<sup>29</sup> ROUSSEAU, Jean-Jacques. El contrato social. Francia, 1752. Disponible en Internet: <http://es.wikipedia.org/wiki/Rousseau>. (citado el 27 de Marzo de 2011)

<sup>30</sup> PESTALOZZI, Johann Heinrich. Colección de escritos educativos de Pestalozzi. Zurich, 1912. Disponible. en Internet: <http://es.wikipedia.org/w/index.php?title=Especial%3ABuscar&search=PESTALOZZI%2C+>. (citado el 28 de Marzo de 2011)

<sup>31</sup> FRÖBEL, Friedrich. La educación del hombre. Suiza, 1826. Disponible en Internet: <http://es.wikipedia.org/w/index.php?title=Especial%3ABuscar&search=FR%C3%96BEL>. (citado el 30 de Marzo de 2011)

<sup>32</sup> FRIEDRICH, Herbart Johann. Manual de psicología, Rusia, 1816. Disponible en Internet: <http://es.wikipedia.org/w/index.php?title=Especial%3ABuscar&search=FRIEDRICH%2C+Herbart+Johann>. (citado el 02 de Abril de 2011)

Pero la Didáctica debe contemplar no sólo la actividad docente, sino también la discente y debe abrirse a otras modalidades formales y no-formales, por lo que su campo no puede circunscribirse al marco institucional, excluyendo lo informal o extraescolar.

La otra dimensión fundamental es el aprendizaje. La enseñanza está regida por la intencionalidad educativa y esta intención viene dada por el aprendizaje, aunque precisamente sobre él no existe un desarrollo teórico completo.

Según ciertos autores como Fernández, el aprendizaje, es un proceso complejo y mediado, que requiere:

- Una situación "materialmente apta" para que se produzca maduración discente.
- Una actividad intencional y sistemática sobre los contenidos.
- Un conjunto de incentivos que provoquen en el interior del sujeto la suficiente fuerza motivacional para integrar lo aprendido.
- Una modificación de la conducta que se especifique en aptitudes, actitudes, creencias, hábitos, etc.

No obstante, definir el aprendizaje no es fácil y suele provocar un acercamiento incompleto debido a su propia complejidad, por lo que no es posible tender a definiciones únicas por la gran cantidad de variables que intervienen. Podemos considerarlo como un proceso activo, inmanente y psíquico, que implica cambios relativamente permanentes en el comportamiento de los individuos gracias a las interacciones entre el sujeto y su entorno.

El aprendizaje afecta globalmente al individuo, aunque no todas las experiencias de aprendizaje pueden ser tratadas desde la acción didáctica. Y es que ni teórica ni prácticamente, se han desarrollado conocimientos suficientes sobre las condiciones, procesos y resultados del aprendizaje, y sólo se han conseguido aproximaciones parciales y sobre aspectos muy restringidos, lo que impide así extrapolar con facilidad explicaciones capaces de integrarse unas con otras y avanzar así en la construcción de una teoría didáctica. El aprendizaje es una acción compartida por docente y discente que debe contemplarse también desde otros muchos puntos de vista.

La dimensión fundamental es el proceso de Enseñanza-Aprendizaje, de gran amplitud y dificultad. La incidencia de la enseñanza en el aprendizaje ha sido una preocupación fundamental de la Didáctica, pero lógicamente, esa relación va más allá del análisis del comportamiento docente y su incidencia en el aprendizaje.

El que se hayan desarrollado por separado las teorías del aprendizaje y la práctica de la enseñanza dificulta su análisis, además de incidir sobre este

proceso análisis desde otros campos científicos como el psicológico, el sociológico o el antropológico.

La didáctica no puede desligarse de su relación con el aprendizaje. El proceso continuo de interacción intencional que supone la enseñanza-aprendizaje hace resaltar la figura del docente, del discente y del entorno en el que se produce.

Surgen diferentes opiniones sobre el término "Didáctica", concediéndole un sentido de planificación y contemplando la acción docente desde dos perspectivas:

- La primera incluye fundamentos de acción, como las finalidades de la educación, objetivos generales e inmediatos.
- La segunda presenta los aspectos principales de la acción docente, precisando la planificación, la incentivación del aprendizaje, la orientación de la conducta, del aprendizaje y de la evaluación de los resultados. El aprendizaje constituye el foco de la planificación didáctica.

La Didáctica pues, es definida como ciencia cuyo estudio se centra en la enseñanza, en el proceso de enseñanza-aprendizaje. La mayoría de los autores coinciden en identificarla con teoría de la enseñanza, así como práctica de la misma y como teoría práctica de la enseñanza y del proceso de enseñanza-aprendizaje, así como teoría del currículum. Desde distintas posiciones epistemológicas (racionalista y hermenéutica), llegan a situarla como ciencia, como tecnología y como arte. Puede decirse que la Didáctica es la encargada de concretar el currículum, estudiando las relaciones e implicaciones en el proceso de enseñanza- aprendizaje.

● Relación entre didáctica y currículum. Se trata de un término polisémico, incluso con posiciones enfrentadas. El término "currículum" es empleado, en buena medida, como sustitutivo de parte de la concepción metodológica del "teaching-learning"<sup>33</sup> y de la didáctica, término arraigado en la tradición hispanogermana, proponiéndose desde él una nueva delimitación del campo didáctico y un nuevo enfoque para replantear teoría, modelos y acciones instructivas.

En general, la teoría del currículum nace de la intervención didáctica, de la reflexión sobre la práctica, planteando una concepción que integra, con mayor o menor peso, las anteriores: metodología, tecnología, teoría y praxis.

---

<sup>33</sup> Colombia. República de Colombia. (On line). Citado en 2008-12-20. Disponible en Internet: <<http://www3.unileon.es/dp/ado/MIGUEL/DIDACTICA/didactica.htm>>. (citado el 8 de Abril de 2011)

Por otra parte las metodologías cualitativas, desarrolladas en apoyo de esta concepción, enriquecen el ámbito didáctico al proporcionar aspectos, no contemplados antes, y visiones más comprensivas de los fenómenos educativos.

La Didáctica alude al aula, y se encarga de la enseñanza formal, mientras que el currículum se encarga de todo aquello que incide de manera directa o indirecta a la hora de hacer propuestas de enseñanza-aprendizaje. El currículum supera al aula. Se preocupa de la enseñanza, tanto fuera como dentro del aula, y ya sea de manera formal o informal.

● **Estrategias Didácticas.** Antes de encarar lo denominado estrategias didácticas, cabe resaltar que se entiende por estrategia como un proceso regulable y un conjunto de reglas que aseguran una decisión óptima en cada momento; esto con el objetivo de relacionar el termino estrategia con el termino didáctica.

Es común escuchar que mucha gente habla de la importancia de diseñar o implementar "estrategias didácticas" al estar frente al grupo y trabajar los contenidos curriculares con el fin de lograr que los alumnos adquieran "aprendizajes significativos"; en esta ocasión echaremos un vistazo sobre los diferentes tipos de estrategias que podemos utilizar en congruencia con nuestros objetivos, tomando en cuenta que todas ellas se caracterizan porque son prácticas, se relacionan con los contenidos y ponen en juego las habilidades, conocimientos y destrezas de los estudiantes. Para utilizarlas será necesario planearlas con anticipación y definir cuál es el momento adecuado para realizarlas<sup>34</sup>.

Frida Díaz Barriga y Gerardo Hernández Rojas<sup>35</sup> ubican los diferentes tipos de estrategias en tres grandes grupos a los que definen del siguiente modo:

- Estrategias de apoyo: se ubican en el plano afectivo-motivacional y permiten al aprendiz mantener un estado propicio para el aprendizaje. Pueden optimizar la concentración, reducir la ansiedad ante situaciones de aprendizaje y evaluación, dirigir la atención, organizar las actividades y tiempo de estudio, etcétera.
  
- Estrategias de aprendizaje o inducidas: procedimientos y habilidades que el alumno posee y emplea en forma flexible para aprender y recordar la

---

<sup>34</sup> DIAZ, Barriga Frida y ROJAS, Hernández Gerardo. Estrategias didácticas. Republica de Colombia. (On line). Citado en 2008-11-20. Disponible en Internet: <[http://www.sepiensa.org.mx/contenidos/2007/d\\_estrategias/estrategias1.html](http://www.sepiensa.org.mx/contenidos/2007/d_estrategias/estrategias1.html)>. (citado el 10 de Abril de 2011)

<sup>35</sup> Ibid., p. 2.

información, afectando los procesos de adquisición, almacenamiento y utilización de la información.

➤ Estrategias de enseñanza: consisten en realizar manipulaciones o modificaciones en el contenido o estructura de los materiales de aprendizaje, o por extensión dentro de un curso o una clase, con el objeto de facilitar el aprendizaje y comprensión de los alumnos. Son planeadas por el agente de enseñanza (docente, diseñador de materiales o *software* educativo) y deben utilizarse en forma inteligente y creativa.

➤ Estrategias de aproximación a la realidad: evitan el aislamiento y los excesos teóricos mediante el contacto directo con las condiciones, problemas y actividades de la vida cotidiana; incrementan la conciencia social y cimientan el andamiaje de ida y vuelta entre teoría y realidad. Son útiles en todas las áreas académicas, pues facilitan trabajar con textos y otros elementos de uso cotidiano que permiten a los estudiantes que, a partir de situaciones reales, relacionen conocimientos y resuelvan problemas para consolidar aprendizajes.

Por ejemplo: a partir de la lectura y análisis de una nota informativa donde se hable de un problema social o comunitario, como la inseguridad o la falta de servicios, los estudiantes pueden hablar sobre la situación de su colonia, reconocer la importancia de la seguridad pública o el abasto —en cada caso— estudiar las posibles causas y consecuencias, reconocer a qué instancias puede acudir la ciudadanía ante situaciones similares y proponer posibles soluciones.

➤ Estrategias de búsqueda, organización y selección de la información: preparan a los alumnos para localizar, sistematizar y organizar la información y el conocimiento a su alcance; por ello resultan adecuadas para sugerir, por ejemplo, investigaciones a mediano plazo sobre corrientes, autores, tipos de textos, periodos históricos o desarrollo científico. Por sus características promueven la comprensión y uso de metodologías para la generación y aplicación del conocimiento; desarrollan la objetividad y racionalidad, así como las capacidades para comprender, explicar, predecir y promover la transformación de la realidad.

Por ejemplo: el docente pide a los estudiantes que, por equipo, construyan una línea del tiempo (ilustrada) que contenga los acontecimientos más importantes de determinado periodo histórico; para hacerlo deberán consultar por lo menos cinco fuentes diferentes, deberá existir equilibrio entre impresas y electrónicas, además será necesario obtener la iconografía adecuada para la ilustración.

➤ Estrategias de descubrimiento: incitan el deseo de aprender, detonan los procesos de pensamiento y crean el puente hacia el aprendizaje independiente; en ellas resulta fundamental el acompañamiento y la motivación que el docente dé al grupo; el propósito es llevar a los alumnos a que descubran por sí mismos nuevos conocimientos.



Por ejemplo: el docente presenta al grupo una imagen a partir de la cual se puedan inferir diversos contenidos, alguna que muestre la cooperación de la sociedad civil ante algún desastre; a partir de allí se puede interrogar al grupo: ¿qué ven?, ¿qué opinan?, hasta conducirlos al contenido que el docente planea trabajar.

➤ Estrategias de extrapolación y transferencia: propician que los aprendizajes pasen del discurso a la práctica, relacionados con otros campos de acción y de conocimiento hasta convertirse en un bien de uso que mejore la calidad de vida de las personas y que permita, al mismo tiempo, que los alumnos reconozcan el conocimiento como algo integrado y no fragmentado; para realizarlas se puede partir de estudiar un problema social (Ciencias Sociales), donde se analicen y redacten diversos tipos de textos (Español) y se interpreten gráficas o estadísticas (Matemáticas).

Por ejemplo: a partir de realizar dos gráficas que muestren el desempeño de ambos equipos en un partido de fútbol y considerando los datos relevantes, cada estudiante deberá redactar una crónica del partido.

➤ Estrategias de problematización: posibilitan la revisión de porciones de la realidad en tres ejes: el de las causas, el de los hechos y las condiciones, y el de las alternativas de solución. Impulsa las actividades críticas y propositivas, además de que permiten la interacción del grupo y el desarrollo de habilidades discursivas y argumentativas.

Por ejemplo: entre el grupo y con la guía del docente se puede señalar un problema que afecte a la comunidad, caracterizarlo, imaginar sus causas, reconocer sus consecuencias y a partir de esa información elaborar posibles soluciones que sean viables y, ¿por qué no?, buscar la forma de implementarlas.

➤ Estrategias de procesos de pensamiento creativo divergente y lateral: incitan el uso de la intuición y la imaginación para promover la revisión, adaptación, y creación de diversos tipos de discursos, orales y escritos, formales e informales; son bastante útiles para trabajar los contenidos de español.

Por ejemplo: a partir de una palabra, una imagen, una oración o un texto completo se propone crear un cuento o una historieta.

➤ Estrategias de trabajo colaborativo: cohesionan al grupo, incrementan la solidaridad, la tolerancia, el respeto, la capacidad argumentativa; la apertura a nuevas ideas, procedimientos y formas de entender la realidad; multiplican las alternativas y rutas para abordar, estudiar y resolver problemas.

Por ejemplo: es posible coordinar la elaboración de una gaceta bimestral, una antología o el periódico mural; para este proyecto cada integrante del grupo deberá cumplir una actividad específica.

### 3. METODOLOGÍA

#### 3.1 DESCRIPCIÓN TÉCNICA DE LA INVESTIGACIÓN.

Dada la temática abordada, se considera que el mejor enfoque para el abordaje de la Lectura y Producción de textos es una perspectiva cualitativa. Se pretendió de esta manera atender e interactuar frente a las demandas de la comunidad educativa, desde una perspectiva investigativa, y simultáneamente lograr describir un proceso no declarativo como la cognición relacionada en el procesamiento del texto.

Ficha Técnica

Atributo: Lectura y producción de textos.

Paradigma de investigación: Cualitativo

Tipo de investigación: Etnográfica.

Unidad de análisis: Directivos, docentes y estudiantes del primer nivel de lectura y producción de textos, en el primer semestre del calendario B del 2007 en La Universidad de Nariño.

Unidad de trabajo: Un coordinador, dos profesores y tres estudiantes.

Técnica de recolección de información:

Observación sistémica participante y entrevista estandarizada programada.

Este modelo de investigación fue seleccionado, puesto que permite la planificación, actuación, observación y reflexión del fenómeno educativo a estudiar: Lectura y producción de textos, lo cual facilitará conocer las debilidades y fortalezas, para aportar en su transformación y sostenibilidad; evitando la dicotomía entre teoría y praxis.

### 3.2 DISEÑO DE LA INVESTIGACIÓN

Figura 27. Diseño de la investigación

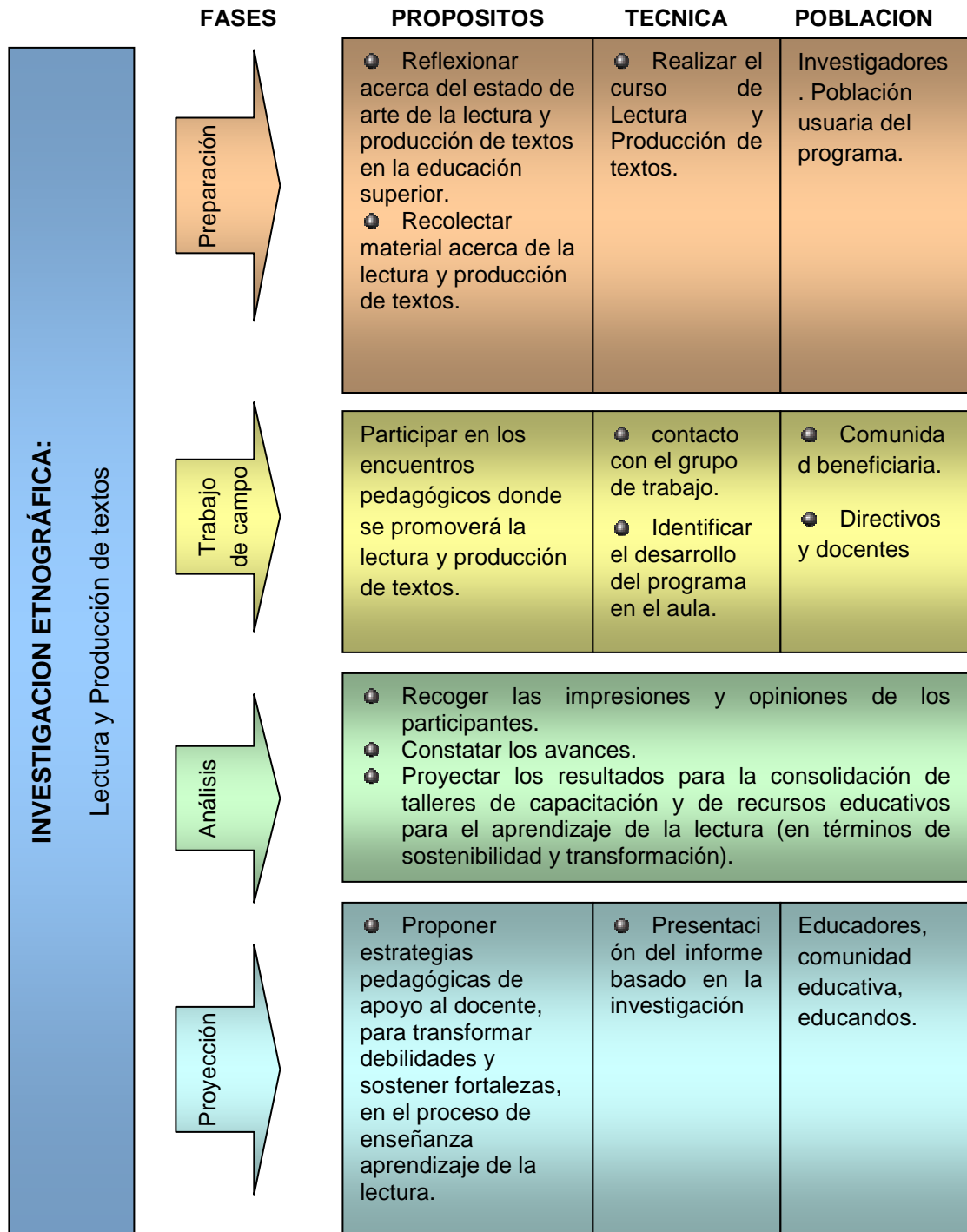

Fuente: Esta Investigación

### 3.3 MATRIZ DE TRABAJO

Operacionalización de los objetivos Específicos	Indicadores
<ul style="list-style-type: none"> <li>● Identificar las estrategias didácticas utilizadas por el profesor en los cursos de lectura y producción de textos que maneja el área de Formación Humanística de la Universidad de Nariño.</li> </ul>	<ul style="list-style-type: none"> <li>● Investigación mediante entrevistas a los principales actores del proceso.</li> <li>● Construcción del componente teórico.</li> </ul>
<ul style="list-style-type: none"> <li>● Reconocer los avances y las dificultades de los estudiantes que cursan el primer nivel de Lectura y Producción de Textos en la Universidad de Nariño.</li> </ul>	<ul style="list-style-type: none"> <li>● Diseñar la participación activa en los cursos que se desarrollan actualmente.</li> <li>● Establecimiento de contactos con el grupo de trabajo.</li> <li>● Análisis de los instrumentos de evaluación, ayudas y medios didácticos.</li> <li>● Observación sistemática del proceso</li> </ul>
<ul style="list-style-type: none"> <li>● Identificar las actividades y los recursos que se utilizan en el desarrollo de los cursos de lectura y producción de textos.</li> </ul>	<ul style="list-style-type: none"> <li>● Observación de las actividades efectuadas en el aula.</li> <li>● Análisis de los instrumentos de ayuda y medios didácticos.</li> </ul>
<ul style="list-style-type: none"> <li>● Proponer estrategias de tipo didáctico que facilite el desarrollo de habilidades valorativas, cognitivas y expresivas en los cursos de primer nivel de lectura y producción de textos.</li> </ul>	<ul style="list-style-type: none"> <li>● Mediante el análisis de los instrumentos de trabajo, las entrevistas, la participación activa y la necesidad de los participantes.</li> </ul>

### 3.4 RECOLECCIÓN DE INFORMACIÓN.

La información se recolectó mediante dos técnicas:

#### 3.4.1 Observación sistemática participativa.

La observación es uno de los procesos y actividades que realizamos a diario, pero además de esto es un poderoso método de investigación fundamentado en<sup>36</sup>: i) la búsqueda del realismo y ii) la reconstrucción del significado contando con el punto de vista de los objetos estudiados. La observación le permite al

---

<sup>36</sup> VALLES, Miguel S. Técnicas cualitativas de investigación social. Madrid: Editorial síntesis, S.A. 2003. p. 143 – 151.

investigador contar con su versión y con la de otras personas, la participación y observación directa de hechos. Los trabajos de observación se caracterizan por la participación activa de los autores de este trabajo en los cursos de lectura y producción de textos que se brindan en la Universidad de Nariño, participando de todas las actividades que dentro del aula se proponen; buscando fortalecer y balancear la praxis con la teoría que solidifican nuestro profesionalismo dentro de la labor pedagógica. Para comprender lo anterior, comentaremos sobre las observaciones realizadas dentro del salón de clases en detalle.

Los cursos iniciaron el día lunes 23 de julio del 2007 a las 2:00 de la tarde con la presencia de un docente y veinte (20) estudiantes de primer semestre del calendario B pertenecientes a diferentes disciplinas ofrecidas por la Universidad de Nariño con una intensidad de treinta horas, divididas en cuatro horas diarias. El profesor anuncia a sus estudiantes que se trabajará con base a una pedagogía conceptual, una pedagogía afectiva y una pedagogía constructivista, sin aclarar la definición de estos términos y los fundamentos sobre los cuales se desarrollan los mismos. Se hace énfasis en una metodología basada en los talleres lúdicos acompañada de una evaluación permanente. No se brinda al estudiante un cronograma de actividades ni los contenidos del curso a desarrollar. Se realiza una actividad de interacción y reconocimiento entre los integrantes del curso en busca de una relación de compañerismo. Se establece un diagnóstico mediante la lectura de un texto cualquiera para determinar en qué nivel se encuentran los estudiantes y cuáles son los problemas más comunes que ellos enfrentan. Se observó que el profesor divide el desarrollo de sus clases en dos grupos, primero encara y fundamenta todo lo relacionado con la lectura y posteriormente lo realiza con la producción textual, sin embargo, mezcla contenidos y actividades que relacionan e involucran a los dos temas. Se brinda a los estudiantes las bases teóricas correspondientes a la lectura y a la producción de textos que servirán de cimiento para el desarrollo de los cursos ofrecidos por la Universidad de Nariño. En este instante, es fácil percibir que el docente transmite la información teórica de algunos temas que pueden ser de importancia para el desarrollo de las capacidades lectoras de los estudiantes sin profundización, debido a la corta intensidad horaria de los cursos. Después de conocer ciertos conceptos referidos a la lectura, se realiza una actividad de análisis textual, que consistía en determinar las características y las estructuras de un texto determinado. Como actividad, el estudiante se dispone a realizar una primera producción textual de libre escogencia, la cual será supervisada, revisada y corregida por el docente. A medida que el curso avanza, los tipos de textos tanto al leer como al escribir se tornan más complejos, sin embargo, la profundización y la orientación no son lo suficientemente sólidos para optimizar los resultados finales. Se realizó una exposición oral frente a los integrantes del salón de temas asignados por el docente los cuales algunos de ellos no estaban dentro de los intereses de cada estudiantes debido a que eran temas extensos no contextualizados dentro del curso y en ocasiones de difícil manejo para estudiantes que apenas ingresan a la universidad. Por ejemplo; hablar del

pensamiento complejo sin especificar la finalidad y la importancia del tema en el curso, entendiendo que este concepto es muy extenso y complicado para la mayoría de los integrantes del grupo. Se obviaron conceptos que son fundamentales para la comprensión e interpretación y para la creación textual tales como las unidades de estudio de la lingüística. Como actividad lúdica se realiza un acróstico después de conocer algunas figuras literarias. El curso culmina el primero de agosto de 2007 a las 6:00 de la tarde con la “lectura” de una película de ciencia ficción basada en el cuidado del medio ambiente, de la cual no se efectuó una práctica relacionada con el tema de lectura y producción de textos, encaminando la actividad a una reflexión sobre el buen tratamiento que se le debe hacer al ente en que vivimos.

### **3.4.2 Entrevista estandarizada programada.**

El arte de la conversación, aprendido de forma natural es uno de los mejores métodos de investigación y base para la recolección de datos que servirán de fundamento en la optimización de un trabajo. La entrevista le permite al investigador contar con la información suministrada por otras personas para tratar o resolver un determinado tema.

Nuestra técnica está basada en<sup>37</sup>: i) El estímulo es el mismo para todos los entrevistados, ii) que sea posible redactar todas las preguntas de modo que tengan el mismo significado para todos los entrevistados y iii) que el orden de las preguntas deba ser el mismo para todos, con el fin de conseguir un contexto equivalente. Nuestro trabajo de investigación ha utilizado la técnica de entrevista puesto que es el resultado de encuentros con directivos, docentes y estudiantes del curso de lectura y producción de textos de primer nivel del calendario B de la Universidad de Nariño.

Se efectuaron en total seis entrevistas habladas a manera de conservación capturadas en sistema de audio a las siguientes personas: i) el coordinador de los cursos de lectura y producción de textos del primer nivel del año 2007, ii) dos docentes del mismo programa y iii) tres estudiantes de diferentes disciplinas de la Universidad de Nariño. Se preparó un guión apoyado en las preguntas orientadoras originadas en los objetivos específicos de este trabajo de investigación. Con el coordinador y los docentes se empleó un tiempo más prolongado puesto que el conocimiento, el abordaje del tema y las experiencias es mucho más amplio y complejo que en comparación con el de los estudiantes.

---

<sup>37</sup> VALLES, Op Cit. p. 186.

## 4. ANALISIS E INTERPRETACIÓN.

### 4.1 ANÁLISIS DE RESULTADOS

A partir de los objetivos específicos creados para este trabajo, se establecieron unas categorías que permitieron la ordenación de la información recolectada de la siguiente manera:

**OBJETIVO 1:** Identificar las estrategias didácticas utilizadas por el profesor en los cursos de lectura y producción de textos que maneja el área de Formación Humanística de la Universidad de Nariño. Entrevistados: Un coordinador, dos profesor y tres estudiantes.

Categoría	Información	Código
Concepto de Lectura	Los estudiantes llegan con un concepto de lectura que es simplemente pasar la vista por la cartilla, no significa mucho en realidad, nosotros lo que intentamos es que ellos hagan interpretación, hagan comprensión del texto, eso sería la lectura. Los docentes manejan el concepto de manera más amplia en el sentido de considerar al texto, no solo el texto escrito, sino todo objeto que se pueda leer.	M1
	Una interacción como algo dialógico entre el lector y el libro.	ML1
	Alrededor de esto tenemos varios conceptos de lectura, pero la lectura que manejamos en la Universidad de Nariño está relacionada con la que dice Humberto Ecco, la búsqueda de sentido dentro del texto donde el estudiante trata de formalizarlo esto en formas de lenguaje y posteriormente el interactúa con el texto, obteniendo definitivamente significados coherentes.	Y1
	Lectura es tener la capacidad de abordar un texto en todo su esplendor, entender digamos desde la tesis desde el ensayo hasta los objetivos que se quiere dar a entender en los textos que se nos dan en este curso.	A1
	Hemos hablado que un texto debemos analizarlo profundamente, lo dividimos en unas ideas principales, tenemos un desarrollo y una conclusión.	C1
	Lo primero es que le presentan un texto sin importar de que tema sea Lectura es leer el escrito que te presentan.	J1
	Concepto de Producción de Textos	Tratamos de que los chicos sepan qué tipo de texto están escribiendo, no es escribir por escribir, la producción textual tiene además de unas características de tipo sintáctico, de tipo pragmático, unos requisitos.
La escritura es la respuesta a la lectura que se ha hecho previamente.		ML2
El concepto lo estamos manejando dentro de la pedagogía de la felicidad, de José Antonio Marino, realmente acá mediante un texto que hacemos con la lectura hermenéutica,		Y2

	posteriormente viene la escritura, lo hacemos desde un ámbito lúdico recreativo, sobre todo en el módulo 1 donde los estudiantes tienen un ambiente de confianza d empatía para que ellos puedan producir más fácilmente estos textos literarios	
	Es ordenar las ideas correctamente, además de un montón de reglas que debe tratar, si se quiere abordar un ensayo es de una forma diferente a la que se aborda un cuento o una narración, entonces es más bien tener en cuenta estas partes y cada situación.	A2
	Producir un texto es escribir siguiendo las pautas, principalmente tenemos unas ideas principales, analizarlas luego hacer una construcción y que sea lógico y coherente	C2
	Formar ideas, unir ideas para que te produzcan oraciones coherentes, para que se pueda repetir bien un texto.	J2
Estrategias didácticas aplicadas	<p>Trabajamos por procesos, les coloco un ejemplo a través del ensayo, le hacemos hacer una lectura de lo que ellos quieran del tema que ellos quieran trabajar, sobre esas lecturas ellos van construyendo una tesis se les explica que es la tesis; que es la parte central del ensayo, ellos empiezan a hacerlas de las lecturas si quieren o que lo saquen de la vida real, de las inquietudes que ellos tengan; pero que ellos vayan haciendo propuestas. Posteriormente se trabaja en cómo voy a defender esa tesis; a través de los argumentos entonces ellos presentan por escrito un informe de lectura o un informe de su tesis, Cuando ellos tengan la tesis el siguiente paso es que defiendan la tesis, con los argumentos, se trata de esto de lo otro, se dicta la clase y ellos construyen sus argumentos sobre esas tesis y luego empiezan a redactar a través de los diferentes párrafos ya se les da la estructura y ellos empiezan a redactar sus ideas, sus argumentos en diferentes párrafos y los van ubicando y por último se realiza una socialización.</p> <p>Acostumbro mucho a trabajar una que la hemos denominado "El círculo de la comunicación" que consiste en darle responsabilidad a ellos sobre la lectura y sobre la escritura; ellos tienen que hacer una lectura y hacer una interpretación y explicarla a un grupo de 5 estudiantes</p>	M3
	Se ha tratado de hacer una clase bastante dinámica, la idea no es teorizar, la idea es aplicar la teoría o aplicar la competencia, el concepto de competencia y es precisamente saber hacer en contexto, entonces se dan unos lineamientos unas bases teóricas, y posteriormente se hace, se aplica, teniendo en cuenta no se los textos sintácticos, semánticos, todos los aspectos que tienen que ver con la lingüística y la literatura	ML3



Categoría	Información	Código
	Bueno, las estrategias didácticas que estamos utilizando es trabajar para la vida y por la vida, o sea cosas naturales por ejemplo: en la cual todo el proceso lo hacemos mediante un taller, las clases se desarrollan casi todas mediante talleres unos que los trabajan en equipo y otros de forma individual, los abrimos al mundo en esta manera saliéndonos del aula fuera del aula en el pasto por ejemplo, y hacemos algunas dinámicas como dinámicas de conocimiento, De desarrollo de la lectura, el proceso mental, como se hace la recreación del pensamiento, entonces esto generalmente es una clase práctica.	Y3
	Son demasiadas, primero las normas de ortografía es muy esencial porque si no nadie va a entender la puntuación, comas, tildes, puntos y comas, y después saber cómo abordar el texto con su problema, si es un cuento que tenga su inicio, nudo y desenlace, aplicando una enseñanza, si es un mito como esta abordado el mito.	A3
	Lo que más utilizamos fue los contextos, las ideas ocultas	C3
	Nos daban como unas guías o sea ciertos pasos para analizar una lectura por ejemplo: que para leer hay que pre leer y tener algo concreto, paso a paso uno va leyendo.	J3

OBJETIVO 2: Reconocer los avances y las dificultades de los estudiantes que cursan el primer nivel de Lectura y Producción de Textos en la Universidad de Nariño.

Categoría	Información	Código
Avances.	Lo principal es que los muchachos se hacen conscientes de los problemas que tienen. La solución definitiva del problema no se puede hacer en 30 horas del Primer nivel y 32 horas del Segundo nivel en un trabajo que no se ha hecho durante toda su parte académica, eso es difícil, lo más importante es la conciencia de las dificultades y quien está interesado continúa.	M4
	El avance es un acercamiento al texto de diferentes clases no solamente literarios, me he enfrascado en el literario porque quizá ese es uno de los textos más ricos para lo que es la creación textual, sin embargo aplicamos o tomamos diferentes tipos de texto, texto expositivo, texto argumentativo el texto estético y el texto literario para la crítica, el análisis y la producción textual.	ML4
	Realmente esto de la lectura, es valorativa y es todo un proceso, cuando inician los estudiantes empiezan a trabajar lo que es la autobiografía en ellos se mira el estilo que tiene cada cual, posteriormente esto es una primera lectura es la pre lectura la lectura y la post lectura que está muy íntimamente relacionada con la pre escritura la escritura y la post escritura, entonces estos son procesos de borrador tras borrador hasta que finalmente ellos hacen el texto coherente adecuado y significativo.	Y4
	Si, no tanto pero si, yo tenía ya algunas herramientas del colegio entonces no ha sido tan difícil, más bien se ha fortalecido se ha enriquecido otra vez, me ha renovado.	A4
	Si, hubieron algunas aclaraciones pero la verdad yo antes ya escribía, ya tenía una buena lectura, pero si hubieron aclaraciones por ejemplo: en la cuestión de la organización o sea que sea más coherente.	C4
	Si en mi caso particular si, porque yo antes era muy mal lector, no leía nada, ni por gusto ni por obligación y ahora algo que me pongan a leer lo leo.	J4

Categoría	Información	Código
	<p>Bueno se dice que es del bachillerato cuando se está en la universidad y viceversa; yo pienso que es de cómo abordamos el tema, de la infancia, de la familia, de la cultura, nosotros estamos trabajando en proyectos con unos estudiantes en lectura y escritura en diferentes instituciones. Se obliga al estudiante a realizar lectura y escritura.</p>	M5
Dificultades	<p>Hay una gran heterogeneidad de los estudiantes que llegan a la Universidad de Nariño, como llegan de diferentes colegios entonces que nos hemos encontrado, nos hemos encontrado con estudiantes que lastimosamente no tienen ni idea de lo que es un párrafo, de construcción sintáctica, de manejo de texto, de clasificación de texto, pero de igual manera llegan estudiantes con tendencias nuevas, entonces esa es una dificultad.</p> <p>Pésimas relaciones muy poca emoción con respecto a las últimas tendencias lingüísticas.</p> <p>Otro problema en los estudiantes que llegan porque llegan sin bases.</p> <p>Otro problema la poca lectura de los jóvenes, hablemos a nivel general porque hay excepciones muchas excepciones.</p> <p>Tampoco hay exigencia no hay mucha exigencia en el momento de comprender o de profundizar un texto.</p> <p>Por otro lado, los docentes en el nivel básico y en el nivel de secundaria no sé si por cumplir programación o no sé si por falta de interés, han dejado a un lado la parte literaria y la motivación para que el muchacho lea, como que no les da ganas de leer.</p> <p>Otra cosa es los medios de comunicación, el Internet todos los distractores que tienen los jóvenes hacen que el joven o el niño menos se centren en la parte de lectura. Algunos profesores no tienen la metodología o no le entregan al estudiante lo que verdaderamente necesita.</p>	ML5

Categoría	Información	Código
	<p>Si realmente con los estudiantes universitarios lo que he encontrado es dificultad en la tercera fase de los niveles de lectura por ejemplo: en lectura literal no hay problema, en interpretativa no hay problema, pero en lectura connotativa en la lectura de investigación, reflexiva y critica si hay problema con los estudiantes ¿porque? Porque ellos alcanzan simplemente a descifrar lo que está en las líneas en lo que está escrito, sin embargo no tienen la dificultad de llegar entre líneas a lo que está fuera de las líneas digamos del escrito entonces esa es la lectura connotativa donde el estudiante tiene el trabajito de inferir sobre el texto entonces empieza allí la producción de su cerebro alrededor de que es lo que realmente nos dice el autor o lo que nos quiere decir sobre textos ocultos que se encuentran dentro de la lectura ese es el problema que yo he encontrado y hemos trabajado bastante sobre la lectura crítica (Modulo 1)</p> <p>Otra dificultad que se encuentra es que a los estudiantes de la Universidad de Nariño se les valida los módulos por haber sacado en las pruebas de estado 60 puntos en adelante, entonces al encontrarse en el nivel 2 hay muchas falencias teniendo que retomar el módulo 1 Por ejemplo: la estructura del texto no la saben manejar muy bien, esta sería una de las dificultades que sería importante que la Universidad la tenga en cuenta.</p>	Y5
	Si claro en la lectura hay algunos textos que son difíciles de entender entonces hay que tomar mucha paciencia y de todas formas se soluciona.	A5
	Era la conexión de las ideas, si eran coherentes pero no lo suficiente.	C5
	Siempre me encuentro con palabras que no entiendo porque las lecturas que se manejan están contextualizadas.	J5

OBJETIVO 3: Identificar las actividades y los recursos utilizados en el desarrollo de los cursos de lectura y producción de textos.

Categoría	Información	Código
Actividades	Talleres, se realizan debates, discusiones, foros sobre lecturas que se han hecho, se propone una discusión del tema que se quiere un diagnóstico.	M6
	Hacemos el análisis de textos argumentativos, la primera parte son bases teóricas luego lectura de textos, posteriormente producción; a veces hacemos cine foros o conversatorios con el autor, con los estudiantes.	ML6
	Dentro de las actividades desarrollamos el cine foro, trabajamos la guía taller se les entrega talleres, guías de campo se saben lo que tienen que realizar, además de la investigación estamos comentando mucho lo que es la parte de la plática con el otro empezamos una conversación con la otra persona por ejemplo: en las partes de la jergas de los desplazados se hace un trabajo y lo van redactando mediante párrafos temáticos y posteriormente ellos van elaborando ensayos, informes de trabajo de campo, estas son unas de las tantas actividades que uno puede tener en las clases.	Y6
Recursos	Eso si no tenemos, solamente nuestras carteleras, marcadores, tablero y borrador.	M6
	Tenemos la posibilidad de utilizar obviamente textos de toda clase, tenemos la posibilidad de videos de la música es otra forma hermosísima de leer, ayudas audiovisuales las que quiera, las que se puedan pero en especial el video, la grabadora, el problema es en vacaciones porque no va nadie nos dejan las aulas abiertas pero no hay nada y es un lío.	ML7

Categoría	Información	Código
	Entre los recursos que se utilizan en las clases están pues lo normal el tablero, también utilizamos el video beam, computador, Internet, correo electrónico es fundamental en esta parte he aprovechado con algunos estudiantes que me mandan los trabajos para que los corrija, se corrige y ellos nuevamente hacen su trabajo de retroalimentación igualmente la tecnología es fundamental en el desarrollo más aún si sabemos que nos están invadiendo los medios de comunicación porque si vamos a hacer un trabajo acerca de alguna noticia o un seguimiento o un artículo de opinión entonces ellos están pendientes de la televisión, sabemos que no todo lo que nos dan lo debemos asimilar muy bien sino que más bien como dice Nietzsche "hay que trabajar la escritura no solo recibir y recibir lo que nos dicen sino que hay cosas que están maquilladas y eso es lo que pretenden a veces los medios de comunicación y el poder que ellos tienen.	Y7

OBJETIVO 4: Proponer una estrategia de tipo didáctico que facilite el desarrollo de habilidades valorativas, cognitivas y expresivas en los cursos de primer nivel de lectura y producción de textos.

Categoría	Información	Código
	Ahora con la reestructuración de la universidad como que es buen momento para presentar el proyecto, en donde se pide que se enriquezca más el curso, que sean más horas, que se de en tres niveles, que haya una oficina permanente, monitores, asesoría, oficina de lectura y escritura en la universidad; eso es un sueño que ojala se cumpla.	M8
Sugerencias	Que se dé más cuidado que se valore verdaderamente este punto o no sé qué es lo que verdaderamente se está haciendo a nivel de organización. Nos falta delimitar parámetros de trabajo, intercambiar con los compañeros textos, mirar que sabes tú, que se yo, nos podemos colaborar porque cada uno tiene su cuento, en si más trabajo, más organización. Escoger bien a los docentes.	ML8

Categoría	Información	Código
	La sugerencia sería que los trabajos que los muchachos realicen en el transcurso del módulo sean publicados por ejemplo: a veces que en la parte de la motivación es excelente se les sugiere Se hace necesario que nosotros hagamos un compendio es decir un portafolio de todos los excelentes trabajos que salgan para de pronto crear un libro con relación a esto. Me parece importante esto para poderlo socializar y poderlo dar al público, así se motiva a los estudiantes que su trabajo de escritura va cogido de la mano, los límites de mi lenguaje son los límites del mundo y leer y escribir es leer dos veces así con muy poco se motiva a los muchachos y el docente debe dar el ejemplo de leer y escribir así sea ensayos cortos, artículos de opinión etc.	Y8
	Pues tal vez la cuestión de la selección de los textos que sean un poquito más extensa y más conocidos y más atractivos para los jóvenes ¿De qué tipo de texto habla?	A8
	Pues a mí me encanta el misterio por lo menos, puede ser cositas relacionadas con eso, pero puede ser algo muy subjetivo, eso es lo malo, variar más bien entre lo artístico podría ser usar herramientas artísticas junto a las de lecto - escritura y que vayan de la mano.	C8
	No yo creo que depende del profesor a mí me tocó un buen profesor por ejemplo: muchos compañeros decían que no les gustaba la forma como trabajaban los profesores, de pronto el profesor no estaba bien enfocado, no les enseñaba a leer y a escribir solo a escribir, a otros no les enseñaba como se debe sacar una buena síntesis. Yo considero que fue un buen curso.	J8

#### 4.2 INTERPRETACIÓN.

Para realizar una apropiada interpretación de los datos obtenidos mediante las diferentes técnicas de recolección de información, procedimos a realizar una triangulación de los referentes teóricos utilizados en este trabajo con la información brindada por los entrevistados, las observaciones realizadas y el punto de vista de los investigadores.

● Concepto de lectura. La lectura es un proceso de interacción entre el texto y el lector el cual se ve mediado por múltiples factores contextuales como en cualquier proceso comunicativo. Los docentes entrevistados que dictan los cursos de Lectura y Producción de textos tienen claridad sobre este concepto, puesto que así lo manifestaron, sin embargo, se pudo apreciar en las observaciones realizadas que uno de los docentes (a quien se realizó la observación) no trabaja la lectura como un proceso de interacción o intercambio de sentidos, sino que la trabaja como un proceso de decodificación de signos, donde a partir del texto leído se realiza ejercicios de comprensión del mismo.

Por otra parte, en las entrevistas realizadas a los estudiantes ellos no demuestran tener dominio ni claridad de lo que significa la lectura, lo cual se evidencia cuando uno de ellos dice “Lectura es leer el escrito que te presentan”, o en algunos de los casos se puede apreciar el sentido de lectura como el proceso de decodificación de la información que encontramos en el texto, tomando simplemente lo que éste nos da, sin tener en cuenta que el significado del texto es producto de un proceso compartido por el lector y el texto, esto es claramente observable cuando dicen “Lectura es tener la capacidad de abordar un texto en todo su esplendor, entender digamos desde la tesis desde el ensayo hasta los objetivos que se quiere dar a entender en los textos que se nos dan en este curso”

Igualmente, es relevante destacar la necesidad de que los administrativos y los docentes de los cursos de lectura y producción de textos, manejen conceptos similares sobre temas como la lectura o la escritura y tengan la disponibilidad y fluidez necesaria para hablar de ellos en los momentos que alguien lo requiera (ejemplo en una entrevista), ya que se puede apreciar que muchas veces las respuestas se limitan a dos palabras que dicen muy poco sobre lo que se está indagando, además, se debe resaltar la importancia de que todos los conceptos y conocimientos que se tienen a nivel teórico se deben vivenciar en los procesos didácticos desarrollados en el aula, de tal manera que estos queden asimilados por los alumnos de manera clara y consciente.

● Concepto de producción de textos. El objetivo de la escritura es realizar una intercomunicación humana, mediante la utilización de signos gráficos que tienen un significado propio y de entendimiento universal. Encontramos en la recolección de datos que el coordinador y los docentes comprenden conceptos básicos de producción textual, pero no existe una unificación teórica referente al tema abordado. Claramente se puede observar cuando uno de los docentes afirma que: “La escritura es la respuesta a la lectura que se ha hecho previamente”, mientras que el coordinador habla de unas características que debe tener la producción textual encaminadas al perfeccionamiento del proceso escritor por parte del estudiante.



También, cabe resaltar que los estudiantes carecen de un concepto claro acerca de la producción de textos, más bien hacen énfasis en el ordenamiento de ideas basadas en unos reglamentos o parámetros de creación. Esta afirmación se fundamenta cuando el estudiante responde: "Producir un texto es escribir siguiendo las pautas, principalmente tenemos unas ideas principales, analizarlas luego hacer una construcción y que sea lógico y coherente", sin embargo, debido a la diversidad de textos que se manejan, los docentes no pueden dar pautas precisas sobre la elaboración de cada tipo de texto y por esta razón no se puede ahondar en uno de ellos- .

De igual manera, que en la anterior categoría, se observa la existencia de una diversidad de conceptos relacionados con la producción textual por parte de los directivos, lo cual se refleja en las clases y aunado a la falta de profundidad sobre el tema los estudiantes no demuestran tener una definición clara del tema en discusión, Por otra parte, la producción de textos no es un acto teórico, sino que debe ser un hecho práctico a partir de conceptos básicos y se debe vivenciar en las clases mediante el desarrollo de actividades que lleven a los estudiantes a internalizar dicho proceso.

● Estrategias didácticas aplicadas. Se entiende por estrategias didácticas al conjunto de actividades apoyadas en ciertos recursos que los docentes utilizan para transmitir el conocimiento a los estudiantes con el fin de que ellos adquieran aprendizajes significativos. Gracias al contacto personal que nos brindan las entrevistas y las observaciones directas, encontramos que los directivos y los docentes basados en sus conocimientos y en sus experiencias en el aula utilizan algunas estrategias que tienen que ver con la parte motivacional y afectiva tales como la estrategia de apoyo, la estrategia colaborativa y la estrategia de procesos de pensamiento creativo divergente y lateral, ya que en el aula se observó la preocupación del docente por estimular un sentimiento hacia la lectura y la escritura envuelto en la creación de acciones colectivas y grupales. Sin embargo, el uso de estrategias como la aproximación a la realidad no cumplen a cabalidad con el objetivo de los cursos, por ejemplo: la lectura de una película con el fin de concientizar sobre el cuidado del medio ambiente, se centra principalmente en el análisis sobre la temática de la misma, descuidando el propósito del curso que debería llevar al estudiante a la producción de un texto sobre la misma, de igual manera, las estrategias de descubrimiento y de extrapolación y transferencia, se aplicaron por medio de consultas y exposiciones orales de temas escogidos y asignados por el docente, cuyas actividades finalmente no cumplieron con las metas planteadas por el docente para la realización de dichas actividades.

En las entrevistas, los docentes no mencionan de manera explícita cada una de las estrategias utilizadas por ellos en el desarrollo de sus clases, pero se percibe que están inmersas en los cursos.

Los estudiantes que integran los cursos desconocen las definiciones de estrategias didácticas y las confunden con el uso de normas y reglas de una producción textual, como lo menciona el estudiante: “Son demasiadas, primero las normas de ortografía es muy esencial porque si no nadie va a entender la puntuación, comas, tildes, puntos y comas, y después saber cómo abordar el texto con su problema, si es un cuento que tenga su inicio, nudo y desenlace, aplicando una enseñanza, si es un mito como esta abordado el mito”.

Fuera de lo antes dicho, las estrategias de aprendizaje o inducidas son utilizadas de manera adecuada por los docentes de los cursos de lectura y producción de textos, pero no se logran los resultados esperados, debido a que los estudiantes llegan a la universidad con dificultades para adquirir, almacenar y utilizar la información, además hay otros factores que impiden el logro de la meta propuesta, tales como la limitación de tiempo, la heterogeneidad del curso. Sin descartar que en muchos casos falta claridad en el docente sobre la finalidad con la que se utiliza una estrategia.

● Avances. En esta categoría podemos afirmar que existe una apreciación semejante entre el coordinador y los estudiantes al aceptar que existen una variedad de dificultades relacionadas con el proceso de lectura y con el proceso de escritura y que por medio de los cursos se pretenda solucionar en lo posible los problemas más notables.

Por otra parte, un docente considera que el avance más significativo es el acercamiento que el estudiante hace hacia al texto sin importar su clasificación, por la voluntad que expone en solucionar sus dificultades, por el deseo de aprender más cosas, por las ganas de fortalecer lo que ya ha aprendido, por renovar las habilidades adquiridas anteriormente y por encontrarle el gusto sobre todo a la acción de leer.

El otro docente afirma que el avance en los cursos de lectura y producción de textos está en los “procesos de lectura y escritura” que tienen los estudiantes dentro del aula, haciendo una interacción comunicativa por medio del lenguaje. Mediante la técnica de observación directa, apreciamos que si existe un trabajo en donde estos procesos se evalúan de manera periódica y constante, revisando las creaciones, borrador tras borrador, hasta obtener un producto final.

● Dificultades. Al hablar de dificultades, los entrevistados concluyen que existen muchos factores que son de tipo social (infancia, familia, cultura, etc.) y que muchas veces son externos a los cursos los que influyen de manera directa o indirecta en las personas que se interesan en el mundo de la información. Cabe anotar que la heterogeneidad social enfatizada en los estudiantes, limita el proceso y lo aísla de la concepción que tiene las instituciones educativas de formar educandos; es decir, siendo más objetivos, las condiciones económicas

de ciertas personas prohíben los derechos que tienen todos los ciudadanos de pertenecer a un ambiente ilustrado.

Otro factor que influye directamente en el desarrollo de las metas propuestas en los estatutos de las instituciones encargadas de brindar estos cursos, es el mal funcionamiento que se le da a los medios de comunicación. La televisión, la radio y el Internet, se han convertido en distractores influyentes, a tal punto de separar definitivamente de los textos a tantos lectores potenciales.

Otra de las dificultades observada en la práctica de los cursos, tiene que ver con la mala utilización de algunas estrategias didácticas por parte del docente, debido a que no se maneja un concepto claro del tema, lo que conlleva a realizar una serie de ejercicios que no cumplen satisfactoriamente con las necesidades del lector y el escritor, dentro del curso.

Uno de los docentes afirma que la falencia se origina en la educación básica y secundaria, debido a la mala preparación de clases y la poca influencia de los profesores en esta etapa crucial en donde el estudiante debe desarrollar competitivamente sus habilidades tanto lectoras como escritoras; lo cual es expresado de la siguiente manera: “Por otro lado, los docentes en el nivel básico y en el nivel de secundaria no se si por cumplir programación o no se si por falta de interés, han dejado a un lado la parte literaria y la motivación para que el muchacho lea, como que no les da ganas de leer”

Al igual que el coordinador y los docentes, observamos que la mayor dificultad se encuentra en la poca intensidad horaria dispuesta para desarrollar efectiva y satisfactoriamente los cursos de lectura y producción de textos, que se dicten de manera intensiva en época en que los estudiantes no disponen de biblioteca ni de otros recursos que les permitan facilitar el acceso a diferentes textos.

● **Actividades.** Según la información obtenida del coordinador y de los docentes, las actividades más comunes realizadas en los cursos de lectura y producción de textos son: talleres, debates, discusiones, foros, cine foros, análisis de textos, investigaciones, ensayos, guías de campo e informes de campo. Mediante la técnica de observación, apreciamos que efectivamente el docente sí realiza algunas de las actividades mencionadas, mientras que otras se suprimen obviamente por la falta de intensidad horaria. Además, algunas de estas actividades se aplicaron incorrectamente por falta de una supervisión completa y organizada por parte del docente. Asimismo la complementación teórica no fue suficiente para desarrollar el trabajo en busca de óptimos resultados; es el caso de los ensayos de los cuales no se profundizó y el estudiante terminó haciendo un trabajo mediocre y de poca utilidad. Otra actividad tal como el cine foro, no fue bien enfocada con respecto a la lectura y la producción textual.

Podemos decir entonces, que todas las actividades mencionadas por el coordinador y los docentes no alcanzaron a cumplirse a cabalidad y algunas de ellas no se aplicaron de manera correcta ya sea por no tener un buen apoyo teórico – práctico bien fundamentado o por la falta de tiempo en la duración del curso.

● Recursos. Los docentes coinciden que además de contar con los recursos humanos, también cuentan con el espacio físico, algunos recursos de aula como el tablero, las carteleras, los marcadores y los borradores, textos de toda clase y recursos audiovisuales como las grabadoras, proyectores, computadores, música, video, etc. Uno de los docentes utiliza las tecnologías de la información y la comunicación como la Internet, la televisión y la radio. Lo que se observó en los cursos, es que de todo lo nombrado anteriormente, solo se utilizó el espacio físico con sus recursos de aula y una sala para proyección de video con su proyector.

● Recomendaciones (coordinador, docentes y estudiantes). El coordinador, los docentes y los estudiantes entrevistados, hacen algunas sugerencias con el fin de mejorar la calidad de la educación ofrecida en la Universidad de Nariño en los cursos de lectura y producción de textos. El coordinador aconseja presentar proyectos que ayuden a fortalecer los cursos, también intensificar la cantidad de horas de los mismos y que a su vez estos tengan una autonomía sin depender de otras facultades. Así mismo, se afirma que debe existir más comunicación e intercambio de información entre ellos para unificar conceptos, para intercambiar experiencias, comparar el material de trabajo, etc. Otro docente propone la elaboración de un portafolio en donde se guarden los trabajos más destacados.

Los estudiantes sugieren la utilización de textos más acordes con sus carreras profesionales y lecturas de mayor interés personal, afirmándolo de la siguiente manera: “Pues a mí me encanta el misterio por lo menos, puede ser cositas relacionadas con eso, pero puede ser algo muy subjetivo, eso es lo malo, variar más bien entre lo artístico podría ser usar herramientas artísticas junto a las de lecto - escritura y que vayan de la mano”.

## **5. PROPUESTAS DIDÁCTICAS.**

### **5.1 PRESENTACIÓN.**

Las instituciones de educación superior ofrecen un sin número de disciplinas profesionales, preocupadas por la integridad, el desarrollo individual y el desarrollo social de todas las personas que acuden a este espacio ilustrado, creando una gran variedad de portadores del saber. En los creadores de este trabajo se evidencia la realidad de lo antes mencionado y no podemos ser ajenos a la problemática vivida en todas las áreas de las universidades en cuanto de leer y escribir se trata. Por lo tanto, es responsabilidad de todos los estudiantes activos y egresados de las instituciones universitarias propiciar la existencia constante de los cursos interesados en crear, apropiarse y mejorar el conocimiento específico concebido por la lectura y la producción de textos.

Ya preocupados por la presencia de estos cursos, no podemos obstaculizar el perfeccionamiento de los mismos evitando dejar de crear mecanismos que permitan la efectividad de los propósitos de dichos espacios de aprendizaje, si no más bien participar activamente en el mejoramiento de las metas concebidas por los cursos, colaborando en el buen provecho y el gusto por la lectura y la escritura.

Para fundamentar lo antes mencionado, hemos construido unas estrategias didácticas que sirvan de apoyo al docente en el aula, para que con el estudiante fortalezcan los criterios, los saberes y los resultados que emanan de cualquier lectura y de cualquier escrito.

### **5.2 OBJETIVO.**

Optimizar los resultados de los cursos de lectura y producción de textos.

### **5.3 JUSTIFICACIÓN.**

Gracias a las experiencias adquiridas con el desarrollo teórico y práctico de este trabajo, hemos percibido la necesidad de concientizar a los transmisores de la información sobre cómo profundizar en las concepciones que se tienen de las estrategias didácticas utilizadas en el proceso de transferencia del conocimiento, de igual manera, permitir que las actividades realizadas en los cursos, no sean un obstáculo de la verdadera función que tienen las estrategias didácticas. Por lo tanto, preocupados de la situación vivida por el docente en el aula, por la inadecuada utilización que de las estrategias didácticas se hace y por los estudiantes definidos como el principal elemento participante del proceso, hemos construido unas estrategias didácticas que consideramos

pueden ser de gran ayuda en el progreso de los cursos de lectura y producción de textos.

#### **5.4. OPERATIVIDAD.**

Las estrategias didácticas han sido creadas con el fin de lograr que los alumnos adquieran aprendizajes significativos, teniendo en cuenta que todas ellas se caracterizan porque son prácticas, se relacionan con los contenidos y ponen en juego las habilidades, los conocimientos y las destrezas de los estudiantes. Para utilizarlas será necesario planearlas con anticipación evitando al máximo caer en la improvisación, adherirles una funcionabilidad e intencionalidad y definir cuál es el momento adecuado para realizarlas.

Con base en lo anterior, se propone que se realicen las siguientes estrategias didácticas:

● **Autocorrección:** es de vital importancia comprender que no tiene sentido que el estudiante escriba, sabiendo de antemano que su producción no tendrá como objetivo final el ser leída, pensar que su creación quedará en un espacio vacío sin que un receptor sea capaz de analizar el escrito con un sentido crítico – constructivo, considerar que su escrito no pasará a la posteridad, creer en que su elaboración se mantendrá en el anonimato y más preocupante aún no saber si su escrito es bueno o es malo. Por el contrario, si el estudiante tiene la certeza de que lo antes mencionado no ocurrirá, tendrá el propósito de corregirlo sin considerar obstáculo alguno, contemplando las pautas y las normas adecuadas que le brinda el un asesor a lo largo de este proceso, en el aula.

● **Creación colectiva:** la creación nace con el ser humano y desde sus inicios ha visto la necesidad de hacer de ella una parte de su vida, brindándole un factor de creencia, de importancia y de trascendencia. Podemos relacionar estos criterios con el inmenso mundo de la producción textual mediante la construcción de contextos utópicos inmersos en su instinto creador, encaminándolos a la necesidad de crear sus propios textos, sin importar su forma, su estilo o su género. Proponemos realizar textos en el aula de clase integrando a todos los actores (docente y estudiantes) como autores intelectuales de los mismos, teniendo en cuenta que la revisión grupal de la construcción es más objetiva, más significativa, más detallada, más precisa y más efectiva en cuanto a la estructura general de un escrito.

● **Motivación:** mediante la técnica de la observación utilizada en el desarrollo de este trabajo, apreciamos que la lectura textual no es uno de los mecanismos de adquisición de información más aceptada por los estudiantes, debido a que algunos consideran que ciertos textos son muy complejos, aburridos, difíciles de abordar, innecesarios, inapropiados, ajenos a sus disciplinas, etc., por lo tanto

vemos la necesidad de implementar otros tipos de texto que sean agradables y aceptables para todos los estudiantes sin importar el área por la que ellos optan al ingresar a la universidad, tales como los textos que por medio de los sentidos se puedan leer (música, pintura, fotografía, caricatura, texturas, olores, sabores, etc.).

● **Motivación:** el crecimiento humano se ve afectado por una serie de factores que encausan a las personas a un progreso constante de su existencia, en busca de un mejor desarrollo, mejores relaciones personales, mejor estatus social, mejor crecimiento intelectual y cabe anotar que la forma más acertada de lograr lo anteriormente mencionado es valorando sus aportes a la sociedad, por lo tanto, observamos que no es suficiente premiar estas aptitudes con simples felicitaciones, sino más bien contemplar la forma de aumentar los incentivos de la creación de nuevas ideas. Los estudiantes no son ajenos a estas situaciones, ellos ven la mejor manera de sobresalir en su espacio educativo y no existe algo más aceptado en este contexto que hacer de su escrito algo trascendental. Los autores de este trabajo, coincidimos en afirmar que construcciones textuales deben ser publicadas en cualquier medio de comunicación dentro de la institución universitaria.

## CONCLUSIONES

- Los coordinadores y los docentes de los cursos de lectura y producción de textos, manejan conceptos similares sobre temas como la lectura o la escritura y tienen la disponibilidad y fluidez necesaria para hablar de ellos en los momentos que alguien lo requiera, sin embargo, los estudiantes manejan un conjunto de palabras dentro de la definición de conceptos que no clarifican la acción de los docentes.
- Las estrategias de aprendizaje o inducidas son utilizadas de manera adecuada por los docentes de los cursos de lectura y producción de textos, pero no se logran los resultados esperados, debido a que los estudiantes llegan a la universidad con dificultades para adquirir, almacenar y utilizar la información.
- Los docentes no mencionan específicamente cada una de las estrategias pero se percibe que están inmersas en los cursos.
- Se observó la preocupación del docente por estimular un sentimiento hacia la lectura y la escritura envuelto en la creación de acciones colectivas y grupales.
- El coordinador y los estudiantes al aceptar que existen una variedad de dificultades relacionadas con el proceso de lectura y con el proceso de escritura y que por medio de los cursos se pretenda solucionar en lo posible los problemas más notables.
- Las dificultades en la práctica de los cursos, tienen que ver con la mala utilización de algunas estrategias didácticas por parte del docente, debido a que no se maneja un concepto claro del tema, lo que conlleva a realizar una serie de ejercicios que no cumplen satisfactoriamente con las necesidades del lector y el escritor, dentro del curso
- Se coincide en afirmar que las dificultades tiene su inicio en la educación básica y secundaria, debido a la mala preparación de clases y a la poca influencia de los profesores en esta etapa crucial en donde el estudiante debe desarrollar competitivamente sus habilidades tanto lectoras como escritoras.
- Los cursos son un aliciente para que el estudiante se acerque al buen hábito de la lectura buscando solucionar sus dificultades, acercándose a un nuevo conocimiento, fortaleciendo lo que ya ha aprendido, renovando las estrategias antes formadas y encontrando el gusto sobre todo a la acción de leer.



- La heterogeneidad social enfatizada en los estudiantes, limita al proceso y lo aísla de la concepción que tiene las instituciones educativas de formar educandos; prohibiéndoles los derechos que tienen todos los ciudadanos de pertenecer a un ambiente ilustrado.
- El mal funcionamiento que se le da a los medios de comunicación tales como la televisión, la radio y el Internet, se han convertido en distractores influyentes, a tal punto de separar definitivamente de los textos a tantos lectores potenciales.
- La mayor dificultad se encuentra en la poca intensidad horaria dispuesta para desarrollar efectiva y satisfactoriamente los cursos de lectura y producción de textos, comprendiendo que el éxito tanto personal como profesional de un individuo depende de los logros obtenidos en esta actividad.
- Las actividades realizadas por los docentes no alcanzan a cumplirse a cabalidad y algunas de ellas no se aplican de manera correcta ya sea por no tener un buen apoyo teórico – práctico bien fundamentado o por la falta de tiempo en la duración del curso.
- Es obvio que los docentes no podemos ser ajenos a la evolución tecnológica de estos tiempos, concientizándonos del buen manejo, del buen aprovechamiento y la sana utilización que debemos hacer de cada uno de los recursos dentro de nuestras prácticas docentes.

## RECOMENDACIONES

- El docente debe motivar y concientizar al estudiante a producir los tipos de texto que le sean útiles en los primeros semestres de cada disciplina profesional, sin apartar otros que satisfagan sus necesidades de creación.
- Los cursos de lectura y producción de textos se dicten de manera intensiva en época en que los estudiantes no disponen de biblioteca ni de otros recursos que les permitan facilitar el acceso a diferentes textos.
- Se debe resaltar la importancia de que todos los conceptos y conocimientos que se tienen a nivel teórico, se deben vivenciar en los procesos didácticos desarrollados en el aula, de tal manera que estos queden asimilados por los alumnos de manera clara y consciente.
- A medida que el curso avance en dificultad, el profesor debe buscar el método para mantener la homogeneidad de los textos y evitar individualizar a los estudiantes, es decir, es más adecuado guiar a un grupo en conjunto que explicar particularmente; todo esto relacionado con la escasa intensidad horaria.
- Facilitar al estudiante la definición de palabras desconocidas que son utilizadas de alguna u otra manera dentro de los conceptos y teorías de los cursos.
- Compensar el esfuerzo de los estudiantes mediante la publicación de los mejores trabajos en algunos medios de comunicación como el diario universitario, revistas, páginas universitarias en la Internet, etc., motivando así todo tipo de creación intelectual.

## BIBLIOGRAFIA

ALLIENDE, Felipe y CONDEMARÍN, Mabel. La lectura: teoría, evaluación y desarrollo. Santiago: Editorial Andrés Bello, 1986. p. 1-532

ALVAREZ, Teodoro y RAMIREZ, Roberto. Teorías o modelos de producción de textos en la enseñanza y el aprendizaje de la escritura. 2006. p. 1-720

CADAVID, Jorge Hernando. Et al. Lengua Castellana 9. Santa fe de Bogota, Colombia. Editorial Norma. 1996. P 143.

CORREA, José Ignacio. Saber y saberlo demostrar. Universidad Externado de Colombia. Colciencias, 1999. Pág. 10

DE SAUSSURE, Ferdinand. Curso de Lingüística General. Traducción de ARMIÑO, Mauro, Editorial Planeta De Agostini, S. A. Pág. 15

DUBOIS, María Eugenia. "Procesos de lectura y escritura, formación del docente, desarrollo de lectores y escritores" En: Memorias segundo encuentro de egresados y estudiantes de Educación: Español y Literatura. Medellín: Universidad de Antioquia, 1996, pp. 33 - 47."Las teorías sobre la lectura y la educación superior", Lectura y vida, año 10 (3), Newark. 1989.

MUÑOZ, Carlos. Competencia Lecto - escritora y lenguaje argumentado. Pasto, 2007. p. 63. Proyecto de Tesis de grado (Licenciado en educación). Universidad del valle. Facultad de Ciencias Humanas. Especialización en Ciencias de la Educación

REY DE SANCHEZ, Nelly. CAMPOS, Victoria Cely. Español sin fronteras 7. Colombia: Bogotá. Ed. Voluntad. 1986. P. 9.

ROUSSEAU, Jean-Jacques. El contrato social. Francia, 1752. Disponible en Encarta: Microsoft Student 2008 © 1993-2008 Microsoft Corporation. P. 1.

VALLES, Miguel S. Técnicas cualitativas de investigación social. Editorial síntesis, S.A. Madrid. 2003. P. 143 – 151.

VERDUGO PONCE, Jorge. Bases conceptuales para una propuesta de lecto – escritura. Universidad de Nariño, Departamento de Humanidades y Filosofía. San Juan de Pasto, abril 2001. Páginas 7, 40 y 57.

## CIBERGRAFIA

BACHELARD, Gastón. La poética del espacio. Traducción de Ernestina de Champourcin. México: Fondo de Cultura Económico, 2ª ed. (2ª reimpr), 1986. Disponible en Internet: <http://aquileana.wordpress.com/2008/01/24/gaston-bachelard-la-poetica-del-espacio/>. (citado el 8 de Marzo de 2011)

CHOMSKY, Abraham Noam. Estructuras Sintácticas. Filadélfia – Pensilvania: 1957. Disponible en Internet. [http://ddd.uab.cat/pub/elies/elies\\_a2001v15/cap551.htm](http://ddd.uab.cat/pub/elies/elies_a2001v15/cap551.htm). (citado el 22 de febrero de 2011)

Colombia. República de Colombia. (On line). Citado en 2008-12-20. Disponible en Internet: <http://www3.unileon.es/dp/ado/MIGUEL/DIDACTICA/didactica.htm>. (Citado el 8 de Abril de 2011)

Colombia. República de Colombia. Evolución etimológica e histórica del concepto de la Didáctica Disponible en Internet: <http://www3.unileon.es/dp/ado/MIGUEL/DIDACTICA/didactica.htm>. (citado el 18 de Marzo de 2011)

Colombia. República de Colombia. Innovación Educativa (On line). Citado en 2007-08-15. Disponible en Internet: <http://www.revista.magisterio.com.co>. (citado el 25 de febrero de 2011).

Colombia. República de Colombia. Innovación Educativa (On line). Citado en 2007-08-15.

COMENIO, Juan Amos. La didáctica magna, instrucción universal. 1640. Disponible en Internet: <http://es.wikipedia.org/wiki/Comenio>. (citado el 25 de Marzo de 2011)

CLAPARÈDE, Édouard. Psicología del niño. Ciudad: Suiza:1905. Disponible en Internet. [http://www.apinex.org/psico\\_evolutiva.htm](http://www.apinex.org/psico_evolutiva.htm). Citado el (citado el 10 de Marzo de 2011)

DE HIPONA, San Agustín. De Magistro, Tagaste, 388. Disponible en Internet: <http://www.corazones.org/santos/agustin.htm>. (citado el 22 de Marzo de 2011)

DE SEVILLA, San Isidoro. Etimologías, España, 610. Disponible en Internet: <http://es.wikipedia.org/w/index.php?title=Especial%3ABuscar&search=DE+SEVILLA%2C+San+Isidoro.+> (citado el 23 de Marzo de 2011)

DIAZ, Barriga Frida y ROJAS, Hernández Gerardo. Estrategias didácticas. República de Colombia. (On line). Citado en 2008-11-20. Disponible en Internet: <[http://www.sepiensa.org.mx/contenidos/2007/d\\_estrategias/estrategias1.html](http://www.sepiensa.org.mx/contenidos/2007/d_estrategias/estrategias1.html)>. (citado el 10 de Abril de 2011)

FERNANDEZ HUERTA, José. Enciclopedia de didáctica aplicada. Madrid, 1973. Disponible en Internet. <http://opac.univalle.edu.co/cgi-olub?session=59675241&infile=details.glu&loid=42506&rs=9408956&hitno=2>. (citado el 12 de Marzo de 2011)

FRIEDRICH, Herbart Johann. Manual de psicología, Rusia, 1816. Disponible en Internet:<http://es.wikipedia.org/w/index.php?title=Especial%3ABuscar&search=FRIEDRICH%2C+Herbart+Johann>. (citado el 02 de Abril de 2011)

FRÖBEL, Friedrich. La educación del hombre. Suiza, 1826. Disponible en Internet:<http://es.wikipedia.org/w/index.php?title=Especial%3ABuscar&search=FR%2C%26BEL>. (citado el 30 de Marzo de 2011)

GALLEGOS, Soledad y GORSTEGUI, Maria Elena. (on line). Madrid: Lersch, P.H: La estructura de personalidad, 1966. (citado en 2008-09-24). Disponible en Internet:[http://www.files.procesos.webnode.com/procesos\\_cognitivos\\_simples.pdf](http://www.files.procesos.webnode.com/procesos_cognitivos_simples.pdf) .(citado el 5 de Marzo de 2011).

JIRON, Maria Eliana. De bibliotecas de aula a producción de textos. (on line). Santiago de Chile: Las Técnicas Freinet en el centro de E.G.B. 2000. (Citado en 2007-08-15). Disponible en Internet: <[html:www.cholonautas.edu.pe/modulo/upload/Fermoso%20cap%208.pdf](http://www.cholonautas.edu.pe/modulo/upload/Fermoso%20cap%208.pdf)> .(citado el 24 de febrero de 2011).

LARROYO, Francisco. La ciencia de la educación. México, 1949. Disponible en Internet.[http://www.libreriapedagogica.com/CURSOS/la\\_teor%C3%ADa\\_de\\_las\\_inteligencias\\_m.htm](http://www.libreriapedagogica.com/CURSOS/la_teor%C3%ADa_de_las_inteligencias_m.htm). (citado el 12 de Marzo de 2011)

MARTINET, André. Elementos de Lingüística General. Francia. 1960. Disponible en Internet: [http://biblioteca.universia.net/html\\_bura/ficha/params/title/elementos-linguistica-general/id/37894201.html](http://biblioteca.universia.net/html_bura/ficha/params/title/elementos-linguistica-general/id/37894201.html) 2006. (citado el 20 de febrero de 2011)

PERELMAN, Flora. Revista en el aula N° 11. (On line). Buenos Aires: Dominique Brassart: Capacidades de discurso argumentativo en niños de 8 a 12 años. 1990. (Citado en 2007-08-15). Disponible en Internet: <[html://www.educ.ar](http://www.educ.ar)>. .(citado el 28 de febrero de 2011)

PERELMAN, Flora. Revista en el aula N° 11. (On line). Buenos Aires: Dominique Brassart: Capacidades de discurso argumentativo en niños de 8 a 12 años. 1990. (Citado en 2007-08-15). Disponible en Internet: <[html://www.educ.ar](http://www.educ.ar)>. (citado el 28 de febrero de 2011)

PESTALOZZI, Johann Heinrich. Colección de escritos educativos de Pestalozzi. Zurich, 1912. Disponible en Internet: <http://es.wikipedia.org/w/index.php?title=Especial%3ABuscar&search=PESTALOZZI%2C+>. (citado el 28 de Marzo de 2011)

QUINTILIANUS, Marcus Fabius. De Institutio Oratoria, Roma, c. 95 d.C. Disponible en Encarta: Microsoft Student 2008 © 1993-2008 Microsoft Corporation. (citado el 20 de Marzo de 2011)

ROUSSEAU, Jean-Jacques. El contrato social. Francia, 1752. Disponible en Internet: <http://es.wikipedia.org/wiki/Rousseau>. (Citado el 27 de Marzo de 2011)