



**CORPUS ANIMAL**  
Tras el Rastro del Consumo



**CORPUS ANIMAL  
TRAS EL RASTRO DEL CONSUMO**

**EDITH MARIA BENAVIDES CUASPA**

**UNIVERSIDAD DE NARIÑO  
FACULTAD DE ARTES  
PROGRAMA DE ARTES VISUALES  
SAN JUAN DE PASTO  
2018**

**CORPUS ANIMAL  
TRAS EL RASTRO DEL CONSUMO**

**EDITH MARIA BENAVIDES CUASPA**

**Trabajo de Grado Para Optar al Título de:  
Maestra en Artes visuales**

**Asesor  
JHON FELIPE BENAVIDES NARVÁEZ  
Doctor en Antropología.**

**UNIVERSIDAD DE NARIÑO  
FACULTAD DE ARTES  
PROGRAMA DE ARTES VISUALES  
SAN JUAN DE PASTO  
2018**

“Las ideas y conclusiones aportadas en el trabajo de grado son responsabilidad exclusiva del autor”.

Artículo 1º del Acuerdo No. 324 de octubre 11 de 1966, emanado del Honorable Consejo Directivo de la Universidad de Nariño.

Nota de aceptación:

---

---

---

---

---

---

---

Firma del presidente del jurado

---

Firma del jurado

---

Firma del jurado

San Juan de Pasto, 7 de Mayo de 2018.



Universidad de Nariño  
FACULTAD DE ARTES

FUNDADA EN 1904

ACUERDO No. 043  
(16 de mayo de 2018)

EL CONSEJO DE LA FACULTAD DE ARTES DE LA UNIVERSIDAD DE NARIÑO  
En ejercicio de sus atribuciones legales, estatutarias y,

CONSIDERANDO

Que mediante Proposición No. 017 del 9 de Mayo de 2018, emanada del Comité Curricular del Departamento de Artes Visuales, distinción de LAUREADA, al trabajo de grado titulado "CORPUS ANIMAL", presentada por la estudiante EDITH MARIA BENAVIDES CUASPA, como requisito para optar al Título de MAESTRO EN ARTES VISUALES, el día 7 de Mayo de 2018, en la Pinacoteca Departamental de Nariño, según Acta de Sustentación No.005.

Que los Jurados de sustentación fueron los docentes Javier Gómez Muñoz y Jorge White Patiño.

Que los jurados dieron una nota final de CIEN (100) sobre CIEN (100) puntos y proponen otorgar a la tesis la distinción LAUREADO, teniendo en cuenta el concepto que emitieron los Jurados.

Que el concepto emitidos por los Jurados apuntan a que se trata de un Trabajo Final con un aporte importante para la parte artística, pedagógica, cultural y social.

Que el trabajo realizado es consecuente con el Programa en Artes Visuales en relación con la comunidad, la cultura y la creación artística en la sociedad.

Que en virtud de lo anterior, el Consejo de Facultad, mediante consulta No 012 del 15 de Mayo de 2018, considera pertinente la solicitud por tanto,

ACUERDA

ARTÍCULO PRIMERO: Otorgar la distinción de LAUREADA, al trabajo de grado titulado "CORPUS ANIMAL", como requisito para optar al Título de Maestro en Artes Visuales, presentado por la estudiante EDITH MARIA BENAVIDES CUASPA, código 2120572012 del programa de Artes Visuales.

COMUNIQUESE Y CUMPLASE

Dada en San Juan de Pasto, a los 16 días del mes de Mayo de 2018

Dr. GERARDO SANCHEZ DELGADO  
Decano

ARQ. LILIANA CARRASCO  
Secretaria Académica

Preparó: Javier Gómez - Director Dpto. de Artes Visuales  
Preparó: Arq. Liliana Carrasco - Secretaria Académica  
Revisó: Dr. Gerardo Sánchez Delgado - Decano

*Edo  
Andrés Linares Bravo  
18 Mayo 2018*

Universidad de Nariño  
DEPARTAMENTO DE ARTES VISUALES  
RECIBIDO POR: *[Signature]*  
FECHA: 18 Mayo 2018  
hora: 7:40 am



## **AGRADECIMIENTOS**

Agradezco a todas las personas que contribuyeron en la realización de este proyecto, como fueron mis seres más queridos: mi madre, mi hermana y en especial a mi hermano de quien aprendí tantas cosas valiosas, gracias a él por enseñarme el valor de la vida, la compasión y el amor hacia los animales.



## TABLA DE CONTENIDO

	<b>Pág</b>
INTRODUCCIÓN.....	15
1. “ANIMAL”: EL PRIMER ACTO VIOLENTO. ....	16
Denominan: “Animal” .....	17
Entre el Hombre y el Animal .....	20
Animote / Animal – Palabra .....	24
2. CORPUS ANIMAL.....	27
2.1. EL ROSTRO, LA MIRADA: EL OTRO .....	27
Rostro / Rostrum .....	28
Me mira, Yo le miro: Nos miramos.....	34
2.2. ACÉFALO.....	42
Introducción a la ganadería industrial .....	43
Granja industrial siglo xx.....	45
Madre artificial .....	49
Barrote / Abarrotado .....	52
Celda / Cerda .....	54
Jaula / Gallina.....	58
The chicken of tomorrow. ....	60
V de vaca, V de ventana.....	63
Procedimiento Muerte.....	66
(A)céfalo .....	77
Acéfalo .....	82
Cadáver Funcional.....	86
3. ANIMAL (NO) HUMANO.....	94

CONCLUSIÓN..... 103  
BIBLIOGRAFÍA..... 104  
ANEXOS ..... 107

## LISTA DE FIGURAS

	pág
Figura 1. <i>Adán y Eva (El pecado original), 1504</i> .....	19
Figura 2. <i>Cave of Forgotten Dreams, 2010</i> .....	21
Figura 3. <i>El animal ilustrado, 2017</i> .....	23
Figura 4. <i>Sin título, siglo XVIII</i> .....	29
Figura 5. <i>Sin título</i> .....	30
Figura 6. <i>Mary</i> .....	37
Figura 7. <i>Brinky</i> .....	37
Figura 8. <i>Chirapina</i> .....	38
Figura 9. <i>Mary y Chirapina</i> .....	38
Figura 10. <i>Michelle</i> .....	40
Figura 11. <i>Blanca</i> .....	40
Figura 12. <i>WARNING: Male chicks are ground-up alive by the egg industry</i> .....	51
Figura 13. <i>Sin título, 2017</i> .....	53
Figura 14. <i>Sin título, 2017</i> .....	53
Figura 15. <i>Jaula de gestación</i> .....	55
Figura 16. <i>Boceto para la obra Carcasas</i> .....	56
Figura 17. <i>Jaula de maternidad</i> .....	57
Figura 18. <i>Jaula de batería</i> .....	59
Figura 19. <i>Crecimiento en aves de engorde: 1950 vs 2008</i> .....	62
Figura 20. <i>Técnica de canulación, fistulización y rumen de bovinos y ovinos</i> .....	64
Figura 21. <i>Meat The Truth - La Verdad Sobre La Carne</i> .....	65
Figura 22. <i>If Animals Believed in God the Devil Would Look Like a Human Being</i> .....	73
Figura 23. <i>Holy Cow "Vaca sagrada", 2017</i> .....	75
Figura 24. <i>God knows why, Dios saber por qué, 2005</i> .....	76
Figura 25. <i>Fotografía Cráneo de gallina</i> .....	79
Figura 26. <i>Still Life, "Naturaleza muerta", 2009</i> .....	81
Figura 27. <i>El buey desollado, 1655</i> .....	83
Figura 28. <i>Despiece de una Vaca</i> .....	84
Figura 29. <i>Despiece del cerdo</i> .....	84
Figura 30. <i>Obra crono / tomía</i> .....	85
Figura 31. <i>Atún Van Camps</i> .....	88
Figura 32. <i>Holy Cow de BBQ FROM JWT</i> .....	89
Figura 33. <i>Rachachuros Seasoning, the temptation of taste</i> .....	90
Figura 34. <i>Rachachuros Seasoning, the temptation of taste</i> .....	91
Figura 35. <i>"Ternurismo"</i> .....	93

## LISTA DE ANEXOS

	<b>pág</b>
Anexo A. <i>Catálogo de la exposición, vista frontal</i> .....	107
Anexo B. <i>Catálogo de la exposición, vista posterior</i> .....	107

## **RESUMEN**

La investigación–creación Corpus Animal va tras el rastro de los antecedentes que han definido el comportamiento del hombre respecto al animal. A través del Corpus se hace evidente la devastación del animal para fines de consumo, explotación que se está ejecutando en las sociedades contemporáneas por medio de la ganadería industrial. Para mostrar esta realidad se utilizan imágenes de los procesos tecnificados por los cuales el animal es sometido desde el nacimiento hasta la muerte y que conducen posteriormente al despiece, para así generar productos y subproductos los cuales serán mercantilizados y expuestos a la venta para consumo del hombre.

### **PALABRAS CLAVE**

Animal, Hombre, Corpus, Consumo, Industrialización, Devastación, Explotación.

## **ABSTRACT**

The research-creation Corpus Animal goes after the trace of the antecedents that have defined the behavior of man regarding the animal. Through the Corpus it becomes clear the devastation of animals for consumption purposes, exploitation that is being executed in contemporary societies through industrial animal husbandry. To show this reality images of the technical processes in which the animal is subjected from birth to death are used. Processes that leads to the cutting of meat to generate products and by-products that will be commercialize and exposed in the market for human consumption.

## **KEY WORDS**

Animal, Man, Corpus, Consumption, Industrialization, Devastation, Exploitation.

.

## INTRODUCCIÓN

Corpus Animal: tras el rastro del consumo, surge para exponer algunos de los discursos en torno al animal que han permitido someterlo y dominarlo a voluntad del hombre, haciendo evidente la relación actual y el trato hacia el animal. Antecedentes en los cuales está fundamentado el poder del hombre, tiranía y devastación que se ejecuta en las sociedades contemporáneas a través de la ganadería industrial. En el desarrollo de este proyecto conoceremos cuales son estas denominaciones, cómo han incidido en nuestro comportamiento hacia la vida animal, de igual forma se hará mención al corpus, donde se encuentra el rostro, en el reconocimiento del otro, el cual nos mira y el acéfalo, la representación del antropocentrismo, posteriormente se ilustrará el genocidio que se lleva a cabo para el consumo, prácticas y procesos artificiales alrededor de los instintos naturales del animal, que están incidiendo ahora mismo en la vida natural, todo esto a través de reflexiones sobre el cuerpo.

## 1. “ANIMAL”: EL PRIMER ACTO VIOLENTO

“Necesitamos otra concepción más inteligente y quizás más mística de los animales. Alejado de la naturaleza universal y viviendo en un complejo artificio, el hombre en sociedad analiza a estas criaturas a través del cristal de su conocimiento y es así como puede ver magnificada y distorsionada toda la imagen. Los tratamos con condescendencia por ser incompletos, por el trágico destino de haber adoptado una apariencia tan distinta a la nuestra. Y es aquí donde erramos, erramos horriblemente. El hombre no debería compararse con los animales. En un mundo más viejo y más completo, se mueven acabados y perfectos, tiene el don los sentidos que hemos perdido o que jamás conseguimos, viven a merced de voces que nosotros jamás hemos oído. No son hermanos, no son subordinados. Son otras naciones, atrapadas con nosotros en la red de la vida y el tiempo, compañeros prisioneros del esplendor y sufrimiento de la Tierra.”

Henry Beston,  
The Outermost House.



## **Denominan: “Animal”**

¿Quién nació el primero antes que los nombres? ¿Quién ha visto venir al otro en esos lugares desde hace tanto tiempo? ¿Quién habrá sido el primer ocupante y, por lo tanto, el amo? ¿El sujeto? ¿Quién sigue siendo el déspota desde hace tanto tiempo?

Jacques Derrida

En la Biblia, en el Génesis precisamente se relata los inicios de la creación; se hace alusión a ésta, como una línea temporal que podría claramente ilustrarnos acerca del origen del animal y del hombre, hechos que se presentan como narrativa mítica pero que re-presenta lo que podría ser el inicio del dominio del hombre sobre el animal, acontecimientos que tienen lugar en un paraíso terrestre hace mucho tiempo cuando el hombre aún no se incorporaba, ni existía como soberano:

<sup>20</sup> Dijo Dios: «Llénense las aguas de seres vivientes y revoloteen aves sobre la tierra y bajo el firmamento.» <sup>21</sup> Dios creó entonces los grandes monstruos marinos y todos los seres que viven en el agua según su especie y todas las aves, según su especie. Y vio Dios que todo ello era bueno. <sup>22</sup> Los bendijo Dios, diciendo: «Crecan multiplíquense y llenen las aguas del mar, y multiplíquense asimismo las aves sobre la tierra.» <sup>23</sup> Y atardeció y amaneció: fue el día Quinto. <sup>24</sup> Dijo Dios: «Produzca la tierra animales vivientes de diferentes especies, animales del campo, reptiles y animales salvajes.» Y así fue. <sup>25</sup> Dios hizo las distintas clases de animales salvajes según su especie, los animales del campo según su especie, y todos los reptiles de la tierra según su especie. Y vio Dios que todo esto era bueno.<sup>1</sup>

La creación y el hombre o el hombre y la creación, quién le precede o quién le sucede, primero fue la tierra y todo cuanto en ella existe, el hombre le sucedió, Dios al sexto día lo creó<sup>2</sup> y el primer hombre bajo la mirada de su creador se incorporó, le fue otorgada la palabra y desarrolló el lenguaje. El sonido que provenía de su interior era un eco resonante diferente al que emitían los demás

---

<sup>1</sup> SOCIEDAD BÍBLICA CATÓLICA INTERNACIONAL. La biblia. Navarra: Ed. Verbo Divino, 1995. p. 7. Génesis 1. 20-25

<sup>2</sup> *Ibíd.* p. 7. Génesis 1. 27-28. <sup>27</sup> Y creo Dios al hombre a su imagen. A imagen de Dios los creó. Macho y hembra los creó. <sup>28</sup> Dios los bendijo diciéndoles: «Sean fecundos y multiplíquense. Llenen la tierra y sométanla. Tengan autoridad sobre los peces del mar, sobre las aves del cielo y sobre todo ser viviente que se mueva sobre la tierra.»

seres vivos. Este sería el principio de una serie de desavenencias que trazarían el abismo entre el Hombre y el Animal.

Dios es referenciado en el Antiguo Testamento como el ente omnipresente y todopoderoso, con absoluta potestad y decisión sobre el destino y el porvenir de todo ser viviente y no viviente que permanezca en la tierra, de todas las criaturas a las cuales el dio el soplo divino y les permitió la experiencia de vivir y “ha creado al hombre a su semejanza para que el hombre someta, dome, domine, adiestre, o domestique a los animales nacidos antes que él y asiente su autoridad sobre ellos.”<sup>3</sup>, en la historia del Génesis (Fig. 1), desde hace tanto tiempo bajo la voluntad del creador, le fue otorgado el poder de denominarlos y someterlos bajo su propio dictamen y siempre en beneficio de él. Esta autoridad que voluntariamente se ha cedido por parte de Dios, es a la vez una forma de independencia y libertad que se le concede al hombre, esperando que éste se asiente como soberano, puesto que el hombre al ser creado imagen de Él siente como propio el poder que provenía de ese Ser Superior.

La naturaleza y el animal están bajo el dictamen de aquel que camina erguido, “Entonces Yahvé Dios formó de la tierra a todos los animales del campo y a todas las aves del cielo, y los llevó ante el hombre para que les pusiera nombre. Y el nombre de todo ser viviente había de ser el que el hombre les había dado.”<sup>4</sup>, este nombramiento por parte del hombre es posible porque él posee la palabra y con ello el lenguaje, capacidad que le lleva a poder situar y encerrar al animal bajo unas determinadas categorías y determinadas características que este primer hombre observó en estas criaturas. Este conocimiento del otro está supeditado a la necesidad de reafirmarse como un ser más desarrollado en todo los ámbitos, que gracias a sus facultades cognoscitivas configuran al animal a la forma que se desee, sin que nadie le juzgue.

“Empezar a verlos y a nombrarlos sin dejarse ver ni nombrar por ellos”<sup>5</sup>, es el facultativo que lo situó por encima de los animales, así desde el principio, los animales nacidos antes que él sintieron el poder y las acciones del que fue hecho semejante al Creador, el hombre que les sucedió — con el poder de su palabra — silenció los sonidos provenientes de la naturaleza. Gracias a este otro logos la creación enmudece, el animal enmudece, privado del lenguaje, sin poder responder a su nombre, se anticipa ya una fatalidad, un duelo.

---

<sup>3</sup> DERRIDA, Jacques. El animal que luego estoy si(gui)endo. Madrid: Ed. Trotta, 2008. p. 32.

<sup>4</sup> SOCIEDAD BÍBLICA CATÓLICA INTERNACIONAL. Op. Cit., p. 9. Génesis 2. 19.

<sup>5</sup> DERRIDA, Jacques. Op. Cit., Pág. 33.

**Figura 1.** *Adán y Eva (El pecado original)*, 1504.



Tomado de Alberto Durero.

Este nombramiento primigenio, es el primer acto violento, de una secuencia de actos que a lo largo de la historia estigmatizarían al animal. Esta sentencia mítica se vuelve corpus violento en las sociedades industriales donde se marca la piel del ganado con un hierro candente. Esta línea intangible completamente real, fue trazada desde el origen de los tiempos cuando el primer hombre denominó al animal, estableciendo un abismo en la historia de la humanidad, centrándolo como el eje de la creación. La palabra que le fue otorgada al hombre ha sido un poder con el cual se ha construido un discurso en torno a los seres vivos diferentes a él, se ha beneficiado de muchas maneras de la ausencia de respuesta por parte del animal, para poder someterlo a su voluntad, otorgándole y despojándolo virtudes a conveniencia de lo humano.

En el Génesis bíblico en el primer momento donde se le otorga soberanía, el hombre no permanece sometido, ni sobre él recae un sinfín de significantes, ni significados como una devastación. Este primer hombre se multiplicó por la Tierra y gobernó desde norte a sur, de oriente a occidente, sometiendo aquellos semejantes a él, mientras lo hace los nombra y los vulnera. Esta frontera entre el hombre y el animal con el paso del tiempo no ha variado por el contrario se ha visto reforzada por el pensamiento antropocéntrico a lo largo de la historia, estos hechos que se seguirán relatando han marcado nuestro trato actual hacia el animal. Es por ello que nuestras consideraciones hacia ellos varían de acuerdo a nuestros intereses, al provecho que podemos sacar de ellos y sobre todo a continuar reafirmando nuestra soberanía sobre ellos.

## ***Entre el Hombre y el Animal***

“El Hombre con H mayúscula y el Animal con una A mayúscula.”

Jacques Derrida

Etimológicamente la palabra animal “viene del latín ***animal,-alis*** ser dotado de respiración o del soplo vital (anima)”<sup>6</sup>, ser dotado de alma, desde el principio de los tiempos este ser acompañó al hombre en el recorrido y descubrimiento de la Tierra. El hombre le ha seguido, le ha perseguido con muchos fines entre estos, le fue útil como fuente de alimento a través de la caza, como vestimenta en el uso de las pieles, como tracción en las actividades agrícolas de los pueblos sedentarios, también se manifestó en las representaciones que el hombre primitivo hizo de él, en donde el animal estuvo en el pensamiento y fue el protagonista de las primeras manifestaciones del arte. Acerca de esto Jean-Luc Nancy, hace referencia al primer animal que aparece en la historia del arte, el que muestra al hombre primitivo su presencia:

De improviso, y con un mismo primer gesto, hace aproximadamente veinticinco mil años, el *animal monstrans* se muestra. No mostraría nada si no se mostrara así mismo al mostrar. Muestra con un trazo el extraño que él es, muestra la extrañeza del mundo al propio mundo, y muestra además su saber de la mostración y de su extrañamiento. Pues «mostrar» no es otra cosa que poner aparte, poner a distancia de presentación, salir de la pura presencia, ausentar y, así, absolutizar.<sup>7</sup>

Este animal se presenta al hombre (Fig.2), al homo sapiens y se muestra desde el pensamiento pasando por el imaginario de este ser primitivo, quien lo concibe, por medio de un gesto y lo traza figurándolo en la pared rocosa de una cueva, trayéndolo desde su ser interior hacia el mundo. Surge entonces la forma y se muestra bestial, el hombre lo representa por medio de alguna materia pictórica, así tal cual lo contempla en su conciencia es una interpretación abierta de la fascinación y deslumbramiento que siente hacia la figura representada. Es la primera presencia que se manifiesta junto con la del hombre y se revela sin significativa, se mantiene por sí misma, estas representaciones del hombre y del

---

<sup>6</sup> ETIMOLOGÍA. Animal. [En línea] [Consultado el 10 de octubre 2017] Disponible en: <<http://etimologias.dechile.net/?animal>>

<sup>7</sup> NANCY, Jean Luc. Las Musas. Buenos Aires: Ed. Amorrortu, 2008. p. 102.

animal, son las primeras evidencias de esta relación donde “las bestias se mantienen en el umbral de lo simbólico. Pero lo que quizás sea más extraordinario es que se mantienen allí por sí mismas y como ellas mismas, es decir, acorde a ese espantoso efecto de fascinación que ha dejado pasmado a todos los pintores por su realidad, por su eficacia plástica y mágica.”<sup>8</sup>.

**Figura 2.** *Cave of Forgotten Dreams, 2010.*



Tomado de Werner Herzog<sup>9</sup>

Como criatura mítica ha estado presente en las narrativas y en la historia de todas las culturas del mundo, como una entidad sobrenatural la cual conoce y la cual es participe de los ciclos y fenómenos naturales que se desarrollan al margen del hombre. Esta sabiduría presente en estos seres vivos, le ha sido negada a lo largo del tiempo y en contraposición se le otorgó un mutismo, un ensimismamiento y un empobrecimiento, para así reafirmar la historia de supremacía que resalta la racionalidad del hombre, desde el Génesis hasta nuestros días.

La primera violencia que se cometió contra el animal, fue asignarle un nombre y bajo el término singular de “Animal” desconocer y desestimar la heterogeneidad presente en los diferentes seres que habitan la tierra, permitiendo adjuntar las múltiples especies existentes bajo una denominación para enfrentarlas contra una sola especie, contra el poder y la soberanía del hombre. El término animal hace

---

<sup>8</sup> BAILLY, Jean Christophe. El animal como pensamiento. Santiago de Chile: Ed. Metales Pesados, 2007. p. 24.

<sup>9</sup> Traducción: “La caverna de los sueños olvidados”, documental sobre la caverna de Chauvet, en el departamento de Ardèche (Francia), dirigido por Werner Herzog.

referencia a, “<sup>1</sup>Ser vivo dotado de sensibilidad y que se mueve por su propio impulso. <sup>2</sup> Animal (È 1) irracional. *Los animales carecen de la facultad del habla.* <sup>3</sup> Coloq. Persona ignorante o bruta. *Algún animal ha roto la puerta.* <sup>5</sup> Del aspecto físico o sensitivo del ser humano, y no del espiritual o racional. *Están dominados por su parte animal.*”<sup>10</sup>. La acepción enciclopédica deja entrever el poder que ha ejercido el hombre, es una tensión persistente, un abismo que desde el principio de los tiempos separó a Adán de la creación. Someter bajo un solo término que conjugue todas las características existentes de cada especie fue negarle al animal la posibilidad de habitar la tierra y coexistir con el hombre, pues este sin fin de especies al no hablar el lenguaje del hombre fueron privadas de lo propio de ellas, abocándoles atributos y negándoles otros, la privación del lenguaje que se cree es una carencia en ellas debería hacernos cuestionar nuestras propias carencias. No poder entablar un diálogo con ellas evidencia la pérdida de nuestra propia animalidad.

Racionalmente filtramos todo bajo la comprensión que nos permite nuestros sentidos y nuestra naturaleza humana, rechazando aquel mutismo como una falta del otro y no una falta propia, y nos negamos a entender que somos una especie que no puede comunicarse con los millones de especies que le rodean y que fueron desplazadas por esa idea de superioridad. Una de las consecuencias fue subvalorar los sonidos provenientes de los demás seres, pues el hombre oye pero no entiende, no reconoce su falta, su carencia, el vacío.

Esta ruptura reafirmó el poder de algunos, puesto que bajo el término en singular del animal el hombre no solo reafirmó el abismo ya existente, también lo utilizó para someter a su propia especie, para dividir y hacer notorias los prejuicios entre unos y otros, sacando provecho de las diferencias que también están presente en los hombres, diferencias de tipo étnico, religioso, político, social, cultural o de género. Este calificativo de animal — con el cual el hombre poderoso tilda a sus semejantes — es una historia sobre la soberanía contra aquél que no tiene un lenguaje igual en el caso de los animales, que no pueden responder con expresiones a ese lenguaje, o aquél que pudiendo hacerlo no tiene voz para hacerlo, o si lo hace no hay eco que retumbe.

Esta frontera entre el hombre y el animal, se ha visto reforzada por la imposibilidad que tiene el animal a adentrarse en el lenguaje de los hombres y viceversa; esta no es una carencia del animal, en caso de que fuera concebido así, debería ser una falta de las dos supuestas partes y no se debería reducir tan a la ligera a un sinfín de especies en el término del animal y enfrentarlas al hombre (Fig. 3),

---

<sup>10</sup> RAE. Diccionario Práctico del Estudiante. Barcelona: Ed. Santillana, 2007. p. 37-38.

porque este no se está enfrentado simplemente a un animal, sino a una multiplicidad de seres que por ser diferentes se han visto ubicados debajo de él. Es verdad que el hombre tiene la palabra y con ésta se ha desarrollado en el mundo aun así, "...Siempre da la impresión de que el hombre tiene menos interés en hacer hincapié en el hecho de que el animal esta privado de habla, un *zoon alogon*, que en el hecho de que esta privado y de que priva al hombre de respuesta. Lo que cuenta, en el habla, sería ante todo el intercambio o la pareja pregunta/respuesta"<sup>11</sup>, es decir que si el hombre quiere hacer evidente esta ausencia de respuesta por parte del otro y con base en esa crear un discurso sobre el mutismo del animal, debería también reconocer en él una falta, esta sería la formulación adecuada de esa pregunta.

**Figura 3.** *El animal ilustrado*, 2017.



Tomado de Ricardo Martínez.

---

<sup>11</sup> DERRIDA, Jacques. *El animal que luego estoy si(gui)endo*. Madrid: Ed. Trotta, 2008. p. 69-70.

## ***Animote / Animal – Palabra***

Una forma de abarcar y hacer énfasis en la privación que ha venido padeciendo el animal, es replantear la utilización y designación de la palabra “Animal”, Derrida en el animal que luego estoy si(gui)endo, plantea un término para designar a aquellos que han quedado sin voz y sin respuesta, que han sido despojados de lo propio, desvirtuados y encerrados en un término que los homogeneizó, que los redujo a aquellas seis letras: “Animal”, planteando por medio de este cuerpo verbal, de esta palabra una posible reivindicación:

El sufijo mot(e) en el «animot(e)» debería retrotraernos a la palabra, incluso a la palabra denominada nombre. Abre a la experiencia referencial de la cosa *como tal*, como lo que ésta es en su ser y, por consiguiente, a esa apuesta por donde siempre se ha querido hacer pasar al límite, el único e indivisible límite que separaría al hombre del animal, a saber, la palabra, el lenguaje nominal de la palabra, la voz que nombra y se nombra la cosa *en cuanto tal*, tal y como aparece en su ser. El animal estaría en última instancia privado de la palabra, de esa palabra que se denomina nombre.<sup>12</sup>

Animote<sup>13</sup> tiene varias connotaciones primero pretende hacer énfasis, evidenciar y posiblemente contrarrestar los efectos que ha podido causar el término “Animal” a los seres vivos diferentes al hombre, puesto que este término Animote permitiría abarcar una pluralidad de seres existentes, un multiplicidad de especies y por consiguiente de mundos y formas de vida; a la vez, permite contemplar cómo estas vidas se han ido desarrollando a lo largo del tiempo, mucho antes que el hombre y conjuntamente con otros, desarrollando relaciones bióticas, intraespecíficas e interespecíficas, muchas veces como simbiosis y otras veces como una depredación, lo importante es entender que no es solo un acto de supervivencia, pues en este amplio espectro, hay algunas que han creado formas y estructuras de organización muy complejas, donde cada ser se articula en funcionamiento de los demás.

---

<sup>12</sup> DERRIDA, Jacques. El animal que luego estoy si(gui)endo. Madrid: Ed. Trotta, 2008. p. 65.

<sup>13</sup> MALLETT, Marie L. Prefacio. El animal que luego estoy si(gui)endo. DERRIDA, Jacques. Madrid: Ed. Trotta, 2008. p. 10. “Derrida se inventa esta otra palabra, «l’animot» [el «animote»] que cuando se pronuncia, deja oír [en francés] el plural, «animaux», en el singular y recuerda la extrema diversidad de animales que «el animal» borra; «animot» que, escrito, hace ver que esta palabra, «el animal», no es precisamente más que una «palabra», un «mote».”



Aunque todo se podría resumir en existencia, muerte y ciclos naturales, no se puede designarles y limitarlas simplemente a básicas formas de vida. Tomando como referencia a Uexküll<sup>14</sup>, Agamben nos presenta lo siguiente:

Donde la ciencia clásica veía un único mundo, que comprendía dentro de sí a todas las especies vivientes jerárquicamente ordenadas, desde las formas más elementales hasta los organismos superiores, Uexküll propone, en cambio, una infinita variedad de mundos perceptivos, todos igualmente perfectos y conectados entre sí como en una gigantesca partitura musical y, a pesar de ello, incomunicados y recíprocamente excluyentes, en cuyo centro están pequeños seres familiares y, al mismo tiempo, remotos[...].<sup>15</sup>

La noción del mundo como un espacio cerrado y limitado en donde se desarrolla solamente la vida del hombre, es una visión estrecha que imposibilita al animal pues solo entran a ser prioritarias las posibilidades del hombre. Situar al animal a que responda a ese mundo que el hombre ha creado solamente para él, es incoherente e incongruente pues este tiene otra relación y lo percibe de otra manera, respondiendo a otras nociones de tiempo y espacio lo cual no es una falta ni carencia, siguiendo las líneas anteriores:

[...] Nos imaginamos que las relaciones que un determinado sujeto animal mantiene con las cosas de su ambiente ocurren en el mismo espacio y al mismo tiempo de las que nos vinculan con los objetos de nuestro mundo humano. Esta ilusión se apoya en la creencia en un mundo único en el que se situaran todos los seres vivientes. Uexküll muestra que este mundo unitario no existe, así como no existen un tiempo y un espacio iguales para todos los vivientes.

Estos seres vivos desarrollan su ser en otro medio, proyectan sus sentidos en otros espacios, poseen otras percepciones y entienden los fenómenos y el ambiente natural, posiblemente mejor que el hombre, éste en contraposición puede medir por medio de instrumentos o mecanismos aquello que no entiende, analizando, estudiando e investigando lo que circunda (estos resultados se verán limitados por las características que presentan los mecanismos y artefactos que utiliza). Este tipo de conocimiento difiere entre el hombre y el animal, son formas de vista distintas y ninguna debería estar por encima de las otras, pero esto no ocurre pues el desarrollo que tienen los animales sobre su entorno y sus mundos, queda relegado siempre al estudio de estos por parte del hombre quien mira hacia afuera sin adentrarse en este medio. Este exceso de abertura del animal no es una carencia, es una forma sabia y amplia de interacción con el mundo. El hombre, con la intención de apropiarse de la vida animal, reduce esta apertura a

---

<sup>14</sup> Jakob Von Uexküll biólogo y filósofo alemán, fue uno de los pioneros de la etología.

<sup>15</sup> AGAMBEN, Giorgio. Lo abierto: el hombre y el animal. Buenos Aires: Adriana Hidalgo, editora S.A., 2006. p.80.

formas básicas de vida que en los supuestos del discurso antropocéntrico, solo es posible como respuesta a estímulos.

«Mote» hace referencia a la palabra, bien puede ser la palabra que nombra, o aquella con la cual se ha formado el lenguaje del hombre, siendo esta palabra la que ha separado abismalmente al hombre del animal, la que ha delimitado las fronteras, puesto que por medio de signos lingüísticos el hombre puede comunicarse con aquellos semejantes a él, crear discursos en torno al otro, desde una perspectiva lejana y por consiguiente ajena al animal.

El animal es colocado al margen no por carencia de lenguaje sino porque el uno difiere del otro circunstancialmente, los animales se pueden comunicar con sus congéneres y entre diversas especies, el hombre es aquel que no puede entender aquella comunicación, al sentirse excluido de las formas en las cuales el animal interactúa con los otros y con su entorno, no reconoce esta carencia como propia, por el contrario este vacío le lleva a utilizar la palabra como un medio de coacción y de dominio, cercando al animal con múltiples significantes y significados, para despojar y someter, reafirmando por medio de esa palabra su poder.

Animote — el animal — palabra que hace posible pensar en el animal no como un ser privado de lenguaje, ni como un ente ausente de nombre, si la palabra es el medio que utiliza el lenguaje del hombre, la huella podría ser el medio que utiliza el animal para dejar rastro, para perpetuar su existencia y reafirmarse en el mundo, como un método autobiográfico, una forma de contar y seguir su ser ahistórico. La huella es aquello que permite seguirle y perseguirle, ir tras él, no solo para cazarlo, sino como suceso o forma de confirmar su existencia, su vivencia, su participación en el mundo y una forma de reconstruir por medio de vestigios su paso por entre los hombres.

## 2. CORPUS ANIMAL

### 2.1. EL ROSTRO, LA MIRADA: EL OTRO

#### ANIMAL DE FONDO

Espinas de limón, pinos de aguja, lágrimas oscuras llueven sobre el escaso mundo que poseo.

Y yo escucho en la noche el grito de las bestias rutinarias, el sonsonete de las hojas bombardeadas por el agua, ese peligro vastísimo que se deposita en los ojos del gato, ese indescifrable tigre anticipado.

El mundo se moja con su propio llanto y llega a la tierra a compactar la palabra que duele, el gesto que hiere.

Es la noche profunda de los animales callados, la noche del perro que cesa, la de la noble bestia que alaga sus rictus hacia la oscuridad de la muerte.

Tiempo mojado, noche húmeda, animal que danza con la lluvia, bebamos el vino del ayer, del hoy, del adiós, y alumbrémonos con los ojos cerrados.

Quizá, así, la luz sea más intensa.<sup>16</sup>

JOSÉ LUIS GARCÉS

---

<sup>16</sup> GARCÉS, José Luis. Golpe de dados, Revista de poesía. Bogotá: Ed. Abc Ltda, 2008. p.68.

## **Rostro / Rostrum**

Si tengo un deber, un deber antes de cualquier deuda, antes de cualquier derecho, para con el otro ¿acaso no es entonces también para con el animal que es todavía más otro que el otro hombre, mi hermano o mi prójimo?

Jaques Derrida

Rostro “viene del latín *rostrum* correspondiendo al pico del ave, el hocico del cerdo, el morro de varios animales”<sup>17</sup>, la definición del *Rostrum* sería presencia y filo de animalidad en el otro, aquello que es sobresaliente, que destaca por entre las demás superficies, Lavater por medio de la fisiognomía, hace comparaciones entre el animal y lo humano, observando en el hombre rasgos animales según sea el carácter de él, también se puede reconocer en el animal rasgos fisonómicos del hombre (Fig. 4). El rostro está constituido anatómicamente por unas facciones, que dan vida a diferentes formas salientes, desde la barbilla, labio, boca, nariz, mejillas, hasta los ojos enmarcados por las cejas, la conformación de estos elementos, como también la forma y la distancias entre ellas, dan lugar a crear múltiples rostros, diferentes apariencias, que difieren la una de la otra.

Algo similar ocurre con los animales, más específicamente con los mamíferos, pues estos también poseen fisionomías que no son iguales a la del otro, tales animales con los cuales he convivido y es ahí donde entro en contacto directo con esos rostros, con esas miradas, con la presencia que viene de esas facciones, de igual forma puedo dar testimonio, la personalidad de cada uno es completamente diferente a la otra, lo es de igual manera su rostro, cuando habito y miro día tras día, por un largo periodo de tiempo a un animal o más de uno, ya sean de la misma especie o diferente me percato que el ojo humano, aprende a mirar, se expande al punto de encontrar notorias diferencias entre un rostro y el otro.

Mientras en el humano el rostro está cubierto por la piel y lo que está debajo de ella, da forma a las facciones como son el tejido adiposo, los músculos, los huesos, en el animal ese contorno lo ayuda a conformar, la piel cubierta por pelo, que recubre esa anatomía, así algunos presentan más pelo en algunos lugares que en otros, dando formas más voluminosas o estilizadas según el caso.

---

<sup>17</sup> ETIMOLOGÍA. Rostro. [En línea] [Consultado el 4 de abril de 2018] Disponible en: <<http://etimologias.dechile.net/?rostro>>

**Figura 4.** *Sin título, siglo XVIII*



Tomado de Johann Kaspar Lavater

Más allá de esta primera presentación con la cual nos recibe el rostro del otro, podemos distinguir y diferenciar un animal de otro por esto, claramente no solo por las distintas formas entre uno y otro, sino porque se reconoce que en estas variaciones hay una presencia: un ser singular que posee un rostro y desde ahí nos mira.

Esa mirada que nos mira, que se dirige hacia nosotros y que posa sus ojos sobre los nuestros, no viene de un ser que no tenga rostro, ni de un ser que no posea presencia, ni personalidad, viene de un ser al cual se le niega una y otra vez la posibilidad de mostrarse, de mostrar su rostro y de sostener por medio de esa mirada una posible comunicación más antigua que los diversos lenguajes y la historia del hombre (Fig. 5).

**Figura 5.** *Sin titulo*



Edith Benavides, 2016

El rostro es lo primero que el otro ve en nosotros, es el encuentro con el otro, “La palabra “presencia” viene del latín *presentia* y significa cualidad del que está adelante”<sup>18</sup>, el término hace referencia a aquel que está enfrente del otro, que expone su rostro, que tiene un presente, por lo tanto un ser que manifiesta su existencia:

“El «presente» es un don: es el don en cuanto presenta algo, en cuanto tiende un regalo al donatario. Todo se concentra entonces en esa presencia: aquí y ahora, esto, esta cosa (aun cuando no se la vea, aun cuando esté envuelta en un papel destinado a *presentarla* como regalo), se convierte en la presencia del presente vivo que se inmoviliza y se ordena en torno a ella. Esto, mira, te lo doy, y en consecuencia me lo doy también como ese presente que trastorna y reordena toda la presencia entre nosotros y a nuestro alrededor”<sup>19</sup>.

Esto llevaría a reconocer en esa presencia un ser, por consiguiente una serie de obligaciones. Esto tiene lugar en el rostro del hombre, donde se reconoce una ética, por consiguiente aquello que es permitido y no contra ese rostro, lo bueno y lo malo de cualquier acto para con el otro. No se reconoce rostro en el animal y se niega esta posibilidad, ya que si se lo hiciese vendría por añadidura una serie de responsabilidades del hombre para con el animal.

El hombre se atribuye así mismo, ese tener el rostro, porque así estaría reafirmando una posición como un ente particular, una presencia que el otro no puede tocar, ni violentar, porque hay algo en ese rostro y en esa presencia que impide hacerlo, el “no matarás”, es una advertencia, que hace evidente los límites entre una presencia y la del otro, que coloca una barrera para la voluntad y los deseos del otro, Derrida acerca de la posición de Levinas dice: “Se trata de un «No matarás» que no prohíbe matar al animal; prohíbe únicamente el asesinato del rostro y, por lo demás, no hay asesinato más que del rostro, esto es, del rostro del otro, mi prójimo, mi hermano, el hombre o el otro hombre. El matar, el sacrificar al animal, su explotación hasta la muerte no son en verdad, dentro de esta lógica asesinatos.”<sup>20</sup>, según esta perspectiva el asesinato de millones y millones de animales a diario, no son consideradas muertes, Levinas niega esto al animal pues considera que este no tiene rostro, ya que el animal está al alcance de los deseos de ese otro, que está por y para el hombre, aun si este lo asesina no existe como tal una muerte, pues el animal está a la mano del hombre, a la disposición del otro sin que haya un rostro y por consiguiente una respuesta por parte del otro, que te impida acabarlo, destruirlo o devastarlo en totalidad.

---

<sup>18</sup>ETIMOLOGÍA. Presencia [En línea] [Consultado el 4 de abril de 2018] Disponible en: <<http://etimologias.dechile.net/?presencia>>

<sup>19</sup> NANCY, Jean-Luc. Las Musas. Buenos Aires: Ed. Amorrortu, 2008. p. 153.

<sup>20</sup> DERRIDA, Jacques. El animal que luego estoy si(gui)endo. Madrid: Ed. Trotta, 2008. p. 132.

Esto se vería reforzado por la idea de que el animal al carecer de respuesta no puede limitar las acciones del otro, el hombre ejerce mediante el rostro sus responsabilidades y deberes para con los otros, el animal no podría asumir esta responsabilidad por el rostro del otro, porque no tiene el poder de responder, por consiguiente un deber de responder, no tiene esa obligación. De forma similar sucede cuando un hombre muere y con el muere el rostro, la posibilidad de responder y por lo tanto la responsabilidad, el deber que vienen del hecho de tener un rostro, ese rostro no desaparece, se le permite el silencio.

El animal posee rostro, desde la mirada hace evidente su presencia y sostiene esa mirada hacia el receptor que ha llamado su atención, aunque no posee la capacidad de entablar un diálogo con el hombre —las palabra y el lenguaje—, aun así se comunica por medio de la mirada, de los sonidos que emite, por medio de sus gestos, podemos leerlo a través de su corporalidad y con ello se forma en nuestro pensamiento una comunicación con el animal, cuando el hombre no se cierre a esta posibilidad podrá comprender como el animal atraviesa los pensamientos y desde allí, responde.

El animal desarrolla una forma de comunicación no solo en función de emitir sonidos tales como chillidos, maullidos, ladridos, graznidos entre muchos otros, utiliza estos sonidos para relacionarse con sus congéneres y expresar aquello que quiere decir, pero esto no solo se queda en la resonancia, va más allá, pues utiliza todo su cuerpo en función de esta comunicación. Este tipo de sonidos que emanan del animal son incomprensibles para el hombre, de igual forma carecen de sentido y por consiguiente de valor, llegando a pensar que el animal está incompleto en su mutismo, “El animal esta privado de lenguaje. O, más concretamente, de respuesta, de una respuesta que hay que distinguir precisa y rigurosamente de la reacción: del derecho y del poder de «responder»”<sup>21</sup>, pero esto depende del emisor, del otro — el hombre y el código de su lenguaje— esto es responsabilidad de él, saber cómo emitir ese mensaje, si reconoce que el animal está privado de la capacidad de la palabra por consiguiente es necesario pensar en otro sistema u otra forma de comunicación, podría ser a través de su mirada.

El animal se comunica con los miembros de su misma especie, comparten formas de lenguaje e intercambian llamadas y respuestas, en su entorno ellos utilizan variadas formas para entablar relaciones y para dar a entender sus pensamientos, sus deseos al otro, su comportamiento varía en función a quien se dirija:

---

<sup>21</sup> DERRIDA, Jacques. El animal que luego estoy si(gui)endo. Madrid: Ed. Trotta, 2008. p. 48- 49.



Algunos animales identifican a su pareja o a su semejante, se identifican ellos mismos y los uno a los otros por el sonido de su voz o de su canto. Reconocen no solo la voz de su amo o de otros animales, amigos o enemigos, sino ante todo la voz de sus congéneres y semejantes en el curso de lo que, sin forzar, podemos denominar declaraciones de amor o de odio, de paz o de guerra, de seducción o de caza, por consiguiente, modalidades del seguir, del «estoy si(gui)endo» o «te estoy siguiendo». La identificación narcisista del prójimo de la misma especie pasa también por el juego de la llamada y de la respuesta entre voces, cantos y manifestaciones sonoras a la vez codificadas o inventadas.<sup>22</sup>

Cuando un animal, por ejemplo una gata se comunica conmigo no lo hace para darme la razón, o para reflejar algún pensamiento que está dentro de mí, ella tiene completa autonomía y voluntad para hacer lo que considere conveniente, muchas veces es voluntariosa, su comportamiento puede ser todo lo contrario a lo que yo espero, aun así cuando le miro me encuentro con la mirada del otro, sobre ese que se escapa a mi conocimiento, sobre la que sé muy poco, el silencio de su presencia no es incómodo, en esa incompreensión descubro lo que quiere decirme.

Esta imposibilidad del animal a responder el lenguaje del hombre, priva a este último del poder que encuentra en ejercer la palabra, pues frente al animal esta no tiene ni valor, ni significado; aun así es poco probable que el hombre se sienta incompleto, por el contrario este reconoce en ese silencio una falta del otro, y es que el hombre se adjudica así mismo el poder de responder y pone en evidencia la frontera entre él y el animal cuando menciona que este solo reacciona a estímulos.

Aunque esto varia de un animal a otro, más concretamente por la multiplicidad de seres, por las diversas formas de vida y por la forma en que cada una interactúa con su medio, “Sin borrar la diferencia, una diferencia no oposicional e infinitamente diferenciada, cualitativa, intensiva entre reacción y respuesta, se trata por el contrario de tenerla en cuenta en todo el campo diferenciado de la experiencia y de un mundo de la vida”<sup>23</sup>, así cada ser animal, crea, aprende y maneja el lenguaje según vea la necesidad de comunicarse con el otro, tiene la capacidad de dejar huellas y persigue esas huellas para cazar, al desplazarse deja marcas y por medio del olfato es capaz de volver a trazar el camino recorrido, posee la capacidad de fingir al ocultar sus huellas lo que le permite borrar rastros no solo para evitar ser cazado, sino también para ocultarse en el momento de la muerte. La huella que el animal deja es un signo, comunica y reafirma la existencia, la presencia de su ser en un determinado tiempo.

---

<sup>22</sup> DERRIDA, Jacques. El animal que luego estoy si(gui)endo. Madrid: Ed. Trotta, 2008. p. 77.

<sup>23</sup> Ibid. 151.

## ***Me mira, Yo le miro: Nos miramos***

¿Qué me hace ver esta mirada sin fondo? ¿Qué me dice “ésta”, la cual manifiesta en suma la verdad desnuda de cualquier mirada, cuando esta verdad me hace ver en los ojos del otro, en los ojos videntes y no solamente vistos del otro?

Jaques Derrida

Son muchos los significados y significantes que se le han atribuido al animal, de como el hombre ha denominado a este animal, lo que le ha otorgado y lo que le ha negado, esto ha contribuido a que el hombre se aleje de esa mirada, a olvidar que existe y que desde ahí el animal le mira, mantiene un escepticismo al enfrentarse a ser visto por el animal, al confrontar la mirada, una mirada que atraviesa y hace reconocer en la presencia del animal a otro.

La presencia del animal en mi vida desde temprana edad, ha sido un factor que me permitirá más adelante poder escribir sobre ellos. El animal me ha visto, la animalidad ha tomado muchas formas, alguna vez fue una pequeña perrita que estuvo junto a mí por casi 15 años; en ese lapso de tiempo existieron otras presencias, que bajo una forma emplumada rondaba la casa, o aquella vez que caminaba torpemente por los pasillos, un polluelo. Tengo imprecisos recuerdos de sus presencias, aun así la ausencia de sus huellas, de sus rastros son vacíos que me gustaría rememorar. Entre los vestigios que modificarían la casa e influirían en mí, hubo algunos felinos, fueron apareciendo uno a uno a lo largo de los años, tomando muchas formas semejantes entre sí, en la contextura de su cuerpo, en la suavidad de su pelo, en las manchas de múltiples matices que formaban un mapa, en la similitud de sus huellas, sus ojos siempre han permanecido igual aunque no su temperamento o la forma en la que se desarrolló su personalidad, en algunos momentos lo complejo y simple de su forma incidió en mí, haciendo visible formas de ver el mundo que no me hubieran sido posible descubrir mirando otros seres semejantes a mí. Es así como el animal me mira, yo le miro.

Derrida relata una suceso que tiene lugar cuando su gato le mira desnudo y le hace sentir vergüenza, dando paso a sentir pudor por la desnudez, por enfrentarse a la mirada del animal, una mirada que observa y se torna reveladora, perturbando el momento, entonces hay una conciencia de la desnudez, los animales no sienten vergüenza como la siente el hombre, aun así hay una conciencia sobre ese pudor, cuando se ocultan o se esconden:

“El animal, por consiguiente, no está desnudo porque está desnudo. No tiene el sentimiento de su desnudez. No hay desnudez «en la naturaleza». No hay más que el sentimiento, el afecto, la experiencia (consciente o inconsciente) de existir en la desnudez. Porque está desnudo, sin existir en la desnudez, el animal no se siente ni se ve desnudo. Y, por lo tanto no está desnudo.”<sup>24</sup>

Esta forma de desnudez podría no solo hacer referencia al cuerpo, a la desnudez de este y a mostrar determinadas partes que nos hacen sentir pudor o vergüenza pues hay miramientos alrededor de la corporalidad que presentan la desnudez como un acto malsano, prohibido, este hecho de quedar expuestos totalmente frente a la presencia del otro, de revelar lo oculto y lo que vestimos nace de una moralidad que cubre el cuerpo, antecedentes del bien y el mal, que fueron establecidos desde nuestros primeros años. En ese momento donde la corporalidad queda descubierta frente a la mirada del animal, es el instante en el que se puede reconocer en ese ser a otro, el animal es otro, así este no tenga voz y enmudezca frente a ese acto, este nos mira, así sea solo para ver. Tal vez la desnudez en este caso, va más allá de mostrar la piel, quedar al desnudo frente a esa mirada, no necesariamente implica revelar lo prohibido, el animal se convierte en un testigo de nuestra forma de vida, nos revelamos al animal, cuando este conoce todos los rincones del espacio que habitamos, ese lugar se convierte en el hábitat de ese ser, ya no solo es un animal de compañía, es otro el cual convive modificando e interviniendo en nuestra vida, reconocemos su presencia y podemos encontrarnos mirando sus ojos, sus facciones, el gesto y la totalidad de partes que forman su rostro.

Esta forma de sentirnos frente al animal, o la manera en que creemos nos percibe el animal, sucede o tiene lugar en la cercanía de la mirada animal, en la convivencia diaria dentro de una casa o de un espacio determinado, en donde el animal transita. Jane Goodall relata una experiencia sobre ser visto por el animal, un encuentro que tuvo con un chimpancé macho llamado David Greybeard:

Le miré a los ojos, grandes y relucientes, muy separados; de alguna manera parecían expresar toda su personalidad, su tranquila seguridad en sí mismo, su dignidad. La mayoría de los primates interpreta una mirada directa como una amenaza; pero no así los chimpancés. David me había enseñado que mientras le mirara a los ojos sin arrogancia, por él no había ningún problema. Y a veces me devolvía la mirada, como aquella tarde. Sus ojos parecían ventanas que me invitaban a mirar el interior de su mente.”<sup>25</sup>

---

<sup>24</sup> DERRIDA, Jacques. El animal que luego estoy si(gui)endo. Madrid: Ed. Trotta, 2008.p. 19.

<sup>25</sup> RIECHMAN, Jorge. Todos los animales somos hermanos: Ensayos sobre el lugar de los animales en las sociedades industrializadas. Granada: Ed. U. de Granada, 2003. p. 20.

La experiencia que relata la primatóloga Jane Goodall refleja esa comunicación que puede suceder a través de la mirada, en total ausencia de las palabras, haciendo alusión a otro tipo de lenguaje perteneciente al animal, toparnos con esa mirada no necesariamente ocurre con animales en hábitats silvestres o salvajes, también puede ocurrir en nuestra cotidianidad, en este caso en un espacio habitado por seres similares a mí y por otros que han hecho de este lugar su territorio. Esta aproximación con el animal tuvo lugar hace muchos años a una edad temprana en la cual, aun no articulaba palabras, ni manejaba el lenguaje con el cual se comunica el hombre, este encuentro con el animal me llevó a tener algunas cicatrices en mi cuerpo las cuales con el paso del tiempo han ido desvaneciéndose, llevándose consigo no solo el testimonio de este vínculo, sino también el sentimiento y el afecto que está implícito en la relación con el otro, de igual manera los recuerdos de esa interacción temprana.

En la infancia primera cuando aún no hay conciencia de la desnudez, pude conocer al animal desde una relación que no estaba supeditada por ningún interés, ni bienestar, era el animal protagonista de todos los momentos, las horas del alimento, las horas de juego, como también las horas del sueño en donde los dos, la niña y el animal dormían con una extraña comprensión el uno del otro, entendimiento que se vería interrumpido por el pasar de los años en donde el lenguaje inherente al hombre se desarrollaría impidiendo en cierta manera volver a mirarlo como un igual, pero coincidiendo en otras formas y en otros espacios.

Esta forma de seguir, de perseguir y rastrear al animal me llevaría años después a plantear la posibilidad de reflejar este nexo por medio de imágenes, hecho que quedó registrado en el proceso de creación de una serie de fotografías, bajo el título de Retrato (Fig.6) (Fig.7) (Fig.8), retratar es:

O *traire*, «ordeñar, hacer salir»: tal es el primer valor del *trait*, «trazo». El trazo es primero *ex-traído*, *ex-trait*.[...] El «*por*» o «*pour*» de *portrait* es un intensivo (como el «*re*» de *représenter*, «representar», o de *ressembler*, «semejar»). *Portraire*, «retratar», es sacar hacia adelante, afuera; es presentar, del mismo modo que «*repraesentatio*» (anterior a «*praesentatio*») es puesta adelante, puesta en presencia, e incluso ejecución ahí mismo. Es *hacer* presente. Retratar es sacar la presencia afuera, así sea presencia de una ausencia.<sup>26</sup>

Utilicé la fotografía como un medio para volver a trazar su gesto y al retratarlo traerlo de vuelta al presente, para registrar el comportamiento de una animal, comencé a buscar en el otro (en este caso un gato), aquello que he pasado por alto, algo que aún estoy por descubrir, aunque no podría describir exactamente mi búsqueda, está mediada por el azar. Más allá de fotografiar por el simple hecho de

---

<sup>26</sup> NANCY, Jean-Luc. La mirada del retrato. Buenos Aires: Ed. Amorrortu, 2006. p. 50

guardar un instante, preservar un momento, lo que pretendía con el retrato era captar esa extraña sensación que me causa rastrear al animal y capturar su imagen a través de un lente, cuando se encuentra en total desconocimiento de lo que estoy haciendo, cuando el no pretende ser captado por la cámara, no se exhibe, no posa y simplemente sucede, capturando ese momento íntimo que pertenece a su realidad, a su mundo.

**Figura 6.** *Mary.*



Edith Benavides, 2015

**Figura 7.** *Brinky*



Edith Benavides, 2015.

**Figura 8.** *Chirapina*



Edith Benavides, 2015.

Fotografías sobre la relación y la convivencia diaria entre el animal y el espacio que habitan, revelando al animal que atraviesa el espacio y el tiempo, dejando en última instancia aquello que les rodea. La gata muestra su cuerpo inmanente, su pelaje, sus bigotes se vuelven el centro, el enfoque de toda mi atención, ya no es solo la cotidianidad de mis gatas, es registrar una cartografía bestial, donde solo existen ellas como presencia, los momentos en que ellas se relacionan entre sí son fundamentales (Fig.9).

**Figura 9.** *Mary y Chirapina.*



Edith Benavides, 2015

Cada imagen tiene como contexto el espacio en donde ellas nacieron, encontrando lugares para habitar y modificar. Es la forma en la cual se desarrolla una vida y esta vez necesario entablar una comunicación con todo lo que le rodea, de igual forma nosotros al nacer y crecer creamos una relación con el espacio, dotamos de valor y significado a una serie de objetos y lugares.

Así con facilidad desarrollamos empatía por un simple objeto o lugar, que para nosotros puede haber sido un espacio de vital importancia en una edad temprana. Algo similar ocurre con los animales que han sido domesticados encuentran lugares de preferencia, donde estar y donde poder descansar, con relativa modestia pueden encontrar en un cajón del closet o en una caja un lugar reservado solo a ellos, esto también varía de un animal a otro, pues mientras que unos prefieren descansar a la vista de todos, otros prefieren esconderse.

Comienzo a elaborar un registro de los momentos en que ellas duermen o cuando pasean por algún espacio de la casa, hago un acercamiento con la cámara y en un plano detalle me encuentro con su corpus, con la totalidad de su ser en el espacio atemporal del enfoque, el zoom de la cámara coincide con sus ojos, el animal me mira a través del lente, percibe mi presencia e intuye mi intención, manteniendo su mirada firme hacia mí (Fig. 10) y es ahí en esa búsqueda que mis ojos han coincidido con esos ojos (Fig. 11), el recuerdo de la claridad de su mirada me inquieta, pues ahora sé que no volveré a verlos, nunca más como aquel día:

En los animales la ausencia del lenguaje hace que no haya suplencia a esa falta, y es por esa razón que su mirada es tan desarmante, pues se posa sobre nosotros, cuestión que ocurre a veces [...] sobria y suavemente. Frente a eso que no es y no puede ser para nosotros ni pregunta ni respuesta, experimentamos el sentimiento de estar frente a una fuerza desconocida, a la vez calmada y suplicante que, en efecto nos atraviesa.<sup>27</sup>

Alejada por un momento de la sociedad, excluida de ella y compartiendo un espacio con ellas, presento al animal como el protagonista principal, por una especial razón: darle vital importancia dentro de mi vida. El hombre actual ha olvidado el contacto con lo natural y se ha convertido en el eje del mundo pasando con facilidad por encima de todo aquello que es y no semejante a él, despojando de valor al entorno vivo que le rodea, para construir artificios que él cree necesitar, quedando sometido bajo el peso de sus propias creaciones. En esta diversidad de formas de vida, me encuentro analizando que en relación al humano cada ser vivo es un complejo mundo que difícilmente podré algún día entender en toda su magnitud.

---

<sup>27</sup> BAILLY, Jean Christophe. El animal como pensamiento. Santiago de Chile: Ed. Metales Pesados, 2007. p. 31.

**Figura 10.** *Michelle.*



Edith Benavides, 2015

**Figura 11.** *Blanca*



Edith Benavides, 2015



Me mira, yo le miro, nos miramos y entro en su sueño,  
Su pelo, mi piel. Siento su espíritu en mí.  
En el sueño, me encuentro vagando durante toda la noche,  
Siento el sonido del andar,  
Cuando piso las tejas de la vieja casa,  
Cuando en mi estampida, tiemblan las maderas del techo.  
La noche me mira, me filtro en ella y silenciosamente,  
Camino por los tejados, por el filo de un abismo,  
Hacia abajo está la oscuridad, la maleza y la niebla espesa,  
La cruzo con gran facilidad.  
La luna me espía, me mira y le contemplo,  
Su inmensidad entorpece mi andar, aun así no me detiene.  
Busco un eco salvaje y primitivo,  
Escondido en las sombras, en las grutas,  
En los caminos desiertos, en las vías inciertas,  
Nunca lo encuentro.  
Cada noche en mi sueño subo el muro y escapo.

## 2.2. ACÉFALO

El proceso comienza cuando los cerdos, que chillan, son dirigidos desde sus pocilgas por una rampa de madera en la que un trabajador los aturde aplicándoles a las cabezas una descarga eléctrica. Conforme van cayendo por la descarga, un trabajador cuelga rápidamente a los cerdos boca abajo de una cinta transportadora, colocando las patas traseras en una pinza metálica. A veces los cerdos aturdidos caen en la cinta transportadora y recuperan la conciencia, y los trabajadores tienen que esforzarse por izar las patas traseras del cerdo hasta las pinzas metálicas antes de que comiencen a correr alocadamente por ese espacio cerrado. De hecho, los cerdos son matados por un trabajador que les clava en la vena yugular, mientras están aturdidos y a menudo revolviéndose aún, un cuchillo para que se desangren casi por completo. Los cerdos recién sacrificados son llevados desde el matadero ensangrentado a la olla de escaldar.<sup>28</sup>

---

<sup>28</sup> THE WASHINGTON POST Citado por, SINGER, Peter. Liberación Animal. Madrid: Ed. Trotta, 1999. p. 196.

## ***Introducción a la ganadería industrial***

En el relato de LA CARNE<sup>29</sup> de Virgilio Piñera, se recrea una realidad aparentemente absurda que deja entrever la posible naturaleza humana. Describe Piñera una situación adversa, aunque alejada de nuestra realidad, cuyo centro narrativo es el canibalismo, cuya metáfora le sirve para describir el instinto o el deseo desenfrenado de satisfacer una necesidad primaria a partir de la destrucción del cuerpo del otro y del mismo para estar acorde a los actos de la comunidad circundante. Al abrir corpus animal: Acéfalo con este relato, en primer momento se realiza una conexión con la materia prima la cual es el eje de este animal: la carne, en segundo momento para abordar otra perspectiva que nos presenta Marvin Harris, “la presión reproductora, la intensificación y el agotamiento ambiental parecerían contener la clave de la comprensión de la evolución de la organización familiar, las relaciones de propiedad, la economía política y las creencias religiosas, incluyendo las preferencias dietéticas y los tabúes alimentarios.”<sup>30</sup>, en este caso por razones que el autor se niega a describir la población ha agotado sus recursos, se han quedado sin carne pero tienen vegetales aun así esto no es suficiente y acto seguido alguien corta su carne y la convierte en filete, este acto extremo no describe una situación de hambruna pero si enfatiza en un deseo desmedido de consumir, este deseo desmesurado muchas veces de morder y deglutir la carne del animal, describe perfectamente a la sociedad contemporánea por diversos factores que están ahora mismo incidiendo en la devastación animal y en el medio ambiente.

Este capítulo se escribe bajo un contexto global donde se exponen prácticas de producción intensiva, que están sucediendo en muchas de las sociedades industrializadas abarcando todos los continentes y que no difieren circunstancialmente la una de la otra, en contraposición de la corporalidad animal. Se recopilan los procesos por los cuales se somete al animal, para hacer visible la devastación, podríamos situarlo mejor bajo el título “En la granja industrial o lo que le sucedió a tu comida cuando aún era un animal”<sup>31</sup>, ese será el eje central bajo el cual se expondrá una serie de prácticas que no serán descritas completamente, ya que situarlas conllevaría un análisis más riguroso de procesos técnicos, los cuales no son el eje de esta investigación, más exactamente se hablará desde generalidades para ilustrar mejor esta industria, tomando como material principal las imágenes que evocan algunos procesos que invalidan al animal como ser y lo

---

<sup>29</sup> PIÑERA, VIRGILIO. La carne. En: Aceite de perro. 2009. año 1. no.1. Pág. 20-22.

<sup>30</sup> HARRIS, Marvin. Caníbales y Reyes. Barcelona: Ed. Salvat, 1986. p. 8

<sup>31</sup> SINGER, Peter. Liberación Animal. Madrid: Ed. Trotta, 1999. p.135

presentan como una materia la cual puede ser explotada y mercantilizada, para generar capital.

Para comenzar a abordar este tema sería importante contextualizar qué circunstancias han llevado al animal a convertirse en plato principal en las mesas de la mayoría de los consumidores de todo el mundo, pero referirse a él, sería indudablemente abarcar la prehistoria y la historia humana desde sus inicios en las épocas primitivas, hasta las grandes urbes contemporáneas, puesto que bajo la producción y la rentabilidad ecológica, el animal ha acompañado al ser humano desde épocas milenarias sirviéndole bajo muchas formas, como sacrificio, alimento, vestimenta, tracción, transporte, entretenimiento, compañía, etc. En beneficio siempre de sistemas para incrementar la producción y satisfacer las necesidades de la población, es así que bajo la rentabilidad ecológica de ciertas zonas, se permitió en ciertas épocas de la historia el consumo de carnes y en ausencia de estaciones favorables para criar animales el hombre se abstuvo de ingerir éstas pues los costos de producción no eran benéficos cuando el índice de la densidad demográfica estaba en ascenso o cuando el medio ambiente no lo permitía, siendo así como “en una vasta región del viejo mundo que correspondía a las zonas anteriores de mayor producción cárnica y cerealera, la carne animal se convirtió en un lujo cuyo consumo estaba cada vez más restringido a las ocasiones que incluían el sacrificio habitual y las redistribuciones eclesiásticas”<sup>32</sup>, fue así como en muchos momentos dentro de la historia consumir la carne de un animal era un derecho al que solo podían acceder las clases privilegiadas, esta consideración cambiaría drásticamente tras la industrialización de los procesos que rodean al animal de consumo.

Si la materia es: “<sup>1</sup>·Realidad primaria de la que están hechas las cosas y que, con la energía, constituyen el mundo físico. <sup>2</sup>· Materia (→1) dotada de unas propiedades determinadas. <sup>6</sup>· **Prima** o **primera**. Material (→2) que se transforma al elaborar un producto.”<sup>33</sup> El animal será referenciado como la representación de la materia prima, bajo la cual funciona una serie de procesos técnicos por y para beneficio de la industria, el capital y el consumo. La materia prima la cual le interesa a la industria, al consumidor y sobre la que recae un problema y genera esta investigación: la carne de la que están constituidos todos los animales, tanto humanos como no humanos.

---

<sup>32</sup> HARRIS. Op, Cit., p. 163.

<sup>33</sup> RAE. Diccionario Práctico del Estudiante. Barcelona: Ed. Santillana, 2007. p. 450.

## **Granja industrial siglo XX**

Con el objetivo de ilustrar lo mejor posible este genocidio, se conocerá que es una granja, de igual manera se conocerá que son las granjas industriales y eventualmente notar las diferencias entre la imagen que tenemos preconcebida y la imagen real, para comprender las modernas explotaciones pecuarias, “consideremos las imágenes que nos evoca la palabra «granja»: una casa, un granero, unas gallinas escarbando por el corral vigiladas por un gallo que se contonea al andar, un rebaño de vacas traídas de los campos para ordeñarlas y, quizá, una cerda hozando por el huerto con una camada de chillones cerditos que corren excitadamente tras ella.”<sup>34</sup> Al mencionar la palabra granja con facilidad cualquier persona la concebiría como un espacio ubicado en el campo, en donde se encuentran animales vagando por los pastizales libremente, un lugar donde hay granjeros que cuidan y alimentan a estos animales, todo esto bajo un cielo azul y un clima caluroso, los animales son felices y si tuvieran voz y pudieran reír o cantar seguramente lo harían<sup>35</sup>, una granja es una “finca dedicada a la agricultura o a la ganadería, en la que suele haber vivienda, establo y otras instalaciones.”<sup>36</sup>, puede que hasta la fecha en la que se evocó así la granja, las condiciones de vida para los animales, fuesen las mejores en la medida de lo posible, pero cuando la palabra industria se añadió las cosas cambiaron circunstancialmente, la industria como una “actividad económica que tiene por objeto la obtención, transformación o transporte de productos naturales”<sup>37</sup>, las granjas tradicionales que hasta el siglo XIX aún tenían pastizales y en donde los animales podrían caminar más de tres pasos, serían sustituidas en el siglo XX por la tecnificación de todos los procesos de nacimiento, alimentación y reproducción, en donde la máquina no solo procesaba al animal, sino que esta misma sería la matriz, en donde se desarrollaría el animal máquina.

En la historia de la humanidad el animal no solo sirvió por su carne, en muchas épocas y sociedades antiguas, el animal domesticado habitaba los campos con otros fines diferentes a servir de alimento, puesto que era más beneficioso los servicios que proveía al agricultor y las cosechas, que como tal el aporte nutricional de su carne. La diferencia entre una ganadería tradicional y una

---

<sup>34</sup> SINGER, Peter. Liberación Animal. Madrid: Ed. Trotta, 1999. p. 136.

<sup>35</sup> GROSSBLATT, BEN. “*Suicide Food, animals that desire to be eaten. Sickening*”, que literalmente diría, “Comida Suicida, animales que desean ser comidos. Nauseabundo”, blog dedicado a recopilar una amplia gama de propagandas que ilustran la vida paradisiaca del animal desde la granja industrial hasta la mesa del consumidor. <<http://suicidefood.blogspot.com.co/>>

<sup>36</sup> RAE. Diccionario Práctico del Estudiante. Barcelona: Ed. Santillana, 2007. p. 344.

<sup>37</sup> Ibid. p. 385.

industrial está condicionada por la manera en que se utiliza al animal, mientras en una granja tradicional el animal domesticado ayudaba en las actividades humanas, cumpliendo funciones agrícolas, en las modernas granjas industriales, el animal permanece confinado solo para ser consumido.

Hubo un tiempo en que no existía la historia detrás del muro en una granja o matadero nadie controlaba su reproducción, ni producción, no pasaban por transportación, engorde, muerte, desangrado, escaldado, evisceración, empaquetado y distribución; caminaban por el pasto, los granjeros eran campesinos. Este panorama cambiará completamente a partir de principios del siglo XX, era el año 1922 la humanidad no conocía una granja industrial, ni mucho menos “al pollo del mañana”, pero estaría a puertas de conocer la devastación más grande que ha existido, el capitalismo tomaría gran fuerza y la industria pecuaria se beneficiaría de ella, para abastecer las necesidades del hombre. La primera granja industrial sobre la que se hablará a continuación nace a principios del siglo XX en Estados Unidos:

En 1923, en la península Delmarva (Delaware-Mary-Land-Virginia), un ama de casa de Oceanview, Celia Steele, sufrió un leve y casi divertido accidente, que inició la moderna industria avícola y el nacimiento global de las granjas industriales. Se cuenta que Steele, que se ocupaba de un pequeño corral de pollos, recibió un pedido de quinientos pollos en lugar del de cincuenta que había solicitado. En lugar de librarse de ellos, decidió probar a tenerlos encerrados durante el invierno, con la ayuda de los últimos avances en comederos, las aves sobrevivieron, y la mujer aumentó sus experimentos. Hacia 1926, Steele tenía 10.000 aves, y en 1935, 250.000. Apenas diez años después de la innovación de Steele, la península Delmarva era la capital avícola del mundo.<sup>38</sup>

Desde ese entonces la producción de animales a gran escala ha tenido un crecimiento vertiginoso, vinculada al capital, a las exigencias del mercado y la demanda del consumidor, fue gracias al avance tecnológico y la incorporación de nuevas máquinas, que se facilitó la reproducción y cría masiva de gran cantidad de animales, puesto que la ley que rige a esta industria es obtener gran cantidad de productos a bajo costo y en el menor tiempo posible. Este creciente número de nacimientos y muertes también está dictaminado por factores sociales: “Las culturas en general se han desarrollado a lo largo de sendas paralelas y convergentes que son sumamente previsibles a partir de un conocimiento de los procesos de producción, reproducción, intensificación y agotamiento.”<sup>39</sup>, este acto desmedido contra el animal paralelamente afecta al medio ambiente, los gases de

---

<sup>38</sup> FOER, Jonathan. Comer Animales. Barcelona: Ed. Seix barral, 2011. p.134.

<sup>39</sup> HARRIS, Marvin. Caníbales y Reyes. Barcelona, Ed. Salvat, 1986. p. 10.

invernadero y la producción de metano de la cual es partícipe la industria ha contribuido de manera significativa al calentamiento global:

A las consecuencias indeseables del desarrollo económico, del crecimiento demográfico, de la desigual distribución de la renta y el consumo insostenible de recursos, hay que añadir las causadas por las nuevas biotecnologías y el desarrollo de la ingeniería genética, el reducido espectro de productos agrícolas, forestales y pesqueros comercializados, y las políticas económicas que no atribuyen de su debido valor a los recursos. Sin duda, las actividades del sector primario (agricultura, ganadería, pesca y explotación maderera) causan las presiones humanas más importantes sobre la biodiversidad de la tierra y el mar.<sup>40</sup>

Más que el apetito muchas veces voraz del humano promedio, deberíamos hablar de la avaricia y el afán imparable de la industria por incrementar su capital, “con datos de 2007, según la Organización de las Naciones Unidas para la Agricultura y la Alimentación, cada segundo mueren en el mundo aproximadamente 2,000 animales terrestres para servir de alimento a toda la especie humana. Esto supone unos 345 millones al día y en torno a 60,000 millones anuales. En cuanto a los peces son más de 140 millones de toneladas, pues no hay recuento individualizado”<sup>41</sup>, toda estas muertes para alimentar en el “2015 a 7.349,472 millones de habitantes”<sup>42</sup>, permitiendo entrever cuantos animales humanos habitan la tierra y cuantos animales no humanos son asesinados para abastecer a esta población, no es sorprendente encontrar estas estadísticas elevadas pero si es inexplicable tal cantidad de muertes animales en comparación del número de habitantes, deberíamos preguntarnos si esta producción tan intensiva en realidad está alimentando a toda la población y si ese es el caso porque se conocen comunidades vulnerables que tienen la carne fuera de su menú, por ser costosa e inaccesible, este tipo de alimento que solo provee a unos y a otros no, es la clase de alimento que las sociedades industriales pueden permitirse en grandes cantidades, sin pensar en las consecuencias directas que estas tienen en otras partes del mundo, ni el impacto en el medio ambiente, ni en la población, no se equivocó Phillie Wollen al decir: “la carne es como monedas de 1 y 2 céntimos, cuestan más hacerlas de lo que valen”<sup>43</sup>, no solo es una verdad incómoda, es una

---

<sup>40</sup> RIECHMAN, Jorge. Todos los animales somos hermanos: Ensayos sobre el lugar de los animales en las sociedades industrializadas. Granada: Ed. U. De Granada, 2003. p. 173.

<sup>41</sup> APASDEM (Agrupaciones por los Animales de México, A.C.). Marco Ambiental y Social del Banco Mundial. Mexico: S. Ed, 2014. p. 3.

<sup>42</sup> FASOSTAT. Población / Series temporales anuales. [En línea] [Consultado el 24 de octubre de 2016] Disponible en: <<http://faostat3.fao.org/browse/O/OA/S>>

<sup>43</sup> WOLLEN, Phillie. ¿Deberían los animales estar fuera del menú? [Archivo de video] [Consultado el 10 de noviembre de 2016] Disponible en:

<<https://www.youtube.com/watch?v=YfsYHr30ndc&t=22s>>

realidad que está permitiendo primero la devastación del animal, segundo el impacto ecológico y tercero la vulneración a la población malnutrida, mientras unos aumentan su capital, algunos disfrutan de una “sana alimentación”, otras están sufriendo los efectos adversos de esta producción industrial, como se cita en Riechman:

Estamos en una situación paradójica: en una mitad del planeta, centenares de millones de niños sufren enfermedades producidas por la carencia de proteínas, lo que les provoca, aparte de otras desgracias, deficiencias en el desarrollo cerebral. En la otra mitad del planeta viven hombres enfermos por exceso de alimentación, sobre todo de proteínas. Y lo más terrible es que la cantidad de proteínas existentes bastarían para alimentarnos a todos, pero nosotros las malgastamos, porque las consumimos en exceso y, sobre todo, porque transformamos las proteínas vegetales en proteínas animales.<sup>44</sup>

Sería más oportuno poder abastecer de todo tipo de granos y cereales a las poblaciones vulnerables en lugar de alimentar con estas al ganado bovino, porcino y aviar, pero hay que tener en cuenta que esta excesiva producción responde a unos intereses económicos y que detrás de esta intensificación están grandes industrias con el poder de decidir cuantos animales hoy nacerán, cuantos morirán y que procesos genéticos los hace más productivos y rentables, el consumidor desde su mesa solo mira un trozo de carne.

---

<sup>44</sup> RIECHMAN, Jorge. Todos los animales somos hermanos: Ensayos sobre el lugar de los animales en las sociedades industrializadas. Granada: Ed. U. De Granada, 2003. p. 291.



## ***Madre artificial***

El primer procedimiento en el cual se incorpora la ayuda de la máquina es la incubación. Incubar es “calentar un ave u otro animal ovíparo (los huevos) generalmente con su cuerpo para que nazcan las crías”<sup>45</sup>, aspecto natural que hacen las gallinas —el primero y menos doloroso— del cual serán despojadas. El desarrollo del huevo y posteriormente el nacimiento de la cría dentro del nido, bajo el ala y el calor de la gallina es un acto natural el cual le fue otorgado a este animal ovíparo al momento de su creación, negarle este derecho y configurarlo bajo un proceso artificial (“<sup>1</sup>. Hecho por el hombre, frec. a imitación o sustitución de algo natural”<sup>46</sup>), va contra la naturaleza. De igual forma le impide al pollo y a la gallina desarrollarse bajo condiciones naturales y normales, este nacimiento imposibilita al animal a reconocer su procedencia, a crear jerarquías y a seguir un orden estructurado, como también a crecer en un nido bajo la protección de la gallina y de las demás aves del corral, “es posible que eche también de menos el calor y los cloqueos reconfortantes de la gallina clueca inmediatamente después de la incubación, y algunas investigaciones han aportado datos para afirmar que incluso una gallina puede padecer de aburrimiento.”<sup>47</sup>

Este procedimiento coloca en evidencia el ilimitado poder que tiene el hombre sobre el otro y sus procesos naturales, de igual forma ilustra la excesiva aceleración con la cual crece la producción, esto impacta al animal y no se puede establecer en qué grado es más o menos traumático esta forma de nacimiento para las aves. Vincular a la máquina para permitir más rápido el nacimiento y la obtención de pollos para engorde es reafirmar una y otra vez el poder del hombre, mediante la ejecución de mecanismos tecnológicos que avanzan día a día.

Estos avances tecnológicos se fueron implementando por la creciente demanda de la carne de pollo, así que era necesario construir un artefacto que permitiera la producción de gran cantidad de pollos en un menor tiempo posible, este tipo de máquinas sustituye completamente las funciones de las cuales se encargaría la gallina en su estado natural, la madre artificial provee al huevo incubado de todas las condiciones adecuadas para su nacimiento, reduciendo evidentemente el tiempo en que los operarios gastarían habitualmente en el cuidado del nacimiento de sesenta mil huevos, que era la cantidad de nacimientos en los cuales era participe la máquina hasta mediados del siglo xx. Este tipo de procedimiento en la

---

<sup>45</sup> RAE. Diccionario Práctico del Estudiante. Barcelona: Ed. Santillana, 2007. p. 382.

<sup>46</sup> Ibid. p. 54.

<sup>47</sup> SINGER, Peter. Liberación Animal. Madrid: Ed. Trotta, 1999. p. 162.

actualidad permite el nacimiento de más de cien millones de huevos, en una duración de 21 a 22 días, luego de esto los pollitos nacen, pero hasta en esta competencia de convertirse en un producto dentro del menú, hay quienes por ser los más fuertes sobreviven y otros no, cabe destacar que aunque los porcentajes son bajos, en una cantidad tan representativa de nacimientos son muchos los huevos que no alcanzan a eclosionar, en este punto ocurrirá la primera selección de animales, aquellos incapaces de nacer en el plazo establecido, incapaces de quebrar el huevo o de salir completamente del cascarón serán desechados en contenedores de basura o en bolsas plásticas, algunos más débiles morirán por inanición otros se convertirán en algún subproducto de la misma industria, cabe recordar que dentro de estas fábricas no se desperdicia el material que puede reportar un beneficio económico.

Un procedimiento similar tendrá lugar después de sacar a los pollitos de la incubadora, esta segunda selección es el sexaje (Fig. 12), siendo este la clasificación y división de aves de corral en machos y hembras, Singer lo describe así:

Puesto que los machos no tienen valor comercial, se descartan. Algunas compañías gasean a los pequeños polluelos, pero es más frecuente que se les arroje vivos a un saco de plástico donde acaban asfixiados por el peso de los otros polluelos que caen encima de ellos. Otros son molidos, aún vivos, para ser convertidos en pienso para sus hermanos. Es imposible saber qué cantidad de aves sufre uno u otro destino concreto, ya que no se hacen estadísticas: para los criadores, la muerte de estos polluelos machos es como para nosotros sacar la basura.<sup>48</sup>

Estas pequeñas criaturas se ven sometidas a este tipo de selección a diario, en los dos anteriores procedimientos está fundamentada la industria del huevo y la carne de aves de corral, cada vez que se consumen algunos de los dos productos se está claramente financiando la producción intensiva en animales de granja. Muchos desconocen este tipo de información, por el desinterés del consumidor acerca del tipo de alimentos que lleva a la mesa, en cierta forma este desconocimiento se debe al imaginario que tenemos sobre los animales de granja, pues aún se piensa que estos crecen expuestos a la naturaleza, al aire libre y en un ambiente confortable, donde pueden desarrollar sus instintos básicos, pero hemos visto que esta idea errónea del animal feliz ha sido constantemente promocionada por diferentes medios.

---

<sup>48</sup> Ibid. p. 149.

Desde temprana edad fuimos construyendo ideas sobre aquello que nos rodea, crecimos en una urbe alejados de esta realidad, así muchas veces nos conformamos y aceptamos como cierto aquello que nos presentan desde la pulcritud con la que los productos son empacados, como las etiquetas donde se promueven productos frescos y saludables. Esta configuración estética llega a nosotros gracias a los medios de comunicación, tales como propagandas televisivas o diseños visuales atractivos, como logos o eslogan que vemos en los supermercados, un falso marketing que promueve una incesante adquisición de productos.

**Figura 12.** *WARNING: Male chicks are ground-up alive by the egg industry*

*“ADVERTENCIA: Los pollitos machos son molidos vivos por la industria del huevo.”*



Tomado de <http://hatchery.mercyforanimals.org/>

## **Barrote / Abarrotado**

Variadas formas de confinamiento, diversos animales, un mismo propósito. Privar al animal de toda posibilidad de desarrollar sus principios naturales, sus instintos primigenios, se le despoja de su animalidad, a cambio de medios artificiales, obligándole a desarrollar su vida bajo ese dominio.

Los mecanismos de confinamiento surgen para privar al animal de poder movilizarse libremente, imposibilitarlo a un posible escape, que en realidad es inimaginable que suceda, como forma o método para disponer mejor del espacio y entre otros fines como los veremos más adelante.

Este confinamiento siempre ha estado presente en la ganadería y en la cría de animales de granja, las formas de contención eran espacios más amplios pero cerrados y delimitados por diferentes estructuras tales como rejas, mallas, cercas, establos, muros que se alzaban por encima del animal. Esto permitía al animal desplazarse por todo el lugar pero sin huir o escapar de los límites permitidos. Empero al crecer la oferta y demanda, y debido a los avances técnicos, fue necesario disminuir el espacio que se le podía permitir a cada individuo. Puesto que millones de animales ya no cabían en pequeñas parcelas de tierra, la solución que se implementó fue quitarles cada vez más y más espacio, requiriendo para esto de la utilización de jaulas, siendo esta una: “<sup>1</sup>·Armazón cerrada, hecha con barrotes o listones separados entre sí y destinada a encerrar animales.”<sup>49</sup> Estas jaulas se formaban en filas una tras otra o se apilaban en columnas, una encima de otra creando estructuras de varios pisos, grandes armazones donde el animal permanece confinado desde su nacimiento. Estos artefactos técnicos, han tomado como referencia las rejas de las cárceles, aunque en estos casos los reos no tienen posibilidad de salir al cumplirse una condena, la única forma de la cual pueden escapar, llegaría cuando su cuerpo no resista a los métodos extremos al cual son sometidas y dejen de funcionar, otra forma de liberación ocurre cuando ya no son productivas o cuando han alcanzado el peso correspondiente entonces son llevadas en un camión hasta el matadero, para ser luego reemplazadas por otras criaturas similares que pasarán por las mismas circunstancias en un ciclo perpetuo.

Estas estructuras son construidas en metal, otras en madera, algunas son redes, otras son espacios increíblemente pequeños, negándole al animal, lo que se conoce como “«cinco libertades básicas»: darse la vuelta, acicalarse, levantarse,

---

<sup>49</sup> RAE. Diccionario Práctico del Estudiante. Barcelona: Ed. Santillana, 2007. p. 406.

tumbarse y estirar sus miembros libremente.”<sup>50</sup> Es impensable la vida en tales circunstancias (Fig.13 y Fig.14). Aquél que tenga a un animal domesticado en un cautiverio tan extremo puede ser juzgado y criticado duramente por la sociedad, más aun si están en condiciones semejantes como las que veremos en casos distintos. Este confinamiento, los métodos y las herramientas que se emplean están y van acorde con los pensamientos del hombre contemporáneo, puesto que, estos animales pertenecen a ese lugar; los medios que utilizan y la tecnificación de la vida, solo es un fin para abastecer la creciente demanda, este pensamiento instaurado en las mentes de muchos hombres, es el armazón con los barrotes más resistentes, el de más difícil acceso, aquel que es poco probable que se abra con facilidad.

**Figura 13.** *Sin título*, 2017

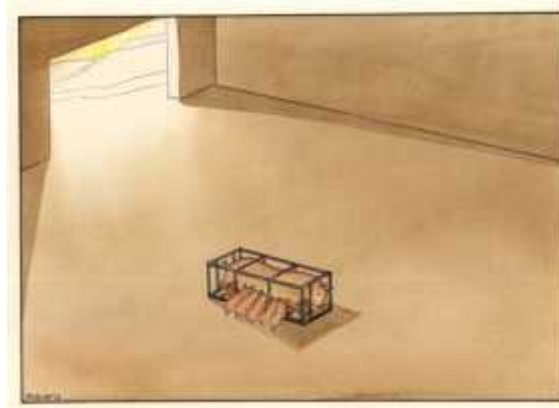

Tomado de Paco Catalán Carrión.

**Figura 14.** *Sin título*, 2017



Tomado de Paco Catalán Carrión.

<sup>50</sup> SINGER, Peter. *Liberación Animal*. Madrid: Ed. Trotta, 1999. p. 186.

## **Celda / Cerda**

Todas las formas de confinamiento son llevadas al extremo, varían dependiendo del propósito que se tenga en mente, se tienen en cuenta las características fisiológicas del animal como también sus procesos naturales, esto con el fin de aprovechar al máximo al animal, en el sentido de la explotación. Así estos métodos varían en torno a la corporalidad y son utilizados como formas innovadoras y efectivas en gran parte de la industria, en algunos casos estas estructuras son más hostigantes que otras, aun así ninguna respeta los cinco principios básicos.

Las cerdas a diferencia de otros animales al ser preñadas pueden dar vida entre 6 o más cerditos, ahora las pequeñas crías ya no están limitadas por la capacidad que tiene la cerda para amamantar, por lo cual esta cantidad se ha visto totalmente influenciada por nuevos avances en los métodos de reproducción:

“Mediante la combinación del amamantamiento mecánico y otras técnicas nuevas como la superovulación, que aumenta el número de óvulos fértiles de un hembra, los investigadores prevén sistemas de producción porcina altamente mecanizados, cuyo rendimiento sería de 45 cerdos por hembra al año en lugar de los 16 que venían siendo el promedio hasta ahora.”<sup>51</sup>

Esta forma de esclavitud, lleva a la madre cerda a permanecer constantemente en estado de preñez y por consiguiente a estar confinada por el resto de su vida, esto la conduce a convertirse en una máquina que procesa cerditos y no se la concibe como un animal que siente, el cual se ve afligido, constantemente sufriendo y privado de manifestar sus instintos, pues en un estado natural y en un ambiente normal, los cerdos crean grupos sociales, construyen nidos compartidos por todos los miembros de la comunidad, de igual forma acuerdan una zona determinada y alejada de los nidos, donde puedan hacer sus necesidades, se mantienen limpios y ocupan la mayor parte del su tiempo provisionándose de comida y arreglando el lecho donde conviven con los otros. En su estado de maternidad, la cerda va a estar en constante movimiento provisionándose de alimento y buscando un lugar adecuado para que nazcan sus crías, va a construir un nido utilizando hierba, ramitas, hojas y forraje, se apartará de los demás miembros de su especie para dar a luz en soledad, posteriormente cuando ya hayan crecido, se reintegrarán junto con sus crías.

---

<sup>51</sup> Ibid. p. 169.

Esta forma de vida en relación estrecha con la naturaleza, es impensable en un estado de confinamiento. En las granjas industriales son inseminadas de forma artificial, una vez en estado de preñez son llevadas a jaulas de gestación (Fig. 15), las cuales son “establos metálicos individuales de 60cm por 180cm, o apenas un poco mayores que la propia cerda; o puede que se las encadene con un collar alrededor del cuello, o estar en establos y aun así estar encadenadas. Así vivirán durante dos o tres meses.”<sup>52</sup> donde no podrán caminar, ni darse la vuelta, ni girar en el sitio, ya que son increíblemente pequeñas y estrechas, se construyen según la forma del cuerpo animal y funcionan como un armazón (Fig. 16) siendo este una “pieza o conjunto de piezas unidas que sirven como soporte o estructura de una cosa o para darle resistencia.”<sup>53</sup>. Se construyen bajo esta forma pues se trata de impedir que el animal se mueva, con esto no se gasta en calorías y se lo alimenta con menos pienso, lo que resulta más barato y menos dinero invertido.

**Figura 15.** *Jaula de gestación*

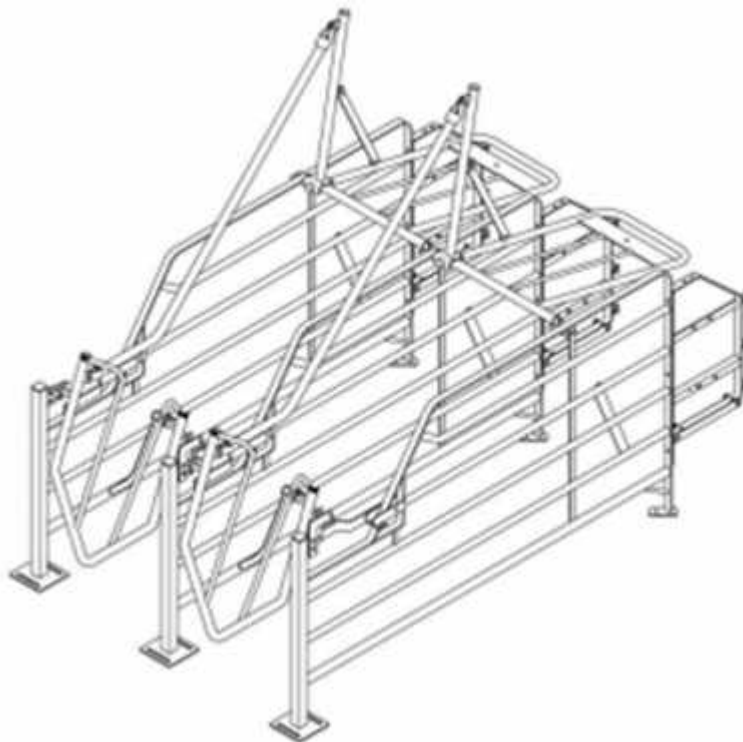

Tomado de <https://peigganadera.com/maternidad-gestacion-destete-porcino/>

---

<sup>52</sup> Ibid. p.170.

<sup>53</sup> RAE. Diccionario Práctico del Estudiante. Barcelona: Ed. Santillana, 2007. p. 50.

**Figura 16.** *Boceto para la obra Carcasas*

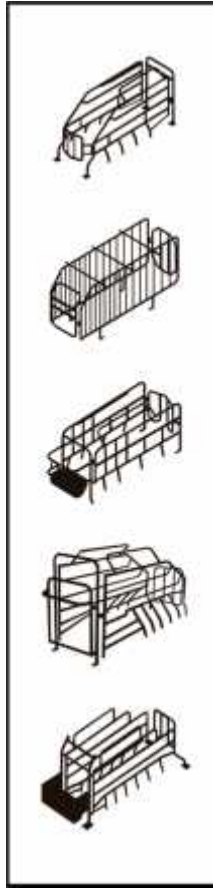

Edith Benavides, 2018.

Pasado los tres meses y cuando ya esté cerca el momento de parir, la cerda será conducida a una jaula para maternidad (Fig.17), donde nacerán los cerditos y en donde la madre Cerda no podrá incorporarse y permanecerá tumbada la mayor parte del tiempo, si en la jaula de gestación sus movimientos se veían coartados, padecerá durante casi dos semanas, de un confinamiento más aberrante, “un instrumento apodado «la doncella de hierro», consistente en una estructura de hierro que impide moverse con libertad, ha sido introducido y muy utilizado en muchos países. El objetivo aparente es evitar que la cerda se tumbé y aplaste a los cerditos.”<sup>54</sup>. La madre cerda verá completamente limitada su motricidad, pues tumbada de un solo lado, el costado que da contra el suelo se llenará de llagas y magulladuras, de igual forma permanecerá con hambre pues será alimentada solo una vez al día, no podrá hacer sus necesidades en otro lugar, llegando a pisar y a dormir sobre ellos, lo que provocara infecciones, suciedad y mal olor.

<sup>54</sup> SINGER, Peter. Liberación Animal. Madrid: Ed. Trotta, 1999. p. 170.



**Figura 17. Jaula de maternidad**

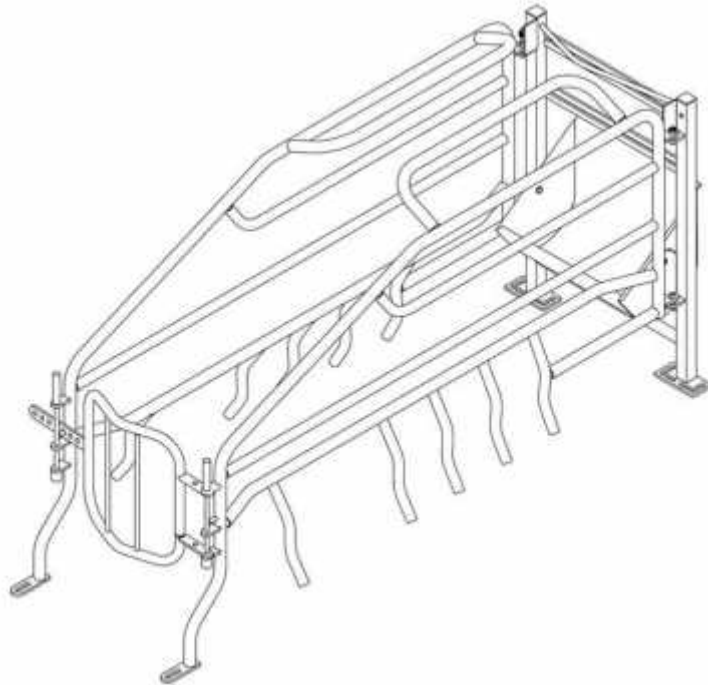

Tomado de <https://peigganadera.com/maternidad-gestacion-destete-porcino/>

Esta celda está diseñada para que la madre cerda no pise ni aplaste a los cerditos, pero no siempre funciona así, pues estas pequeñas criaturas buscando el calor de la madre, se pasaran por entre las rendijas de la jaula y muchas veces terminaran debajo del corpulento cuerpo de la madre, donde morirán aplastados o asfixiados. La cerda pasará todo este proceso en completa soledad, permaneciendo aburrida y estresada, provocando grandes chillidos y alaridos, que serán sofocados mediante golpes y malos tratos.

Después del destete de los lechones, la madre cerda comenzará este ciclo nuevamente año tras año, durante el tiempo que dure su vida. Todo esto se podría prever y evitar si al animal se le dieran unas mínimas condiciones naturales, como más espacio, un posible contacto con la tierra y el pasto como un lecho lleno de paja donde pueda dormir y pueda moverse, aun así nunca se podría comparar con un animal que vive libre en estrecho contacto con la naturaleza y sobre el cual no corre el tic-tac del reloj que anuncie la llegada de la muerte a manos del hombre.

## ***Jaula / Gallina***

La industria avícola utiliza dos tipos de razas en las aves de corral con dos fines distintos: el pollo de engorde y otra como gallina ponedora. El desarrollo de la vida en estos lugares varía según el fin con el cual van a ser explotadas, hablaremos a continuación de las gallinas ponedoras.

Luego de haber pasado por el sexaje y de haber dividido las hembras y los machos, las pollitas (nombre que reciben las gallinas jóvenes) son llevadas a grandes corrales donde aún pueden moverse y replegar sus cortas alas, en este corral serán alimentadas durante varias semanas con piensos ricos en sulfatos y antibióticos que las harán menos propensas a enfermedades y que les permitirá crecer más rápido, a medida que pasa el tiempo cada ave ira creciendo más y más, haciendo que el espacio que antes resultaba adecuado quede estrecho e incómodo, este hacinamiento provocará peleas y conflictos entre ellas, por lo cual se les cortará el pico casi que a la mitad con una guillotina caliente, este proceso doloroso es realizado sin anestesia y provocará que durante varios días algunas se nieguen a comer. En este punto varias morirán.

Una vez que las gallinas comienzan a colocar huevos son trasladadas de lugar y serán llevadas al peor de los confinamientos, que durará aproximadamente más de 2 años dependiendo de varios factores, estos varían según el tamaño de la jaula y cuantas aves se almacenen en ella. El prototipo más utilizado en esta industria es la jaula de batería (Fig.18), “Cualesquiera que sean las técnicas utilizadas en la actualidad, todos los grandes productores de huevos guardan a sus ponedoras en jaulas. (Estas se denominan frecuentemente «baterías» o «jaulas en batería», no porque tengan nada eléctrico, sino por el significado original de la palabra «batería» como «un juego de unidades de equipo similares o conectadas»).”<sup>55</sup> Cuando estas jaulas se comenzaron a implementar, tenían como fin albergar una sola gallina, para controlar cuales aves no estaban poniendo, ni cuales estaban rindiendo lo suficiente, estas eran sacrificadas.

Más tarde se comenzó a aumentar el número de gallinas por jaula y ya no con el fin de controlar su productividad sino para hacer rendir mejor el espacio, en este punto se pueden llegar a albergar entre 4 o 5 aves por compartimiento, “Una jaula típica para gallinas ponedoras tiene unos cuatrocientos treinta centímetros cuadrados de suelo: una distancia que se halla entre el tamaño de un folio y el de una página impresa, esas jaulas se apilan en columnas de entre tres y nueve

---

<sup>55</sup> Ibid. p.150.

unidades.”<sup>56</sup>. En estas jaulas tan pequeñas se frustran todos los instintos básicos y naturales de las aves ponedoras, no pueden caminar más de dos pasos, no pueden escarbar la tierra, ni hacer baños de polvo, no pueden abrir las alas, ni hacer nidos con ramitas para la puesta de huevo, no tiene posibilidad de crear grupos entre sus congéneres, ni reconocer a las otras, lo que lleva a las más débiles a morir con facilidad, las más fuertes sobreviven pero en este estado su salud empeora progresivamente llega a caerse gran parte del plumaje, sus patas pueden engancharse a las rejas de las jaulas, causando laceraciones y llagas. En este estado las aves ponedoras se volverán violentas por el gran estrés al que están sometidas, llegando a desarrollar lo que se conoce como «vicios», que puede ser picotear a las otras aves y matarse entre ellas, llegando luego a devorar el cadáver de la otra, por esta razón se corta el pico.

**Figura 18. Jaula de batería**

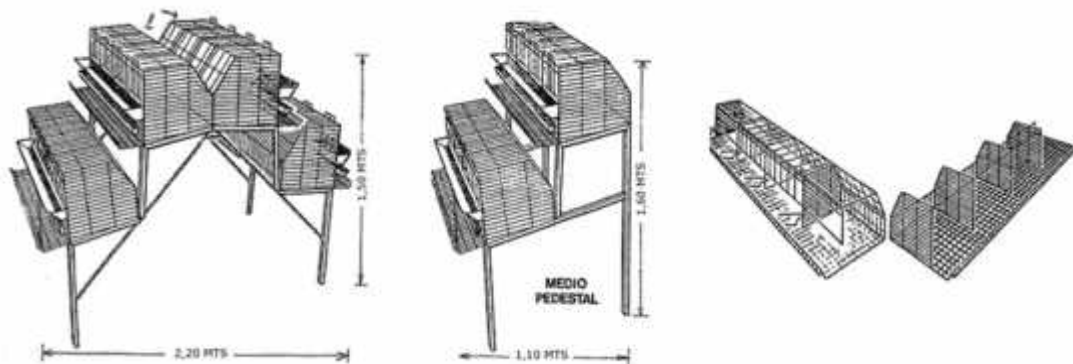

Tomado de <http://www.avicolarosarossa.com.ar/jaulas.htm>

Estos instrumentos creados para el beneficio de la producción modifican el entorno del animal y alteran su naturaleza, llegando a convertirlos en animales salvajes y depredadores de su propia especie, en contraposición un ave que se desarrolle en un ambiente medianamente libre pasará la mayor parte del tiempo escarbando la tierra buscando pequeños animales como insectos o gusanos, también puede hacer nidos o darse baños en la tierra.

Es esencial el bienestar y el desarrollo pleno de la vida, los animales como cualquier ser vivo buscan, la interacción natural con el ambiente y con otros, la industria no solo niega esto rotundamente, por el contrario rectifica constantemente el control total sobre todo aquello que atañe al mal llamado animal de consumo.

<sup>56</sup> FOER, Jonathan. Comer Animales. Barcelona: Ed. Seix Barral, 2011. p. 63.

### ***The chicken of tomorrow.*** <sup>57</sup>

Alrededor de la segunda guerra mundial, por escasez de carne roja, y la facilidad con la que se estaba produciendo carne de pollo, se comienza a construir la granja industrial y la ganadería moderna crea el prototipo del lugar, las condiciones técnicas para producir gran cantidad de pollos a bajo costo y en el menor tiempo posible. Así se aleja totalmente de la vida campestre al ave de corral, se le arranca su animalidad, dando paso a un desarrollo de vida artificial, manejado completamente por la mano y la maquinaria del hombre. Mucho tiempo antes de la llegada de las granjas la carne de pollo era de difícil acceso, o se consideraba como un tipo de carne que no se servía en la mesa a diario, en contadas ocasiones especiales se llegaba a matar una gallina o un gallo ya de avanzada edad, este tipo de carne era un privilegio que no cualquiera se podía dar por ser costoso.

Fue a partir de los años 20 cuando los granjeros colocaron todo su interés en producir carne de pollo solo para consumo (hasta ese momento había sido un subproducto de la producción de huevo). Fueron muchas veces los machos no deseados en esta industria o aquellas gallinas que habían dejado de ser productivas. Desde ese entonces nacieron granjas industriales solo dedicadas a ese fin, los avances técnicos en la avicultura, como fue el mantener aves confinadas en pequeños corrales, permitió la producción intensiva a gran escala; sin embargo, esto no fue suficiente, años más tarde durante la posguerra “En 1946, la industria avícola dirigió su mirada al mundo de la genética y, con la ayuda del departamento de agricultura norteamericano, lanzó un concurso llamado el pollo del mañana para crear una ave que pudiera producir más carne de pechuga con menos comida.”<sup>58</sup>, este concurso tuvo lugar en todos los condados de Estados Unidos, fue un hecho histórico en la industria avícola, puesto que se pretendía encontrar un ave que hiciera competencia a la carne vacuna y porcina, posteriormente al iniciarse las primeras granjas industriales se logró ampliar el mercado de este tipo de carne, a las aves se les suministraba bastante alimento y aun así se demoraban bastante tiempo en crecer, no lograban convertirse en aves grandes con bastante carne, ni llegar al peso ideal para ser conducidas al matadero, lo que se buscaba con este concurso era hallar un ave que se alimentara con poco alimento y que su masa muscular aumentara al máximo.

---

<sup>57</sup> Traducción: “El pollo del mañana.”

<sup>58</sup> FOER, Jonathan. Comer Animales. Barcelona: Ed. Seix Barral, 2011. p.136.

The chicken of tomorrow, fue un concurso que se promocionó por todo el país, siendo tan relevante que se llegó a grabar un documental dirigido por “The national chicken of tomorrow committee”<sup>59</sup> todo esto para incentivar a toda una nación para que no se perdieran lo que sería uno de los shows más grandes en torno al animal industrial, esta parafernalia duró varios años, entre 1946 y 1951, existiendo campeonatos regionales y dos posibles finalistas, el ganador recibiría la suma de 5.000 dólares, entregado por el vicepresidente de aquella época.

Este espectáculo despertó el interés de miles de personas que comenzaron a hacer cruces entre las diferentes especies y a enviar los respectivos productos de esos experimentos caseros, estos huevos seguían un proceso de incubación, nacimiento, crecimiento y posteriormente los animales eran llevados al matadero, para luego ser analizados exigentemente desde la cabeza hasta las patas. En los años posteriores este proceso se repetiría muchas veces hasta que lograron conseguir aquel pollo de amplia pechuga que más tarde se conocería como el pollo broiler. A la par hubo un avance en otras áreas, como la implementación de antibióticos en la comida de estos pequeños animales, estos medicamentos permitieron el control de enfermedades en los ambientes confinados, de igual forma los sulfatos incentivaron el crecimiento. A la llegada de los años cincuenta ya había dos especies diferentes, una productora de huevos, otra productora de carne.

En el pollo del mañana, Foer visualiza mejor esta situación y sitúa al animal en un contexto completamente diferente al que se promocionó en los medios televisivos, revelando una verdad que no se aleja de la realidad actual:

En los años cincuenta y sesenta, las empresas avícolas empezaron a lograr una integración vertical total. Poseían el acervo genético (actualmente dos empresas poseen las tres cuartas partes de la estructura genética de todos los pollos y gallinas del planeta), las aves (los granjeros solo las atendían, como harían los monitores de campamentos), los fármacos necesarios, los comederos, los mataderos, las plantas procesadoras y las marcas comerciales.<sup>60</sup>

Las condiciones artificiales a las que fueron sometidas a partir de las modificaciones genéticas, junto con las condiciones del lugar y la comida, facilitó una enorme producción de carne y de huevos, el animal que alguna vez escarbó en la tierra del granjero, ya no existía.

---

<sup>59</sup> DOCUMENTARIES FOOTAGE. The chicken of tomorrow. [Archivo de video] [Consultado el 26 de febrero de 2018] Disponible en: <<https://www.youtube.com/watch?v=uPYYwdl0tlc>>

<sup>60</sup> FOER, Jonathan. Comer Animales. Barcelona: Ed. Seix Barral, 2011. Pág. 137.

Este tipo de experimentos genéticos no ha cesado desde entonces, la aceleración en el crecimiento de estas aves, haciendo rendir al máximo su corpus animal, dando como resultado la creación de un animal monstruoso (Fig.19), “<sup>2</sup>.Dicho de ser: Que presenta irregularidades respecto a los de su especie.”<sup>61</sup>, animal que en cierta manera va acorde con el crecimiento vertiginoso que ha tenido esta industria, con el crecimiento del capital, con el crecimiento de la demanda.

Estas anomalías se manifiestan en apetitos voraces que los mantiene permanentemente hambrientos y sedientos, llevándolos a comer y procesar continuamente el alimento, alcanzando su peso ideal en tan solo 48 días desde su nacimiento, en menos de dos meses, su masa muscular crece a un ritmo desorbitado provocando que la estructura interna de órganos no alcance a desarrollarse completamente generando enfermedades y muerte súbita, a esto hay que sumarle huesos débiles que no soportan este gran peso, como consecuencia algunos no puedan caminar o moverse correctamente, ocasionando fracturas y otro tipo de malestar.<sup>62</sup>

**Figura 19.** *Crecimiento en aves de engorde: 1950 vs 2008*

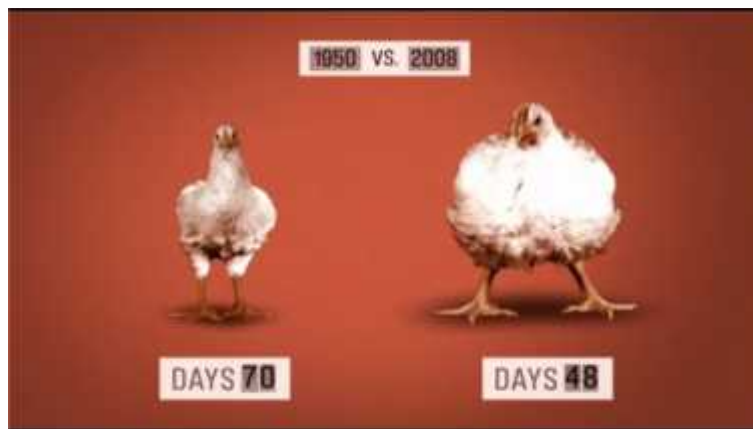

Tomado de Food, Inc., 2008.

<sup>61</sup> RAE. Diccionario Práctico del Estudiante. Barcelona: Ed. Santillana, 2007. p. 470.

<sup>62</sup> SINGER, Peter. Liberación Animal. Madrid: Ed. Trotta, 1999. p. 139. Dentro de la nave, cada aspecto del entorno del pollo se controla hasta el último detalle con objeto de que su crecimiento sea lo más rápido posible con un mínimo de pienso. Se les alimenta y se les da de beber mecánicamente con unos comederos colgados del techo. La iluminación se regula según el criterio de los investigadores agrícolas: por ejemplo, durante la primera y segunda semanas puede haber una luz fuerte las veinticuatro horas del día para aumentar la rapidez de su crecimiento; más adelante, puede reducirse ligeramente y apagarse y encenderse cada dos horas, en la creencia de que los pollos están más dispuestos a comer después de un periodo de sueño; finalmente se llega a un punto, alrededor de las seis semanas, en que las aves han crecido tanto que empiezan a estar hacinadas, y se las mantiene permanentemente con una luz muy tenue. El objeto de mantenerlas con poca luz es reducir la agresión que resulta del hacinamiento. Los pollos son sacrificados cuando tienen siete semanas (la vida natural del pollo es de unos siete años).

## ***V de vaca, V de ventana***

Estoy en el centro de un cuarto, el espacio que habito, alrededor tengo cuatro paredes algunas blancas y otras de un rosa pálido muy difuso, este es el interior de mi cuerpo, el interior de mi casa, un lugar que podría ser celda o exilio. Hay días en que este espacio cerrado y cálido es mi santuario o bien podría no ser nada, territorio influenciado por la temporalidad de mi ánimo y mis días.

Frente a mí hay una puerta, un día cualquiera me siento frente a esa puerta, miro un sinfín de sombras desvanecerse a través de la ranura que da contra el suelo, contemplo cómo la luz entra en el día, o en la noche, cómo la oscuridad se filtra por sus ranuras, conozco las vetas de su madera y creo saber también que fuerza ejercer para abrirla. No lo intento, es la abertura de la ausencia y la presencia, no hay una forma similar que permita entrever el adentro ni el afuera. No hay ventana, en mi espacio cerrado no hay cabida para espectadores, quien desee acceder deberá cruzar el umbral.

La casa es un cuerpo, en el interior sus espacios viscerales, áreas en las que transcurre la vida, las ideas surgen en este lugar, cuando algo no encaja en su entorno abro la puerta y sale, se desecha. Podría sacarlo por la ventana, pero mi espacio son solo cuatro paredes cerradas que no tienen más aberturas que la puerta, no hay ventanas. Conozco muchos lugares con ventanas hay casas que se arman sobre cristales traslucidos, esas ventanas permiten el paso de la luz, me gusta ese tipo de ventanas. Hay algunas que no permiten entrever, las personas colocan una barrera entre el afuera y el adentro, el espectador no puede ver.

Sé de una fisura, mal llamada ventana que permite no solo ver hacia el interior sino que permite que tú entres y espíes, hay personas que hurgan en ese espacio, cuan atrevidas pueden ser, para invadir el cuerpo de la casa, o el cuerpo de un rumiante, esta ventana está construida sobre un costado, sobre la piel en medio del hueso, el animal rumiante tiene un estómago dividido en cuatro cavidades esofágicas o cámaras y una de ellas no tiene puerta, pero si una ventana.

Esta fistula en el costado del animal ventana, convierte al rumiante en animal biónico (Biónica: “ciencia que aplica el estudio de los fenómenos biológicos y de la organización de los seres vivos a la creación de sistemas y mecanismos tecnológicos”<sup>63</sup>), el cual está a disposición para la investigación y la obtención de resultados que permitirán dietas alimentarias más efectivas y a mejor costo: “La utilización de bovinos fistulados en el rumen es parte integral de las

---

<sup>63</sup> RAE. Diccionario Práctico del Estudiante. Barcelona: Ed. Santillana, 2007. p. 81

investigaciones sobre composición botánica de las pasturas y del valor nutritivo de las dietas seleccionadas por animales en pastoreo”<sup>64</sup>.

Esta apertura en el cuerpo animal, asemeja a un, “*Sphingein*, esfínter, cuya naturaleza de abyección aún más se la relaciona con un estrangulamiento carnal”<sup>65</sup>, este gran agujero no está ubicado en la parte posterior del animal, ni fue dado fisiológicamente al momento de su concepción, no es natural; este orificio se abre y se cierra a voluntad del otro. El cuerpo del animal, la carne que circunda esta cánula está apretando constantemente, pugnando por cerrar aquel orificio, para evitar que alguien entre y mire, el cuerpo del rumiante claramente se opone a esta abertura, aun así no logra cerrarla y permanece abierta, este esfínter<sup>66</sup> artificial taponado por una cánula, separa el interior de un proceso digestivo natural, de los procesos artificiales del hombre (Fig. 20)

**Figura 20.** Técnica de canulación, fistulización y rumen de bovinos y ovinos.

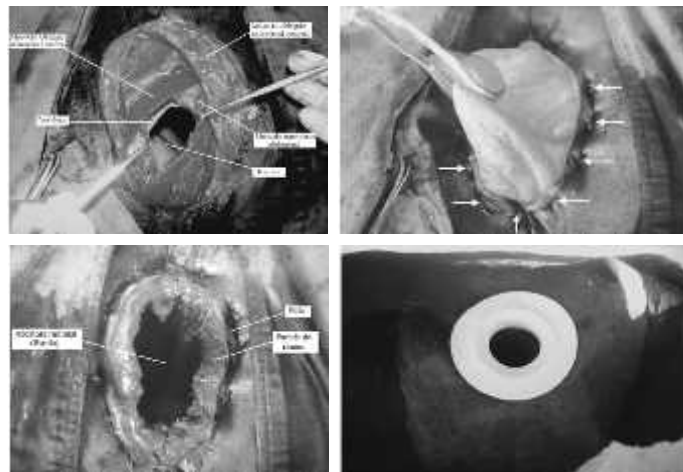

Tomado de [http://www.scielo.br/scielo.php?script=sci\\_arttext&pid=S1413-70542009000700060](http://www.scielo.br/scielo.php?script=sci_arttext&pid=S1413-70542009000700060)

El interior de ese espacio cerrado, de esas paredes de tonos rojizos ha sido violentado por un intruso que pretende entrar en su interior sin conocerle, interrumpiendo de forma abrupta un proceso natural el cual le fue otorgado al momento de nacer e imponiéndole otras formas de nutrición que no corresponden

<sup>64</sup> RIVERA, B y ESTRADA, J. Estandarización de una técnica para fistulación ruminal de bovinos. Vol. 8 No. 2., 1986. p. 22.

<sup>65</sup> BENAVIDES, Jhon. Dibujo de ciudad. Trazas de lo in-humano en la ciudad de Pasto. Popayán, 2015, p. 260. Tesis doctoral (Doctor en Antropología). Universidad del Cauca. Facultad de Ciencias Humanas y Sociales.

<sup>66</sup> RAE. Diccionario Práctico del Estudiante. Barcelona: Ed. Santillana, 2007. p. 280. “Esfínter: Anat. Músculo en forma de anillo con que se abre y cierra el orificio de una cavidad del cuerpo.”



con su naturaleza, esta ventana que funciona como tapón entre el afuera y el adentro, es similar al que usan los carros en la suministración de gasolina, una vaca máquina que funciona con el combustible que deseen depositar sobre ella.

Esta manipulación del tracto digestivo en los animales está apoyada por la industria y es un procedimiento que violenta el desarrollo de la vida animal y que atraviesa su corpus animal, su hueso y su carne no solo para observar sino para ejecutar experimentos en su interior para la conveniencia del hombre y sobretodo del capital. La ventana ya no es una “abertura hecha en una pared, gralm. A cierta altura del suelo, para permitir la entrada de luz y aire del exterior”<sup>67</sup>, es un umbral que irrumpe en el animal vivo, los operarios de esta nueva máquina entran y salen de este cuerpo cada vez que deseen hacerlo (Fig. 21), “Este agujero se hizo hace años, las vacas pueden vivir mucho tiempo con esto, a veces más de diez años, tiene un diámetro de 10 centímetros, dentro tiene una anilla de silicona, con una tapa cuando la empujo debería poder abrirla, ahora está abierta, la tapa sale, aquí tenemos parte de la hierba que el animal acaba de comer.”<sup>68</sup> La industria procura decir que el animal se recupera completamente de la intervención y que a partir de ahí lleva una vida completamente normal, llegando a vivir muchos años a pesar de la intrusión en el costado cerca al hueso, que perfora la carne, atraviesa el cuerpo y llega a su interior.

**Figura 21.** *Meat The Truth - La Verdad Sobre La Carne*



Tomado de <https://www.youtube.com/watch?v=6u1sXsUkPKI>

<sup>67</sup> RAE. Diccionario Práctico del Estudiante. Barcelona: Ed. Santillana, 2007. p.732.

<sup>68</sup> What the cow wants, citado por THIEME, Marianne. *Meat The Truth - La Verdad Sobre La Carne*. [Archivo de video] [Consultado el 19 de febrero de 2017]. Disponible en: <https://www.youtube.com/watch?v=6u1sXsUkPKI> Minuto (38:11 / 39:02)

## ***Procedimiento Muerte***

Es posible hablar de la muerte sin sentir malestar, es posible hablar de la muerte sin pensar en mi propia muerte, sin tener temor o huir a la posibilidad de dejar de ser, de dejar de existir, de dejar de respirar y al morir abandonar, sin sentir la aproximación de mi ser hacia unas rutas desconocidas y por qué no salvajes, a un estado primitivo del ser, un estado que se proyecta más allá del tiempo que corre tras ese tic tac del reloj. En la mente el vacío debería proyectarse, pero al presentarse bajo una forma inesperada como una alimaña que me sigue, persigue y corroe, me incita a huir; como una sombra que llega y al pasar por mi lado, me hace olvidar todo. No miro atrás, porque si al volver la vista hallo mi cuerpo y al contemplarlo, ya no me pertenece. No puedo retroceder, la que fue mi carne está afectada por un tiempo, no es la misma con la cual me vestía. Ya no es el cuerpo, es la materia que se descompone.

Día tras día se presenta la muerte bajo muchas formas visuales o escritas, reales o metafóricas, tangibles o intangibles entre otras, se filtra entre los oídos y sabemos de ella, es parte vital de la existencia saber que en algún momento, sea cercano, sea lejano, ella nos visitará sin previo aviso. La única certeza es que hay muchas formas de morir, también formas de matar.

El tiempo rodea, encierra, cruza y atraviesa al animal. Sus ojos se abren a una realidad, hay una apertura del nuevo ser hacia la vida que comienza, y tal vez un total desconocimiento del futuro que le depara, similar o igual al momento en que un bebé nace al mundo, vulnerable, incapaz e inadaptable aun a sobrevivir por sí mismo, en este contexto al animal se le prepara de forma súbita y repentina a vivir apartado de su madre, la mayoría lo logra y un bajo pero representativo porcentaje muere, solo unos pocos días después de nacer. Apartado el cadáver de sus demás congéneres es desechado en cualquier basurero junto a otros iguales a él, que por aparente infortunio han muerto pero que por suerte han escapado de aquel ciclo miserable que les depara a los demás. Dependiendo de si tiene plumas, pelo o escamas, si tienen alas, patas o aletas, si su cuerpo es voluminoso o minúsculo, su forma de vida varía según las intenciones de producción de sus explotadores, el lugar que ocuparán y el tipo de jaulas en el que serán confinados son solo mecanismos para optimizar la función y producción para las cual han sido creados, sobre eso Yourofsky dice: “¿Cómo os sentiríais si el día de vuestro nacimiento, alguien ya hubiera planeado el día de vuestra ejecución?, eso es lo que significa ser una vaca, un cerdo, un pollo o un pavo en

este planeta.”<sup>69</sup> Puede que el animal comprenda con antelación que va a ser asesinado, que va a morir, pueda que no lo entienda; el hombre puede y desea creer que aquello que concierne a la vida y muerte del animal le pertenece a la especie humana por ser aparentemente superior, así se reproducen animales en serie, vidas y vidas que nacen, millones y millones al día, de igual forma mueren y no es un proceso natural, la mano del hombre interfiere de forma abrupta en ese desarrollo normal que las especies deberían tener, animales fabricados para ciertos fines y modificados genéticamente para eso, ambientes abyectos y artificiales, que permiten someter, esclavizar y alterar los instintos naturales del animal, haciéndolos crecer rápidamente, haciéndolos reproducir rápidamente, haciéndolos producir rápidamente, haciéndolos morir rápidamente, explotándolos.

Es impensable creer que un animal no desee proteger su vida, acaso no hay un instinto de supervivencia que te advierte y te dice que debes sobrevivir así sea alrededor de un ambiente hostil. Pero el hombre ha cambiado la lógica de la naturaleza, cuando desea cercenar una vida, para ello les es más fácil negar que el animal puede pensar en la muerte, que puede pensar en el duelo del otro que es similar a él, que desea preservar la vida y que posiblemente desea llevar una vida de bienestar y porque no de paz, ¿Por qué le negamos eso al animal? Es más simple abusar de un ser al cual se le está despojando de toda particularidad, para hacerlo invisible e inservible a otros fines que no sean distintos a ser el soporte y el eslabón de una falsa cadena alimenticia que converge en la soberanía de la especie humana, farsa que esconde más bien unos intereses meramente económicos y de capital.

Me he cuestionado un par de veces sobre una posibilidad, si el animal sabe que está siendo víctima de los actos que se comente contra él, si comprende lo abominable del asunto y si declara estos hechos como una injusticia y como una vulneración a su ser. Si en aquel lapso de tiempo desde que nace hasta unos minutos antes de morir, tras los barrotes de una jaula ha pensado alguna vez en el porqué, de ciertos artificios usados en contra de su naturaleza, de las consecuencias que directamente lo alejan de su instinto animal, de aquellas que lo privan de lo que le fue otorgado al momento de la creación primera, si es que aquello es válido para aquel que es diferente al hombre. Si acaso el animal industrial no es una creación meramente del hombre contemporáneo, creado tras cruces y modificaciones a su genética, para moldearlo bajo unas directrices más acordes a las exigencias del mercado.

---

<sup>69</sup> YOUROFSKY, Gary. El mejor discurso que jamás escucharás [Archivo de video] [Consultado el 3 de marzo de 2018] Disponible en: <<https://www.youtube.com/watch?v=ZzvK5uLu7F0>> Minuto (22:23/ 22:37).

No sé hasta qué punto el animal puede analizar sus circunstancias y evaluar sus condiciones de vida, lo que sí es más probable y razonable es que asuma que ciertos actos o acciones le producen afectación, es decir que el animal puede sentir — como sentimos nosotros— ciertas sensaciones cuando nos vemos sometidos a un estímulo, así podemos sentir hambre, frío, calor, sed, dolor, ansiedad y estrés según sea el caso; de igual forma no solamente respondemos a factores externos, también a otros más complejos y entablamos relaciones con el exterior de todo tipo, los animales también lo hacen, dentro de su comunidad y con sus congéneres guardan jerarquías y empatizan con algunos más que con otros, desarrollan lazos afectivos, casi similares a los que entabla un hombre con un animal de compañía, que perduran con el tiempo y son importantes para las especies. En estos casos, los animales se ven privados muchas veces por el hacinamiento y porque en circunstancias tan extremas los animales adquieren ciertos “vicios” que no son más que el resultado de las condiciones adversas a las que han sido sometidos. Esas relaciones solo son otros factores de los cuales el animal ha sido despojado.

Por mi parte, he intentado empatizar de muchas formas con el animal, desde los animales que han estado a mi alrededor y han convivido en la cercanía del hogar, como también de aquellos que se han visto apartados de la compasión y la empatía del hombre. Entender cuáles son los padecimientos del animal ante las muchas situaciones adversas es difícil desde la postura del ser humano, aun así desde mi subjetividad describo de la forma más real posible cómo puede ser esperar al matarife, sobre aquello que piensa, siente y experimenta el animal antes de ser aturdido y posteriormente asesinado, pero tal vez fracasando constantemente al no poder dimensionar la magnitud de su sufrimiento. Al respecto de esto Foer, nos describe la percepción que tiene él, cuando al visitar una granja y matadero de cerdos, se encuentra con la siguiente situación:

Es algo impresionante hallarse tan cerca de unos animales tan grandes e inteligentes que están tan cerca de su muerte. Sería imposible saber si tienen la menor sensación de lo que va a ocurrir. Salvo cuando el matarife se acerca para meter al siguiente cerdo en la rampa, se les ve relativamente tranquilos. No hay ninguna muestra evidente de terror: no gritan, ni se agrupan. Sin embargo, me percaté de que uno de ellos está tumbado de lado, temblando. Y cuando se acerca el matarife, mientras los demás se agitan y saltan, ese sigue tumbado y tembloroso.<sup>70</sup>

---

<sup>70</sup> FOER, Jonathan. Comer Animales. Barcelona: Ed. Seix barral, 2011. p. 200.

En el siguiente relato describo la historia de una muerte, vista desde otra perspectiva, la del animal, en este caso el lugar donde sucede la historia podría ser algún matadero que se encuentre en cualquier parte del mundo.

La gran puerta se abre,  
Una luz enceguecedora me arranca de mi sueño,  
Mi cuerpo adolorido se agita en el estrecho lugar.

Siento pasos, no distingo su figura,  
Solo siento el olor a sangre,  
Emanando de todo su cuerpo.

Me estremezco en mi jaula, angustiado y afligido,  
Mis sentidos solo alimentan mi temor,  
Mi cuerpo permanece inmóvil,  
Quieto en el silencio.

Por un momento,  
Miro como la sombra de mi asesino,  
Se desdibuja por las sucias paredes,  
No soy yo, aun no es mi hora,  
Permaneceré unos cuantos días más con vida.

Mis sentidos quieren calmarse,  
El sueño se ha ido,  
Y la noche se filtra por las rendijas de mi cárcel,  
No podré descansar.  
Unas horas más de vida son una tormentosa agonía.

El asesino abre la reja de la jaula  
Y otro ser no diferente a mí,  
Se debate entre la más dolorosa desesperación.

No abre su boca, enmudece,  
La angustia se esparce por el ambiente,  
El miedo en este lugar es palpable.  
Le llevan a la fuerza, es un ser corpulento,  
Que camina retrocediendo pasos.

A una distancia prudencial,  
Puedo ver el rostro del asesino,  
Sus ojos vacíos no proyectan vida,  
Bajo la mirada hacia la baldosa fría.

Se han llevado a su presa y muy pronto será  
Arrancado de la tierra de los vivientes.

En este crepúsculo la tierra llora junto a nosotros,  
Algunos duermen aletargados, yo miro por la rendija,  
Una luna lejana que en libertad,  
Yo debería mirar todos los días.

Cierro los ojos y la oscuridad me cubre.

Con la intención de reafirmar constantemente el antropocentrismo, para agregar valor al ser humano y colocarlo por sobre todos los seres vivientes en la tierra, el hombre se cree dueño de toda la creación que con él habita, permitiendo así que sea más fácil violentarla, puesto que él es soberano, y es capaz de otorgar como de quitar valor según su interés, de esta manera no solo el animal es vulnerado, también lo es el mismo hombre. Esto conlleva a dejar destrucción y muerte a aquel que no considera digno de tratar como semejante o igual.

En un matadero industrial antes de despiezar a un animal y hacer del corpus algo utilitario es necesario pasar por un procedimiento de corte, que lleva al animal a desangrarse y posteriormente morir. Este procedimiento está sujeto a diversos factores como son la corporalidad del animal, es decir el peso y el tamaño del animal, las leyes sobre el trato digno hacia el animal que existen en algunos países y en otros no, la normatividad del lugar donde se encuentren (pues cabe destacar que cada país tiene unas leyes que rigen bajo qué condiciones de salubridad el animal debe morir), la capacitación de los operarios entre otros factores, estas circunstancias están supeditadas al azar y varían según una posible suerte.

Este procedimiento muerte, está documentado en muchos videos en los cuales se han grabado escenas perturbadoras, donde se puede percibir sonidos provenientes del animal, que son muy desagradables al oído humano, de igual forma imágenes violentas del antes, del durante y el después de la muerte, estas son principalmente escenas donde el trabajador del matadero conduce y no de la mejora manera al animal, hacia la zona donde es degollado, en donde se desangra, donde es eviscerado, posteriormente cortado.

Este procedimiento se encuentra fácilmente en la web, por consiguiente no es conveniente documentarlo con imágenes, puesto que la intención no es recopilar escenas mórbidas sobre el procedimiento muerte, ni mencionarlo para causar morbo o repulsión sobre este hecho, traerlo a colación solo es la consecuencia de todos los procesos que le anteceden, es el resultado de una secuencia de hechos, aquel que nace debe obligatoriamente morir, y formas de morir hay muchas, también formas de matar.

La descripción que se hace a continuación es el punto final en la historia de esta vida animal, posteriormente vendrá un trato diferente hacia el cuerpo/carcasa, que lo veremos más adelante, Singer de una forma concreta, clara y sin que haya lugar a una afectación, describe como un animal culmina su vida:

Se supone que los animales quedan inconscientes mediante la aplicación de corriente eléctrica o el uso de una pistola de proyectil cautivo, y que se les corta el cuello mientras están en este estado. Probablemente han podido sentir terror poco antes de morir, cuando se les agujoneaba para que subieran la rampa del matadero, oliendo la sangre de los que habían estado antes allí; pero el momento concreto de la muerte puede carecer totalmente, en teoría, de dolor. Por desgracia, a menudo hay un espacio vacío entre la teoría y la práctica.<sup>71</sup>

Este tipo de muertes normalmente son procedimientos angustiantes y dolorosos para los animales, algunos son aturcidos por varios mecanismos, en los cuales se ha comprobado que no son efectivos para que el animal no sienta dolor, sino solo para inmovilizarlo y que sea más fácil su manipulación.

La artista Sue Coe, sitúa al animal en este caso una vaca sobre una cruz (Fig. 22), y titula su obra: *If Animals Believed in God the Devil Would Look Like a Human Being*, claramente para hablar del animal que se sacrifica al mundo, o para hacer referencia a las vacas sagradas, a las falsas creencias y a los muchos dioses. En este caso y siguiendo la trayectoria de la artista, que tiene como tema principal en su obra la crítica hacia el sistema de producción intensiva en animales de granja, se puede entender que utilizando simbología cristiana, hace una comparación entre el animal y Cristo, reconociendo en el animal a un posible redentor, un nuevo ser que constantemente es martirizado y crucificado. Representarlo de esta manera, es hacer hincapié en la forma en que Cristo fue llevado a la cruz, y recordar todo lo que eso conlleva desde la injusticia que se cometió con él, el dolor y sufrimiento que acompañó los instantes antes y después de ser crucificado, posteriormente como es torturado y herido en varias ocasiones para esperar pacientemente la muerte.

Titularlo de esa manera “Si los animales creían en dios, el diablo se vería como un ser humano”, es encontrar un culpable en este siniestro, en este caso y de forma expedita el hombre personifica un ser perverso, que tiene la potestad de decidir la hora y la fecha en el cual este será llevado al paredón, sin sentir posteriormente culpa o malestar por el hecho.

---

<sup>71</sup> SINGER, Peter. *Liberación Animal*. Madrid: Ed. Trotta, 1999. p. 195.



**Figura 22.** *If Animals Believed in God the Devil Would Look Like a Human Being*

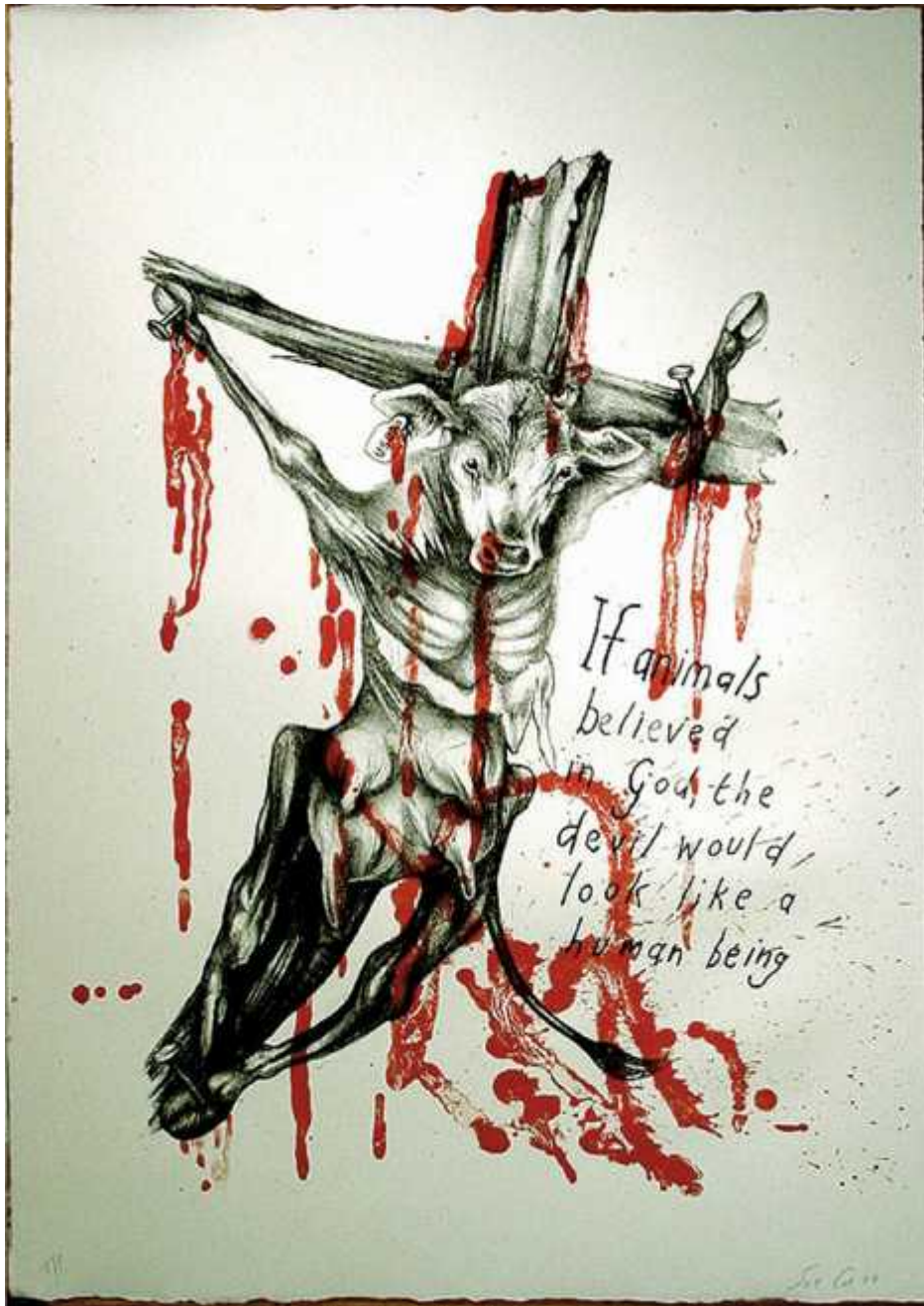

Tomado de Sue Coe, 2004.

Varios artistas utilizan la representación de la cruz, y según la intención que se persiga pueden llegar a hacer alegorías de la crucifixión de diferentes personajes o animales, por diferentes motivos podría ser para hablar como primera medida sobre la religión como aquello que se alza y se mantiene en pie con soberanía y poder, o para hacer referencia a aquel que como mártir se sacrifica y muere en la cruz, a manera de redención por el bien del otro, como el cristianismo nos lo ha presentado. La cruz también puede representar la estructura que soporta el cuerpo, la que se alza detrás de él o el cuerpo que sostiene la cruz, es una carga que le oprime, un peso que lo desestabiliza y derrumba. La cruz, es un símbolo que antecede al cristianismo, aun así cuando se refieren a ella es para hablar principalmente de las creencias cristianas, al respecto de esto una cruz es:

<sup>1</sup>. Figura formada por dos líneas rectas que se cortan perpendicularmente. <sup>2</sup>. Histór. Estructura formada por un madero hincado en la tierra y atravesado por otro más corto, a los que se clavaba o sujetaba una persona por los brazos y las piernas para torturarla o matarla. *Cristo murió en la cruz.* <sup>3</sup>. Imagen o representación de la cruz ( $\rightarrow^2$ ), que es símbolo de la religión cristiana. *Sobre el altar hay una cruz.* <sup>6</sup>. Sufrimiento o penalidad. <sup>7</sup>. Parte más alta del lomo de algunos animales, donde se cruzan los huesos de las extremidades anteriores con el espinazo. *Le clavo las banderillas en la cruz.* **Gamada.** Cruz ( $\rightarrow^1$ ) que tiene los brazos doblados en ángulo recto. **Griega.** Cruz ( $\rightarrow^1$ ) que tiene los brazos iguales. **Latina.** Cruz ( $\rightarrow^1$ ) cuyo palo vertical está atravesado por otro horizontal más corto cerca de su extremo superior.<sup>72</sup>

Esta connotación ha sido usada en la representación del arte, por muchos autores, como el caso anterior, donde se presenta aquella vaca mártir en la cruz, también está presente en las obras de muchos otros artistas, como en el caso de Tom Herck, que titula precisamente su obra como “holy cow” (Fig. 23), este artista hace un instalación de una vaca crucificada, enfrente hay un estaque completamente lleno de leche.

La obra se expone en una iglesia como crítica al desperdicio de dinero por parte del sistema económico donde algunos acaparan riquezas y otros se vuelven cada vez más pobres, una línea invisible aun así tangible que separa estas dos sociedades, la vaca crucificada es símbolo del paganismo, pero también es símbolo de una religión poderosa que se alza como un becerro de oro, esperando ser adorada y por medio de la fe mueve masas, el hombre llega a postrarse sobre ciertos artificios y los dota de valor, simulando alrededor una serie de atributos divinos, que inciertamente le proporcionan beneficios a quien los venera.

---

<sup>72</sup> RAE. Diccionario Práctico del Estudiante. Barcelona, Ed. Santillana, 2007. p. 183.

Figura 23. *Holy Cow* “*Vaca sagrada*”, 2017



Tomado de Tom Herck.

En el caso de Damien Hirst que utiliza un cordero crucificado sobre una cruz griega, que a su vez está sobre una cruz latina y termina utilizando como base la cruz tau (Fig.24), este conjunto de cruces están invertidas, así el cordero se encuentra boca abajo, esto puede llegar a representar varias cosas como claramente una crítica voraz y un total desacuerdo a los ritos religiosos del cristianismo, como el cordero de Dios, que es sacrificado por beneplácito de Él. Para ello, representa la caída de la cruz que normalmente se iza en los altares de las iglesias, por consiguiente se llega a considerar la religión como una forma de dominio del hombre a través de sus creencias y la caída de ésta como una posible liberación. Colocar al animal boca abajo es un sinónimo del momento de la ejecución del animal en un matadero industrial para que se desangre con mayor facilidad o una alusión al sacrificio del animal y posteriormente la redención de aquel que bebe su sangre y come de su cuerpo.

**Figura 24.** *God knows why, Dios saber por qué, 2005*



Tomado de Damien Hirst.

## **(A)céfalo**

Traje a casa aquello que está en frente de mí, carne y hueso, vestigios que dejó un animal que abandonó esta tierra, al cual no miré, al cual no olí, al cual no oí, al cual no sentí, el cual ahora no camina y no caminará, ausente de cuerpo, ausente de rostro. Aquel (a)céfalo ya no tiene punta, ni filo, aquello que era saliente le ha sido cortado, el resultado ha sido un pico a la mitad<sup>73</sup> (Fig.25), para no convertirlo en depredador de sí mismo, ni de su propia especie, para no convertirlo en caníbal,<sup>74</sup> por el desarrollo antinatural en el cual nació, creció y murió.

Su carne y su hueso están en frente de mí, rastro que ha dejado el procedimiento muerte. Su cuerpo evidencia de una devastación. Para algunos podría ser el despiece normal del ave, para otros podría ser un ingrediente más en una receta de cocina o una parte utilitaria de los restos de un animal algo que se consume, se desecha o se transforma, para mí es algo vital que conforma el cuerpo.

Mis manos rozan la piel y sienten la rigidez del cuerpo, la rigidez de la muerte. La carne que recubre el cráneo está fría y resbalosa, mantengo mi propósito, intento hallar el hueso, para eso tiro de la piel, de la carne. Siento resistencia por parte del pequeño animal, que alguna vez utilizó su cabeza para controlar su corpus, desde lo físico, mental y emocional hasta su capacidad de sentir, ya no se hallan presentes. Estoy por desnudar algo que debería permanecer oculto y su corpus fragmentado evita que lo haga, aun si cuando al romper los ligamentos que unen la piel con la carne tierna, el músculo con el hueso, desvelo la órbita ocular, su ojo, no su mirada.

El tiempo corre y me detengo. Pienso en un momento si continuar o abandonar. Mis ojos ya no se posarán sobre sus ojos, ya no me enfrentaré a su mirada, no contemplaré su corpus, ni el conjunto de plumas, ni la variedad de tamaños que daban forma a su plumaje, nunca sabré su tonalidad, ni sus matices, ni sentiré la suavidad al tacto, ya no veré su pico completo, ni su rostro, ya no será.

---

<sup>73</sup> SINGER, Peter. Liberación Animal. Madrid: Ed. Trotta, 1999. p. 143. El corte de pico, que se realiza de forma rutinaria para evitar el canibalismo en la mayoría de las granjas avícolas, reduce enormemente los daños que pueden causarse los pollos entre sí. Pero es obvio que no hace nada para reducir el estrés y el hacinamiento que son los primeros causantes de este canibalismo antinatural.

<sup>74</sup> Ibid. p. 140. [...]Cuando la iluminación es normal, la tensión del hacinamiento y la ausencia de desgaste naturales de energía de las aves conducen a brotes de peleas en que se despluman unas a otras a picotazos y algunas veces se matan, comiéndose después a la víctima.[...]En el lenguaje del avicultor, el desplumarse y el canibalismo son «vicios.» Sin embargo, no se trata de vicios naturales, sino que son el resultado de la tensión y el hacinamiento a que el productor moderno somete a los pollos.

Por un momento, camino por todo el lugar y mis manos, son conscientes de una extraña sensación que ha dejado el intentar desollarle, el olor me sigue se extiende desde sus restos hasta entrar en mis fosas nasales, llega a mi cabeza y pienso en terminar. Lo intento una vez más. La resistencia de su cuerpo no limita mi intención por ver el hueso, con pena y desazón decido cocinarle, en un recipiente con el agua a punto de ebullición sumerjo sus restos, el agua ebulle y se evapora, mientras las burbujas suben y salpican, contemplo la acción, por momentos carece de sentido, podría declararse como un acto vil o vano. El agua toma un color blanquecino y grasiento, el tiempo pasa, me imagino los cuerpos escaldados<sup>75</sup>, miles y miles de cuerpos sumergidos, listos para ser diseccionados. Retiro el cuerpo, testigo de mi torpeza, ha cambiado de color y el olor que emana es tan fuerte que se esparce por todo el lugar, antes de continuar, por primera vez pido permiso al ser animal que lo habitó. Puede que alguna ave haya sido contemplada en un momento extraño y similar a este o puede que ningún resto animal haya pasado por esto antes. Ahora la carne se encuentra floja, casi desecha, resulta menos dispendioso despojarlo de su piel, acto seguido tiro de ella, contemplo desde el otro extremo del lugar a una mujer igual a mí, aquella con sus manos remueve lo que queda del corpus, hebra a hebra, el animal deja de ser.

Cuando la escena parece terminar y anhelo descansar, escucho un sonido que parece provenir de mi cabeza, el sonido se hace más persistente y mis sentidos me llevan a buscar el origen, a una distancia cercana a mí, escucho el cacareo del ave, rápidamente entro en razón, comprendo que el sonido proviene de una olla a presión, que parece por un momento contener y revivir la esencia del animal. Me estremezco. La carne se abre y da paso al hueso, mientras de fondo el sonido se agudiza, mis poros se dilatan para recibir al animal que deviene hacia mí, la fragilidad del hueso en mis manos, un olor y un sonido, han comenzado a acompañarme, por algún tiempo, muevo la válvula de la olla, el silencio llega, camino hacia la salida del lugar, apago la luz.

---

<sup>75</sup> FOER, Jonathan. Comer animales. Barcelona: Ed. Seix barral, 2011. p. 167-168.

La cinta transportadora arrastra a las aves a través de un baño de agua electrificado. Esto suele paralizarlas, pero no las insensibiliza. [...]Tras pasar por el baño, los ojos de un ave paralizada aún podrían moverse. A veces las aves conservan suficiente control sobre su cuerpo como para abrir el pico, como si intentaran gritar. El siguiente paso en la cadena para esa ave inmóvil pero consciente será un degollador automático. El ave se desangra lentamente, a menos que se seccionen las arterias importantes, algo que sucede «constantemente», según otro de los trabajadores con los que hablé. De manera que necesitaréis unos cuantos trabajadores más para que terminen el trabajo, «refuerzos», que degüellen a las aves que la maquina aún ha dejado con vida. A menos que ellos tampoco cumplan con su cometido, algo que según me dijeron también pasa «constantemente». [...]He hablado con muchos trabajadores de las diversas secciones de la cadena y todos coinciden en que hay aves que llegan vivas y conscientes al tanque de escaldado.

**Figura 25.** *Fotografía Cráneo de gallina*



Edith Benavides, 2017

Sobre las representaciones del animal, es frecuente encontrarlo en los estudios de la naturaleza muerta, flores, frutas, utensilios de cocina, animales muertos, objetos de la vida cotidiana entre otros, reciben este nombre por juntar elementos inanimados que permiten formar una composición según el criterio del artista. Ron Mueck por ejemplo sitúa a un ave de corral de grandes proporciones y titula su obra "Still life"(Fig.26), esta escultura hiperrealista podría ser solo un estudio que hace el artista acerca de una ave de corral y del aspecto que tiene el cuerpo después de la muerte, como la palidez de la piel, la frialdad y rugosidad de la carne, la rigidez del cadáver, cómo se tensan los muslos y las patas al atarla, podemos observar eso, una gran ave que se ha colgado boca abajo, su cuello se encuentra cortado a la altura donde se localizan las arterias principales, posiblemente la marca donde el arma asestó el corte, herida por donde salió la sangre y terminó con la vida.

Esta gran ave ya ha sido escaldada y desplumada pulcramente, no hay señales de sangre, la carne se muestra fresca, el cadáver tiene una extraña asepsia muy similar a las aves empaquetadas en bandejas de plástico que se encuentran a la venta.

Esta primera impresión puede ser la intención que persigue el artista al mostrarnos esta gran ave que mide 215 x 89 x 50 cm, para reflexionar en torno al cuerpo del animal muerto, aquel que como testigo silencioso nos presenta varias interpretaciones, ya que esta gran ave podría también hacer alusión a los millones de animales sacrificados al día por la industria, o bien inducir al espectador a pensar que aquello que lleva a su mesa fue un ser de carne y hueso que nació, creció y murió. Antes de morir fue colgado de aquella forma, el corpus está invertido, la cabeza boca abajo, el cuello extendido, el animal en esta posición no puede mostrar resistencia, ni salir corriendo, ni volar a corta distancia, el corpus puede llegar a sacudirse porque la posición no solo resulta incómoda, sino extrema, esta suspensión está entre la vida y la muerte, entre el dejar de ser un animal para convertirse en un producto comestible.<sup>76</sup>

---

<sup>76</sup> SINGER, Peter. Liberación Animal. Madrid: Ed Trotta, 1999. p. 146. [...] Las puertas se abrirán de par en par y las aves, acostumbradas ya a la semioscuridad, son agarradas por las patas, llevadas boca abajo y violentamente introducidas en cajas que se amontonan en la trasera de un camión así son conducidas a la planta de «procesamiento», donde se las habrá de sacrificar, limpiar y convertir en pulcros paquetes de plástico. En la planta, se les baja del camión y se apilan las cajas hasta que les toque su turno, pudiendo transcurrir varias horas en las que los pollos permanecen sin comida y sin agua. Finalmente, son sacados de las cajas y colgados boca abajo de la cinta transportadora que los conduce hasta el cuchillo que acabara con su infeliz existencia.



**Figura 26.** *Still Life, "Naturaleza muerta", 2009*



Tomado de Ron Mueck.

## **Acéfalo**

Un animal. Un animal descabezado. Un acéfalo. Un cuerpo el cual ahora no tiene principio, ni tampoco fin, aparte de la cola también le han cortado las patas. Si el cuerpo muerto intentara incorporarse, no lo conseguiría, puesto que ahora es la negación total de la corporalidad, es una carcasa. Aun así esta carcasa se incorpora, pero no en el intento de unificarse con sus partes faltantes, sino adoptando la posición verticalmente correspondiente, y no por su propia voluntad, sino por la de otros, recordemos que ya no tiene cabeza, porque se la han cortado, por consiguiente ya no tiene vida, ni gesto, ni rostro, ya no es un otro.

“Hay una gran diferencia entre los dos. Porque el rostro es una organización espacial estructurada que recubre la cabeza, mientras que la cabeza es una dependencia del cuerpo, incluso si es su remate.”<sup>77</sup>, ese corte que le ha quitado primero la vida, luego la cabeza, es la mutilación de la animalidad, apartar el cuerpo de todos los elementos que se estructuran en la cabeza no es solo arrancarle el rostro (*rostrum*, presencia y filo de animalidad en el otro) sino también su raciocinio, su capacidad de entendimiento, su mirada, su lenguaje, el chillido, es la negación como ser, para convertirse en un cadáver funcional, en un cuerpo/ carcasa dispuesto para que el otro disponga.

Este acéfalo es semejante al buey desollado, que pintó Rembrandt (Fig.27), una obra sobre naturaleza muerta, en donde se evidencia un cuerpo en el centro de lo que sería una cocina, el cuerpo ha sido eviscerado, visibilizando su interior, la carne se expone en todos sus matices contrastando con el lugar, destacando la presencia que tiene el acéfalo.

Este acéfalo también fue desollado al igual que el anterior, pero este no está en el sótano o en una cocina, el acéfalo del que les hablo puede que esté siendo despiezado ahora mismo o detrás del estante en una carnicería, puede que uno similar a ese este viajando en un vagón frigorífico, otro puede estar siendo degollado, la verdad no es posible describir la circunstancia o quien les llevó a eso, a no tener cabeza.

---

<sup>77</sup> DELEUZE, Gilles. *Lógica de la sensación*. Madrid, Ed. Arena Libros, 2002. p. 29.

**Figura 27.** *El buey desollado*, 1655.



Tomado de Rembrandt.

Sin intención muchas veces hemos visto, sin mirar, el cuerpo de este acéfalo detrás del vidrio, puede que hasta lo hayan comprado y llevado a casa, o tal vez se convirtió en el almuerzo o la cena de ayer y mientras esperaban que pesaran y cortaran ese trozo de carne, pudieron mirar si bien hacia la derecha, hacia la izquierda o al frente, encontrado una gráfica que muestra el animal aún vivo en un campo abierto (Fig.28). Hay algunos gráficos más decorosos donde se ilustra solo el contorno de lo que parece ser un animal, otros más específicos muestran de nuevo al animal sin cabeza, sin cola y sin patas, pero si lo observamos más detenidamente encima de aquel cuerpo/carcasa hay unas líneas que lo han dividido en un mapa, hay varios territorios: cadera, redondo, tapa, babilla, contra, culata de contra, solomillo, falda, lomo bajo, lomo alto, costillar, morillo, aguja, espaldilla, llana, brazuelo, morcillo, pez, pescuezo y pecho, entonces ya podremos nombrar al acéfalo bajo variadas determinaciones, ya no es solo la carne, ni mucho menos un animal.

**Figura 28.** *Despiece de una Vaca*

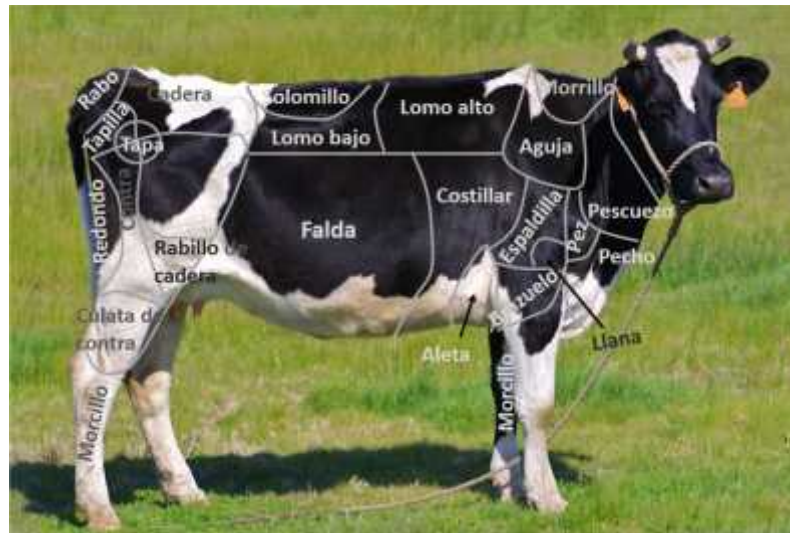

Tomado de: <https://escepticoshambrientos.wordpress.com/>

Siendo el despiece, “Dividir (algo) en piezas o en las partes que (lo) componen.”<sup>78</sup>, no es raro encontrar gráficos ilustrativos sobre muchos otros animales tal es el caso del cerdo / carcasa (Fig. 29), del pollo, del pavo o de los peces.

**Figura 29.** *Despiece del cerdo*



Tomado de <https://www.carnesselectasjm.com/productos/>

<sup>78</sup> RAE. Diccionario Práctico del Estudiante. Barcelona, Ed. Santillana, 2007. p. 223.

Teniendo en cuenta lo anterior realicé una propuesta artística que llevó el nombre de crono/tomía, la palabra cronotomía está formada por dos sufijos, cronos que indica tiempo y tomía que indica corte, incisión, división (Fig.30). La siguiente propuesta presenta una imagen que muchos de nosotros hemos visto alguna vez, la ilustración del despiece.

Esta obra consta de doce círculos, la forma en que se sitúa cada círculo, está relacionada con cada hora en un reloj, para este se utilizó el contorno de tres animales que según las estadísticas son los que más se producen y consumen en Colombia y en el mundo, estos son el pollo, el cerdo y el ganado. Cada animal comienza a girar en el sentido de las agujas del reloj, el despiece comienza a marcarse por el cuerpo del animal a medida que avanzan los círculos, cuando ya casi se completan las doce horas el despiece está completo, se utiliza como horero y minuterero el cuchillo, que es la herramienta mortífera que corta, que representa al matarife, como también aquella con la cual se despieza y se consume al animal.

**Figura 30.** *Obra crono / tomía*



Edith Benavides, 2016.

## ***Cadáver Funcional***

En cierta ocasión Paul McCartney dijo: “Si los mataderos tuvieran paredes de cristal todos seríamos vegetarianos”<sup>79</sup>, tras las paredes de un total desconocimiento, de una realidad oculta a los ojos de muchos consumidores, se encuentra el escenario de una muerte, la cual ha sido manipulada adecuadamente por los medios quienes se encargan de encubrir las prácticas que suceden en la ganadería industrial (tal es el caso del animal feliz en la granja paradisiaca del que se hablará más adelante). Esta ceguera impuesta en la sociedad ha sido producto del desinterés y la indiferencia de las personas que son influenciadas en mayor o menor grado por la publicidad que difunden las industrias. Los intereses están dados por el crecimiento económico de estas industrias, los cuales pueden pasar por encima de la vida, la animalidad y el sentido común de los consumidores. Para llegar al consumidor se exhibe el alimento de formas controversiales, que escapen a una publicidad adecuada siendo presentado bajo diferentes maneras, a continuación conoceremos algunas de éstas.

En este caso es oportuno mencionar un sitio web en inglés dirigido por Ben Grossblatt, “Suicide Food, animals that desire to be eaten. Sickenening”<sup>80</sup>, que literalmente diría, “Comida Suicida, animales que desean ser comidos. Nauseabundo”, un blog dedicado a recopilar una amplia gama de propagandas excesivas desde el año 2006 hasta el año 2011, en este caso el administrador de este blog, de forma sarcástica nos sitúa y nos advierte desde el título y el eslogan lo que encontraremos en las entradas de este blog, presentando este diagnóstico en la página principal:

¿Cuál es la comida suicida? Comida suicida es cualquier representación de animales que actúan como si quisieran ser consumidos. La comida suicida participa activamente o celebra su propia desaparición. La comida suicida se identifica con el opresor. La comida suicida es un símbolo de nuestra sociedad decadente. La comida suicida dice, "Hey! ¡Venga! Coma carne es de ninguna manera ético! [...] Los animales no se quejan! Entonces, ¿cuál es su problema? La comida suicida no es graciosa.”<sup>81</sup>

---

<sup>79</sup> MCCARTNEY, PAUL. Si los mataderos tuvieran paredes de cristal, todos seríamos vegetarianos. [Archivo de video] [Consultado el 4 de diciembre de 2016] Disponible en:

<<https://www.youtube.com/watch?v=U5nRLVbAFx8>>

<sup>80</sup> GROSSBLATT, BEN. *Suicide Food*. [En línea] [Consultado el 2 de diciembre de 2016]

Disponible en: <<http://suicidefood.blogspot.com/co/>>

<sup>81</sup> GROSSBLATT, *Ibid*. What is Suicide Food? Suicide Food is any depiction of animals that act as though they wish to be consumed. Suicide Food actively participates in or celebrates its own demise. Suicide Food identifies with the oppressor. Suicide Food is a bellwether of our decadent

Para hacer más práctico nuestro recorrido por el lugar y facilitarnos la información que deseamos encontrar, aquella que no queremos ver o no deberíamos ver, clasifica este tipo de publicidad en tendencias suicidas o en sogas:

#### Evaluaciones psicológicas

- 1 nudo corredizo = ligeramente preocupante
- 2 nudos corredizos = espantoso
- 3 nudos corredizos = Perverso
- 4 nudos corredizos = Profundamente trastornado y perturbado
- 5 nudos corredizos = Por los dioses! Debo ir a lavar mis ojos!<sup>82</sup>

Suicide Food pretende primero dar a conocer los anuncios y causar impacto en el consumidor, segundo hacer reaccionar a este consumidor, porque se está frente al tipo de anuncios que se disfrazan con humor para permitirle digerir la publicidad y también al animal, quedando el consumidor ensimismado y creyendo que aquello que ve es correcto y está bien, se establece entonces una división entre el animal y el hombre permitiendo así violentarlo con mayor facilidad.

Hay varios tipos de anuncios con finalidades distintas, para lo cual se utilizan imágenes acordes al consumidor con lo cual se pretende trivializar la vida y la muerte del animal de una manera graciosa cargada de humor negro para así negar toda posibilidad de sensibilidad.

El animal se suicida, haciendo alusión que él se sacrifica así mismo por el bien del hombre para que éste coma de su carne, así se evita culpar al consumidor porque el animal desea morir; se devalúa la vida y se incentiva a que sea tratado como una mercancía o un objeto que está a disposición de la voluntad del otro (Fig. 31); entre las más utilizadas la carne se presenta como un alimento agradable visualmente, que expide un olor increíble y de una sabor inigualable, para negarse a reconocer y olvidar que aquello que se presenta así es un cadáver; una no tan utilizada pero a mi consideración una de las más desmoralizantes consiste en presentar al animal bajo condiciones obscenas donde este se compara con una mujer, insinuando que tanto el animal como la mujer son objetos de los cuales se puede disponer, a continuación ampliare esto situando algunos ejemplos.

---

society. Suicide Food says, "Hey! Come on! Eating meat is without any ethical ramifications! The animals aren't complaining! So what's your problem?" Suicide Food is not funny.

<sup>82</sup>**ibid.** Psych evaluations 1 noose = Mildly troubling / 2 nooses = Appalling / 3 nooses = Perverse / 4 nooses = Deeply disturbed and disturbing / 5 nooses = Ye gods! I must go wash out my eyeballs!

**Figura 31.** *Atún Van Camps*



Tomado de <https://www.facebook.com/AtunVanCamps>

La primera propaganda es de BBQ FROM JWT<sup>83</sup>, en YouTube se la encuentra bajo el nombre de Holy Cow<sup>84</sup>, una animación en donde se observa una vaca y un cerdo matándose en divertidas situaciones: en las primeras escenas el cerdo abre el estómago de la vaca y sale corriendo con los intestinos de ella en la mano, en otra la vaca salta a la cuerda mientras esta cuerda/ alambre afilada la corta de trozos (Fig. 32), esto no es suficiente y la cabeza con total autonomía del cuerpo se devora así misma, finalmente aparece otra vaca que termina con la existencia de la otra al comerse la cabeza y es ahí cuando comienza una competición entre una vaca y un cerdo el ganador podrá matar y devorar al otro, hasta entonces se presenta un mensaje subliminal que posteriormente es visibilizado: el “Eat me”, cómeme. Esto los lleva a variadas situaciones entre las cuales el animal está continuamente cocinándose así mismo, para luego devorar su propia carne o se vale de algunas estrategias para asesinar al otro y comerlo, la animación se termina cuando todos mueren, la última escena es la cabeza de un cerdo que sonríe, porque seguramente está feliz.

---

<sup>83</sup> BBQ FROM JWT. [En línea]. [Consultado el 2 de diciembre de 2016] Disponible en: <<http://suicidefood.blogspot.com.co/2011/06/jwt-salt-lick-bbq-at-sxsw.html>>

<sup>84</sup> THOMPSON, James Walter. Holy Cow, vaca sagrada. [Archivo de video] [Consultado el 4 de diciembre de 2016] Disponible en: <<https://www.youtube.com/watch?v=dLQIU8UJkmc>>



Esta propaganda está en la categoría de 5 nudos corredizos porque el administrador de este blog nos advierte sarcásticamente que al terminar de mirar esta corta animación deberíamos ir a lavar nuestros ojos; no se equivoca, porque la verdad no es nada agradable de ver, enfermiza de principio a fin, esta animación utiliza gráficos infantiles para presentar un parque de recreaciones un escenario perturbador y sugestivo, salido de una pesadilla en la cual la muerte es tomada humorísticamente y donde ésta parece nunca tener fin, como si reafirmara que el animal nunca fuese a escapar de ese destino, ni a encontrar liberación en la muerte, es esta la idea que ha propagado la industria al tener en su poder la vida, la muerte y cualquier otro proceso natural que rodee al animal.

**Figura 32.** *Holy Cow de BBQ FROM JWT*



Tomado de Holy Cow: <https://www.youtube.com/watch?v=dLQIU8UJkmc>

El segundo anuncio es de “Rachachuros Seasoning, the temptation of taste”<sup>85</sup>, que traducido sería Condimentos Rachachuros, la tentación del gusto. En su publicidad normalizan aquello que observado detenidamente es perverso, abyecto, impropio, malsano etc, (Fig. 33) presentar al animal muerto, al cadáver bajo un comportamiento seductor y sensual con la similitud de una mujer desnuda ¿Cuál es la intención?, acaso provocar o despertar ciertos instintos escondidos al consumidor, manifestarle deseos irrefrenables por probar esa carne y al observar el anuncio hallar en el erotismo de ese cadáver ¿la necrofilia?, parece no haber límites y ¿cuál es la relación directa de colocar al animal en esa posición?(Fig. 34) el cadáver/producto no solo se ofrece, sino que el mismo se consume para invitar al otro a que haga lo mismo y todo esto en aquella posición obscena.

**Figura 33.** *Rachachuros Seasoning, the temptation of taste*



Tomado de Suicide Food

<sup>85</sup> RACHACHUROS SEASONING, the temptation of taste. [En línea] [Consultado el 3 de diciembre de 2016] Disponible en: <<http://suicidefood.blogspot.com.co/2008/03/rachachuros-seasoning.html>>

Entonces a esta industria no solo le basta con la muerte en masa de miles y miles de animales, sino que también juegan con este tipo de imágenes para reafirmar una y otra vez los deseos del hombre para con el animal vivo y con su cadáver. Es algo irracional es completamente malsano, no sé a qué tipo de hombre puede despertarle un deseo irrefrenable por consumir ese cuerpo, esa carne, estamos hablando de “alimentos” porque atribuirles ese tipo de mensajes a un “producto” que el consumidor terminará por digerir. El cuerpo animal despojado de vida se convierte en un objeto de fácil manipulación por la industria, donde el corpus ya no remite al cadáver animal, sino a un objeto, un bien común el cual puede ser explotado de muchas formas para generar un usufructo económico.

**Figura 34.** *Rachachuros Seasoning, the temptation of taste*



Tomado de Suicide Food

Es claro que la industria necesita presentar un alimento que por muchas razones nos pueda beneficiar y que deseemos tenerlo en la mesa ya sea por gusto, por nutrición o por variados motivos, se crea en el consumidor una necesidad y un afán porque éste vaya al expendio más cercano y lo compre por unidad o al por mayor. Hasta cierto punto la publicidad definida como: “<sup>2</sup>. Divulgación de noticias o de anuncios para atraer el interés del público”<sup>86</sup>, se encarga de eso, de convencer y presentar variados productos que se ajusten a las necesidades de cada individuo, con esta finalidad las formas en que se presenta al animal son diversas para conseguir esos fines utilizan campañas en donde las imágenes aturden al espectador con colores llamativos, figuras divertidas, ingenuas y agradables visualmente que se ofrecen al consumidor de la mejor manera, aunque intencionalmente pueden hacer uso de otras que ciertamente son inapropiadas

<sup>86</sup> RAE. Diccionario Práctico del Estudiante. Barcelona, Ed. Santillana, 2007. p. 576.

como ya miramos anteriormente, a continuación presentaré otra en un contexto más cercano y que seguramente muchas personas la habrán visto o escuchado y hasta puede haber rondado sobre su cabeza por algún tiempo, como fue mi caso.

La tercera propaganda es de Pork Colombia, Asociación Colombiana de Porcicultores, conocida como Ternurismo, al inicio de esta se puede ver un grupo de cuatro hombres vestidos deportivamente, se deduce que son “Científicos del mundo y sus alrededores”, estos científicos han tenido un debate en el que “han sugerido que comer más carne de cerdo genera Ternurismo” siendo esta una “reacción física de tratar al cocinero con grandes demostraciones de cariño tras comer carne de cerdo”, mientras el audio avanza se puede ver una pareja coqueteando mutuamente mientras comen carne de cerdo, un trío musical aparece en el fondo cantando alegremente “*Esa pierna de cerdo, tan rica que tú cocinas, tu sazón me cautiva.*” Y aparece de nuevo el científico para decirnos: “Y a quién no le gusta la ternura.”, concluyendo que son una pareja tierna y seguramente feliz por comer carne de cerdo, al finalizar una voz nos hace una invitación: “Come más carne de cerdo es deliciosa, económica y nutritiva la de todos los días.”

Este comercial hace parte de una serie de propagandas que nos hacen una invitación a comer carne todos los días, a toda hora, en diferentes presentaciones, en compañía de nuestros seres queridos, proyectando así un escenario satírico del procedimiento muerte, el cual está detrás de la pantalla y que por obvias razones no se hace visible, pues no sería tan deliciosa esa pierna de cerdo, si aquella ternura se la mirara en el rostro del animal que va a ser asesinado, una ternura de doble filo, a continuación el audio completo: “Científicos del mundo y sus alrededores han sugerido que comer más carne de cerdo genera ternurismo, reacción física de tratar al cocinero con grandes demostraciones de cariño tras comer carne de cerdo. *Esa pierna de cerdo, tan rica que tu cocinas, tu sazón me cautiva.* Y a quien no le gusta la ternura. Come más carne de cerdo es deliciosa, económica y nutritiva, la de todos los días.”<sup>87</sup>

Esta propaganda me hizo cuestionar como la información que recibimos por muchos medios incide de forma directa en nuestros comportamientos, es notoriamente visible la gran cantidad de carne de cerdo que se consume en Colombia, la industria con facilidad puede crecer por la demanda que ha generado los diferentes tipos de carnes que hay en el mercado, esto debido primero a la

---

<sup>87</sup> PORK COLOMBIA. Ternurismo-Come más carne de cerdo, la de todos los días. [Archivo de video] [Consultado el 23 de febrero de 2015] Disponible en: <<https://www.youtube.com/watch?v=GJfv5LHLHOM>>

publicidad y a la difusión de medios que incentivan el consumo de la carne de cerdo y fomenta la muerte de miles de animales al día para beneficio propio de la industria, con su comercial claramente se evidencia la burla hacia la vida del animal y la celebración de su muerte, segundo al desconocimiento de donde proviene la carne que se consume.

Con base en esto inició el desarrollo de una obra que llevaría el mismo nombre “Ternurismo” (Fig. 35), la cual se fundamenta en lo anteriormente mencionado, el comercial exalta el concepto de ternura, para dar lugar al término “ternurismo”, esta obra tuvo en cuenta la definición de tierno: “**4.** Afectuoso o cariñoso. **5.** Que se emociona fácilmente. **6.** Delicado o suave”<sup>88</sup>, con la finalidad de presentar algo que si produzca ternura se sitúan sobre la mesa 7 cerditos de plástico y se introduce un sistema de sonido para que constantemente se reproduzca el sonido del anuncio. Esta propuesta artística tenía como objetivo criticar la forma como la industria utiliza este tipo de definiciones para incentivar la demanda de carne de cerdo y permitirle al consumidor sentirse conforme por el producto que está llevando a su mesa. Esta obra fue presentada en una exposición colectiva denominada “Ciudad Disonante”.

**Figura 35.** “*Ternurismo*”



Edith Benavides, 2016

---

<sup>88</sup> RAE. Diccionario Práctico del Estudiante. Barcelona, Ed. Santillana, 2007. p. 692.

### 3. ANIMAL (NO) HUMANO

Por todos los animales que son explotados,  
Subalimentados y tratados con crueldad;  
Por todas las criaturas en cautividad  
Que agitan nostálgicas sus alas contra los barrotes;  
Por todos los animales víctimas de la caza,  
Perdidos o abandonados,  
Que tienen miedo o hambre;  
Por todo los condenados a morir...  
Y por quienes tratan con ellos,  
Pedimos compasión, manos cálidas  
Y palabras amables.

Albert Schweitzer

En el primer capítulo se describe, en términos políticos y míticos, la primera gran violencia que nombró a estos seres vivos como el “Animal”, para designar y contener en esa palabra a una multiplicidad de especies con características diversas con el fin de contraponerlas al hombre. Al respecto Derrida dice: “Los hombres serían, en primer lugar, esos seres vivos que se han dado la palabra para hablar con una sola voz del animal y para designar en él al único que habría quedado sin respuesta, sin palabra para responder”<sup>89</sup> ya que desde el nombramiento han ocurrido a lo largo de la historia una serie de actos violentos contra el animal, donde paulatinamente se lo ha ido reduciendo, desplazando y eliminando.

Esta forma de violencia está establecida en el pensamiento del hombre y se ha visto ratificada por los discursos teóricos que han contribuido a escribir la historia como narración antropocéntrica, estas disertaciones han creado una frontera entre el hombre y el animal construyendo alrededor de este un muro, una relación asimétrica donde el animal se lo considera inferior y por consiguiente un medio para sus fines, por citar un ejemplo, la maquinaria del hombre interfiere día a día en el medio natural afectando el hábitat de muchas especies, creando caos y estragos en los ecosistemas, hasta tal punto ha llegado esa confrontación entre el hombre y el animal, que la tierra se encuentra en el umbral de la sexta extinción masiva de especies.<sup>90</sup> Hay muchos animales víctimas de la sevicia del hombre, todos aquellos que sufren en los mataderos (de hacinamiento, tortura, asesinato, agonía y descuartizamiento); en las industrias pecuaria y peletera ( cría y muerte en granjas); en la caza furtiva de animales silvestres (extinción de los mismos); en la vivisección (experimentación con animales vivos); en los zoológicos y circos (cárceles para animales); en la caza y la pesca (agresión al animal en su hábitat); también está la más conocida, odiada por muchos, aplaudida por otros: la tauromaquia, solo por nombrar algunas formas de sometimiento.

Aun así y en contra de todo pronóstico, el hombre desde hace algunas décadas comienza a mirar y a reconocer en algunos animales, una mirada, una presencia y un ser que siente al igual que el ser humano. En contraposición igualmente desde hace algunos años, se está gestando uno de los mayores genocidios, de los cuales es partícipe el hombre contemporáneo, es que al día de hoy, nacen día tras día, millones de seres vivos en las granjas industriales y de igual forma mueren:

---

<sup>89</sup> DERRIDA, Jacques. El animal que luego estoy si(gui)endo. Madrid: Ed. Trotta, 2008. p. 49.

<sup>90</sup> RIECHMAN, Jorge. Todos los animales somos hermanos: Ensayos sobre el lugar de los animales en las sociedades industrializadas. Granada: Ed. U. De Granada, 2003. p. 169. La cuestión es que en los últimos siglos, y sobre todo en los últimos decenios, las tasas de extinción antropogénica – causada por los seres humanos—es mucho más elevada que la tasa de extinción natural de las especies.

De la figura del genocidio no tendríamos que abusar ni liberarnos demasiado rápido. Porque ésta se complica aquí: la aniquilación de las especies, en efecto estaría en marcha pero pasaría por la organización y la explotación de una supervivencia artificial, infernal, virtualmente interminable en unas condiciones que los hombres del pasado habrían considerado monstruosas, fuera de todas las supuestas normas de la vida propia de los animales de ese modo exterminados en su supervivencia o en su propia superpoblación.<sup>91</sup>

Actualmente una de las formas más violentas contra la cual se devasta al animal ocurre en las sociedades industrializadas, en la explotación y la devastación del animal en la obtención de productos para consumo humano, y no es extraño que aquella destrucción sea invisible, ni que se considere un acto abusivo contra la naturaleza y la animalidad de muchos seres, pues se sigue reafirmando una y otra vez que aquellas vidas están por y para el hombre, siempre en beneficio de él. Así diariamente se atenta contra lo corpóreo y lo incorpóreo, aquello que se puede palpar, como todo lo que integra el cuerpo material y aquello que es impalpable pero aun así real, como su capacidad racional, sensitiva y emocional.

Para exponer este genocidio fue necesario la representación del Corpus Animal, la evocación que se hace es para hacer referencia a éste como un testigo: “4. Cosa que sirve como señal o prueba de algo”<sup>92</sup>, por consiguiente un cuerpo que testifica la explotación que recae sobre la totalidad de su ser, que lo somete y destruye bajo diferentes maneras de dominación. La figura animal es un medio para traer a colación la representación de estos procesos industriales, de la devastación siendo esta, “Destruir completamente un lugar”<sup>93</sup> o “Arruinar y destruir por completo un territorio, una superficie, un edificio, etc., de manera que no quede nada en pie.”<sup>94</sup>, este corpus es un territorio donde se desarrolla la vida animal, aun así no es un territorio que pertenezca al animal, sino que es posesión del hombre, condicionado bajo los intereses de lo humano. Este corpus está integrado por la cabeza más específicamente el rostro y el acéfalo, cada parte responde a un cuestionamiento, para otorgar una serie de significados, en este caso la cabeza y aquello que la conforma, hace referencia al rostro en el reconocimiento del otro, a la mirada, al lenguaje. Cuando éste presenta las condiciones adecuadas para esta industria es colocado boca abajo, es asesinado y frecuentemente decapitado,

---

<sup>91</sup> DERRIDA, Jacques. El animal que luego estoy si(gui)endo. Madrid: Ed. Trotta, 2008. p.42.

<sup>92</sup> Testigo, Definición No. 4. RAE. Diccionario Práctico del Estudiante. Barcelona: Ed. Santillana, 2007. p. 690.

<sup>93</sup> RAE. Diccionario Práctico del Estudiante. Barcelona: Ed. Santillana, 2007. p. 227.

<sup>94</sup> GOOGLE CHROME. Definición de devastación. [En línea] [Consultado el 10 de febrero de 2017] Disponible en:

<https://www.google.com.co/search?q=devastacion&oq=devasta&aqs=chrome.1.69i59l2j69i57j69i59i69i60l2.1702j0j7&sourceid=chrome&ie=UTF-8>



separar la cabeza del cuerpo, apartar estas dos partes es reafirmar el antropocentrismo.

La figura del acéfalo, el cuerpo sin cabeza, la carcasa hace referencia a la división del animal, cuerpo sin cabeza que luego será despiezado y convertido en un fragmento de aquello que fue un animal en vida, el despiece es la representación del genocidio animal a manos del hombre, describe los intereses mediados por el capital, describe nuestra forma de ser y actuar con los animales, describe perfectamente a la sociedad contemporánea en la cual vivimos, donde muchas especies habitan la tierra, una sola somete y domina, controlando o interrumpiendo el curso natural de las demás existencias.

La relación del hombre hacia el animal se ha establecido por diversos factores, de tipo político, social, cultural, ambiental entre otros, dependiendo del entorno en el cual se ha desarrollado, de las costumbres y creencias, así se ha visto limitado por una serie de criterios que inciden directamente sobre cómo se desenvuelve con el otro, cómo se lo trata o qué tipo de consideración se concibe para con el otro. Esta construcción de la sociedad no considera moral ni éticamente a aquel que es diferente, por ello el animal pasa a ser marginado por no estar acorde a este pensamiento. Así pues la sociedad establece los límites, las fronteras y condiciona al hombre a clases sociales, creencias religiosas, etnias raciales, identidades de género, para constituirlo en grupos y marcar los estatus en la sociedad, según esto también designa y ubica al animal, a una determinada clasificación y un posible espacio en el mundo de lo humano.

Estos márgenes afectan la forma con la cual se aprecia el mundo y el entorno, entonces al encontrar la diferencia se la rechaza, creando formas para discriminar al otro, entre las cuales está el especismo<sup>95</sup>, “es un prejuicio o actitud parcial favorable a los intereses de los miembros de nuestra propia especie y en contra de los de otras,”<sup>96</sup> según la RAE se define como: “1. m. Discriminación de los animales por considerarlos especies inferiores, 2. m. Creencia según la cual el ser humano es superior al resto de los animales, y por ello puede utilizarlos en beneficio propio.”<sup>97</sup> Esa barrera que se ha construido a lo largo de la historia por medio de la palabra y por consiguiente del discurso, es la que continuamente lleva a discriminar a los animales, y situarlos por debajo de la consideración del hombre. Así fácilmente se puede violentar al animal en mayor o menor grado sin

---

<sup>95</sup> Término creado por el psicólogo Richard D. Ryder, en el año 1970.

<sup>96</sup> SINGER, Peter. Liberación Animal. Madrid: Ed. Trotta, 1999. p.42

<sup>97</sup> RAE. Especismo. [En línea] [Consultado el 3 de abril de 2018] Disponible en: <<http://dle.rae.es/srv/search?m=30&w=especismo>>

sentir el malestar que causaría si se atentara contra aquel que es igual al hombre, puesto que la estructura en la cual está fundamentada la sociedad y en la cual se basa todo, sitúa al animal siempre como un fin para alcanzar un medio. Cuando el animal es del agrado del hombre se convierte en huésped de sus espacios, convive con él y en ciertos casos desarrolla vínculos afectivos tan importantes como lo haría con alguno de sus congéneres, en otros casos el animal es desplazado a algún lugar de la casa y no se le permite entrar ni habitar su medio, no es de total confianza y queda relegado a ser solo otro objeto más en el entorno. Esto es más frecuente de lo que se cree, animales que salen de casa para nunca más volver, convirtiéndose en aquellos abandonados que deambulan por las calles y que sobreviven por algún tiempo antes de morir de frío o de inanición, algunos corren lo que se considera buena suerte, otros no. Para ello se adoctrina al niño desde temprana edad a reconocer que animales entran en el rango de la consideración y la empatía, con los cuales se puede interactuar, con los que se puede convivir y después están los que se sirven en la mesa a diario, aquellos que viven lejos de las urbes, escondidos de todos.

Antes de cambiar mi forma alimentaria y de iniciar esta investigación, no había reparado antes en otros animales, que no fueran aquellos con los cuales tengo una interacción; varias veces por la ciudad veo transitar estos animales marginados, los trasladan en camiones muchas veces al matadero para venderlos o asesinarlos, hacia rutas desconocidas. En este trayecto algunos llegan vivos otros no. Los camiones siempre van abarrotados por canastas donde transportan aves, apiladas unas encima de otras, también llevan animales más corpulentos como ganado o cerdos, estos últimos no son frecuentes de ver en la ciudad.

Enjaulados y hacinados una vez más, se almacenan en este medio de transporte, donde recorrerán las vías y las calles por las cuales se transita, alejados del hombre de las urbes, el animal mira a través de las rendijas un mundo posiblemente desconocido y ajeno, de igual forma el hombre algunas veces les ve, notando que el animal está incómodo y asustado, puede que ni siquiera lo vea y pase de largo, sin prestarles mayor importancia, este coincidir del animal en el espacio del otro, del hombre, puede que sea la única vez que entren en contacto, en este punto reaparece una vez más, esa frontera que bordea y divide al animal no humano del animal humano. Posteriormente lo podrá encontrar a la venta y frecuentemente lo llevará a su mesa, pero convertido en algo totalmente diferente.

Con el término Animal (no) humano, el hombre no se reconoce como parte de esa otra especie, a la cual totalizó como el animal, y no se reconoce porque este término no solo es utilizado para hablar de los seres diferentes a él, también se utiliza como forma de reducir al otro, como un insulto, “éste no implica solamente una agresión verbal sino una agresión que consiste en degradar, rebajar, devaluar, poner en entredicho a alguien en su dignidad. No se insulta una cosa, se insulta a alguien.”<sup>98</sup> Esta forma de ofensa es utilizada comúnmente en el léxico popular, no para reafirmar que el animal es un animal, pues esto es excesivo, sino para tildar al hombre de animal y con eso disminuirlo como ente racional y como ser superior, la expresión ¡qué animal!, cala en el hombre y le desagrade profundamente.

Este hecho tiene lugar en negar constantemente que el hombre sea un animal, pues el hombre no desea que se lo relacione ni se lo compare con esos seres vivos los cuales considera inferiores, a los cuales somete y violenta, él no quiere ser víctima, de cargar con el peso que conlleva ser subrayado con ese término, “habitualmente, cuando usamos la palabra «animal» nos referimos en realidad a los animales no humanos, dando a entender con ello que nosotros no somos animales, y todo el que tenga unas nociones elementales de biología sabe que esto es falso”<sup>99</sup>, el término animal (no) humano introduce al hombre dentro de esa categoría, pero no con la intención de ofender, es abarcar al hombre y al animal juntos, no desde las fronteras que los separan, ni abarcar en la palabra “animal” a un sinnúmero de especies contrarias al hombre por no ser similares a aquel, por el contrario es unirlos como habitantes, para utilizar la palabra no como medio para negar al animal, ni para crear discursos en torno a él. Si bien ha sido la palabra y por consiguiente el lenguaje con el cual nos hemos alejado del animal, y le hemos destituido de sus propios, desde esa mismo lenguaje, desde esa misma palabra el hombre debería restaurar el equilibrio perdido.

Jeremy Bentham acerca de la imposibilidad que tiene el animal para responder a los cuestionamientos del hombre plantea lo siguiente: “La cuestión no es si pueden razonar, o si pueden hablar, sino *¿pueden sufrir?*”,<sup>100</sup> y esta frase sintetiza un eje clave, puesto que reconoce que el animal siente, más allá del poder del logos o el poder de responder, los animales tienen el poder de sufrir, poder que

---

<sup>98</sup> DERRIDA, Jacques. El animal que luego estoy si(gui)endo. Madrid: Ed. Trotta, 2008. p.124.

<sup>99</sup> SINGER, Peter. Liberación Animal. Ed. Trotta. Madrid, 1999. p. 24.

<sup>100</sup> BENTHAM, Jeremy, Citado por RIECHMAN, Jorge. Todos los animales somos hermanos: Ensayos sobre el lugar de los animales en las sociedades industrializadas. Granada: Ed. U. De Granada, 2003. p. 471.

comparten con el hombre, esto posibilita una conexión entre el hombre y el animal mediada por la compasión, sobre esto Derrida dice “El poder-sufrir es entonces el primer poder como no-poder, la primera posibilidad como no-poder que compartimos con el animal, de ahí la compasión. Cuando se quiere pensar el animal y su relación con el hombre es preciso partir de esa compasión en la impotencia y no del poder.”<sup>101</sup> Esta compasión viene de un no-poder, de compadecer frente al otro, aquel que es similar en su forma de sentir, un ser que sufre y padece, se ve afligido y angustiado, la compasión es sentir en el cuerpo propio la vulnerabilidad del otro, reconocer por medio del otro, la propia fragilidad del cuerpo y del ser, admitir que con el animal compartimos una finitud, solo en ese no-poder hay lugar a una relación de iguales, es la forma en la cual podemos interactuar con el animal sin evocar soberanía, ni formas de dominio, donde se podría llegar a pensar posiblemente en una coexistencia.

Si comprendemos la compasión como una forma de no-poder y por consiguiente una forma de interrelación con el otro, en la cual es inevitable, no asumir una responsabilidad sobre el sufrimiento del animal, frente a los múltiples padecimientos de los cuales es víctima, esto llevaría a reestructurar las bases en las cuales se ha construido la sociedad, muchas de las creencias que rodean la relación entre el hombre y el animal caerían por su propio peso, por la carga de la injusticia. Este acto para con el otro, es relativo de persona a persona, es decir, el hombre tiene un supuesto derecho a ejercer poder y sometimiento sobre el animal aun así no hay una obligación moral, ni ética sobre él.

En el génesis de la humanidad, el acto de consumación del corpus animal, inició con nuestros antepasados en la prehistoria, cuando el hombre aún tenía una relación directa con el animal, cuando era cazado y sacrificado no solo como un medio para obtener su carne, había alrededor del animal una serie de ritos y era ofrecido como ofrenda para adorar a diferentes deidades. El animal era seguido, persiguiendo sus huellas el hombre lo cazaba, cada parte de su cuerpo servía con diferentes fines ya sea a través de ritos para devorar el cuerpo del otro, como una forma de obtener alimento y vestimenta, sus huesos eran utilizados como materia para construir herramientas y utensilios, de igual forma el animal y el hombre tenían una relación de depredación, este último también era cazado por el animal, estos primeros hombres reconocieron al animal como un otro, como un ser totémico al cual le atribuían poderes benéficos como protección y resguardo.

---

<sup>101</sup> DERRIDA, Jacques, Citado por BENAVIDES, Jhon. Dibujo de ciudad. Trazas de lo in-humano en la ciudad de Pasto. Popayán, 2015, p.141. Tesis doctoral (Doctor en Antropología). Universidad del Cauca. Facultad de Ciencias Humanas y Sociales.

Esta forma de relacionarse iría cambiando acorde al paso del tiempo cuando el hombre descubrió la agricultura y paso de ser nómada a sedentario estableciéndose en comunidades, posteriormente en ciudades, con ello aparecieron los primeros animales domesticados, el animal fue alejado de su hábitat natural y salvaje, la concepción de este cambió. Desde hace varios siglos, en las sociedades industrializadas, las formas en las cuales el hombre consume y devasta al animal reafirman constantemente esa gran ruptura, es por eso necesario pensar qué lugar ocupa el animal hoy en día, replantear, hasta qué punto sigue siendo necesario el animal para el consumo del hombre:

Hay en el consumo del animal, como en la pena de muerte también, dicho sea de paso, una estructura sacrificial, y por tanto un fenómeno “cultural” ligado a estructuras arcaicas que persisten y han de ser analizadas. Sin duda, nunca dejaremos de consumir carne –o, como sugería antes, algún sucedáneo de cosa cárnica. Pero quizá cambien las condiciones cualitativas, la cantidad, la valoración de la cantidad, así como la organización general del ámbito de la alimentación. En los siglos venideros, creo que asistiremos a verdaderas mutaciones en nuestra experiencia de la animalidad y en nuestro vínculo social con los otros animales.<sup>102</sup>

Acerca de esto surgen en mí una serie de experiencias frente a este consumo, todo comienza hace algunos años atrás, un día frente a la mesa, frente a los alimentos que normalmente consumía, era un día cualquiera en la vida cotidiana de un consumidor normal, aquel día cuestioné y reconocí por primera vez de dónde provenía la carne que estaba en mi mesa y que casi a diario consumía, antes ya había surgido este pensamiento, pero no tenía ningún conocimiento sobre el producto que se me servía, no comprendía que venía de un animal o puede que sí, pero en ese momento no era importante. Ese día fue diferente puesto que encontré en la carne que cortaba y que luego masticaba a un ser vivo no muy diferente a mí, fue un acto contradictorio, ya que día a día esa carne se servía frente a mí, estaba a mi disposición, pero mientras estuviera ahí no podía hablar de respeto frente a esa vida, no había cabida para la empatía, ni surgía aun el primer acto de compasión que llegaría a sentir hacia el animal mal denominado de consumo, por consiguiente esto me permitió, primero comprender que los productos que se llevaban a la mesa provenían de un animal muerto, de un cadáver, segundo cambiar mi alimentación completamente.

---

<sup>102</sup> DERRIDA, Jacques, Citado por RIECHMAN, Jorge. Todos los animales somos hermanos: Ensayos sobre el lugar de los animales en las sociedades industrializadas. Granada: Ed. U. De Granada, 2003. p. 559.

Aunque como se mencionó anteriormente esto varía de persona a persona, puesto que las relaciones con el otro, con el animal siempre están fluctuando, dependiendo de las diversas experiencias que suceden a lo largo de la vida, muchas veces no ocurren estos encuentros, por el contrario otras vidas están muy ligadas a una relación directa y abierta con el animal. Foer, en *Comer Animales* lo sintetiza a mi parecer de la mejor manera, “mi decisión de no comer animales es necesaria para mí, pero es también limitada y personal. Es un compromiso asumido en el contexto de mi vida, la de nadie más.”<sup>103</sup> Desde ese día mi posición ha sido constantemente rechazar cualquiera acto violento que se cometa contra el corpus animal, así esta forma de devastación recaiga no solo sobre el cuerpo, sino que se convierta en estigma para designarlos bajo diferentes maneras apartándolos de su animalidad, otorgándoles atributos o negándoles otros, todo esto bajo la intención de someterlos a dictámenes para conveniencia del hombre.

---

<sup>103</sup> FOER, Jonathan. *Comer Animales*. Barcelona: Ed. Seix Barral, 2011. p. 246.

## CONCLUSIÓN

Esta investigación - creación finaliza con la presentación de varias obras que plantean la posibilidad de mirar al animal bajo otra perspectiva, ya no bajo la óptica del antropocentrismo en donde el animal es utilizado como un medio para alcanzar un fin, siempre en beneficio del hombre. Por el contrario es la puesta en escena del reconocimiento del otro, del animal, hallando en este a un ser capaz de sentir, aquel que muestra su rostro, que posa los ojos sobre el otro y desde ahí mira — confirmando su existencia y la presencia en el mundo de los hombres — desde ahí se comunica por medio de la representación de una imagen que pretende cuestionar al espectador sobre la relación con el otro, sobre la interacción desde un no-poder mediado por la compasión, sobre lo insacrificable de la vida.

## BIBLIOGRAFÍA

AGAMBEN, Giorgio. Lo abierto: el hombre y el animal. Buenos Aires: Adriana Hidalgo, editora S.A., 2006. 182p.

APASDEM (Agrupaciones por los Animales de México, A.C.). Marco Ambiental y Social del Banco Mundial. Mexico: Sin. Ed, 2014.

BAILLY, Jean Christophe. El animal como pensamiento. Santiago de Chile: Ed. Metales Pesados, 2007. 99p.

BBQ FROM JWT. [En línea]. [Consultado el 2 de diciembre de 2016] Disponible en: <<http://suicidefood.blogspot.com.co/2011/06/jwt-salt-lick-bbq-at-sxsw.html>>

BENAVIDES, Jhon. Dibujo de ciudad. Trazas de lo in-humano en la ciudad de Pasto. Popayán, 2015, 422p. Tesis doctoral (Doctor en Antropología). Universidad del Cauca. Facultad de Ciencias Humanas y Sociales.

DELEUZE, Gilles. Lógica de la sensación. Madrid, Ed. Arena Libros, 2002. 167p.

DERRIDA, Jacques. El animal que luego estoy si(gui)endo. Madrid: Ed. Trotta, 2008. 191p.

DICCIONARIO ETIMOLÓGICO EN ESPAÑOL. [En línea]. Disponible en: <<http://etimologias.dechile.net/>>

DOCUMENTARIES FOOTAGE. The chicken of tomorrow. [Archivo de video] [Consultado el 26 de febrero de 2018] Disponible en: <<https://www.youtube.com/watch?v=uPYYwdl0tlc>>

FASOSTAT. Población / Series temporales anuales. [En línea] [Consultado el 24 de octubre de 2016] Disponible en: <<http://faostat3.fao.org/browse/O/OA/S>>

FOER, Jonathan. Comer Animales. Barcelona: Ed. Seix barral, 2011. 430p.

GARCÉS, José Luis. Golpe de dados, Revista de poesía. Bogotá: Ed. Abc Ltda, 2008. 61- 80p

GOOGLE CHROME. Definiciones [en línea] Disponible en: <[https://www.google.com.co/search?ei=vlbVWu2kK-rs5gKTsoTQBQ&q=DEFINICION+&oq=DEFINICION+&gs\\_l=psy-ab.3..0i71k118.4888.4888.0.5112.1.1.0.0.0.0.0.0.0...0...1c.1.64.psy-ab..1.0.0....0.iJHxRRVlhso](https://www.google.com.co/search?ei=vlbVWu2kK-rs5gKTsoTQBQ&q=DEFINICION+&oq=DEFINICION+&gs_l=psy-ab.3..0i71k118.4888.4888.0.5112.1.1.0.0.0.0.0.0.0...0...1c.1.64.psy-ab..1.0.0....0.iJHxRRVlhso)>



GROSSBLATT, BEN. *Suicide Food*. [en línea] [Consultado el 2 de diciembre de 2016] Disponible en: <<http://suicidefood.blogspot.com.co/>>

HARRIS, Marvin. *Caníbales y Reyes*. Barcelona, Ed. Salvat, 1986.

MCCARTNEY, PAUL. Si los mataderos tuvieran paredes de cristal, todos seríamos vegetarianos. [Archivo de video] [Consultado el 4 de diciembre de 2016] Disponible en: <<https://www.youtube.com/watch?v=U5nRLVbAFx8>>

NANCY, Jean-Luc. *La mirada del retrato*. Buenos Aires: Ed. Amorrortu, 2006. 90p.  
-----*Las Musas*. Buenos Aires: Ed. Amorrortu, 2008. 155p

PORK COLOMBIA. Ternurismo-Come más carne de cerdo, la de todos los días. [Archivo de video] [Consultado el 23 de febrero de 2015] Disponible en: <<https://www.youtube.com/watch?v=GJfv5LHLHOM>>

RACHACHUROS SEASONING, the templation of taste. [En línea] [Consultado el 3 de diciembre de 2016] Disponible en: <<http://suicidefood.blogspot.com.co/2008/03/rachachuros-seasoning.html>>

RAE. *Diccionario Práctico del Estudiante*. Barcelona: Ed. Santillana, 2007. 820p.

RAE. *Especismo*. [En línea] [Consultado el 3 de abril de 2018] Disponible en: <<http://dle.rae.es/srv/search?m=30&w=especismo>>

RIECHMAN, Jorge. *Todos los animales somos hermanos: ensayos sobre el lugar de los animales en las sociedades industrializadas*. Granada: Ed. U. de Granada, 2003. 623p.

RIVERA, B y ESTRADA, J. *Estandarización de una técnica para fistulación ruminal de bovinos*. Vol. 8 No. 2., 1986. 24p.

SINGER, Peter. *Liberación Animal*. Madrid: Ed. Trotta, 1999. 334p.

SOCIEDAD BÍBLICA CATÓLICA INTERNACIONAL. *La biblia*. Navarra: Ed. Verbo Divino, 1995. 524p.

THIEME, Marianne. *Meat The Truth - La Verdad Sobre La Carne*. [Archivo de video] [Consultado el 19 de febrero de 2017]. Disponible en: <<https://www.youtube.com/watch?v=6u1sXsUkPKI>>

THOMPSON, James Walter. Holy Cow, vaca sagrada. [Archivo de video]  
[Consultado el 4 de diciembre de 2016] Disponible en:  
<<https://www.youtube.com/watch?v=dLQIU8UJkmc>>

WOLLEN, Phillie. ¿Deberían los animales estar fuera del menú? [Archivo de video]  
[Consultado el 10 de noviembre de 2016] Disponible en:  
<<https://www.youtube.com/watch?v=YfsYHr30ndc&t=22s>>

YOUROFSKY, Gary. El mejor discurso que jamás escucharás.[Archivo de video]  
[consultado el 3 de marzo de 2018] Disponible en:  
<<https://www.youtube.com/watch?v=ZzvK5uLu7F0>>

## ANEXOS

### Anexo A. Catálogo de la exposición, vista frontal



### Anexo B. Catálogo de la exposición, vista posterior

